

FUJIFILM

富士数码相机

**X-T4** 系列

FF190005 用户手册

## 简介

感谢您购买本产品。在使用相机之前，请确定您已阅读并理解了本手册内容。请将其妥善保管以便本产品所有使用者可随时参阅。

### 有关最新信息

最新版本的使用手册可从以下网站获取：

<http://fujifilm-dsc.com/zhs/manual/>



该网站不仅可从计算机访问，还可从智能手机和平板设备进行访问。它还包含软件许可的相关信息。



有关固件更新的信息，请访问：

<https://fujifilm-x.com/support/download/firmware/>



## 章节索引

---

菜单列表	iv
1 使用之前	1
2 开始步骤	29
3 基础拍摄与回放	45
4 动画录制与回放	51
5 拍摄照片	59
6 拍摄菜单	101
7 回放与播放菜单	179
8 设置菜单	205
9 快捷键	245
10 周边设备和选购配件	259
11 连接	283
12 技术注释	301

## 菜单列表

下文列出了相机菜单选项。

### 拍摄菜单

调整拍摄照片或动画时的设定。

 有关详情，请参阅第 101 页。

### 照片菜单

在动画菜单中也会看到标有星号（“\*”）的项目。在照片菜单中对此类项目进行的更改值会应用至动画菜单中，在动画菜单中进行的更改值也会应用至照片菜单中。

 图像质量设置		 AF/MF 设置			
图像尺寸	102	聚焦区域	120		
图像质量	103	自动对焦模式	121		
RAW 录制	104	AF-C 自定设置	122		
 胶片模拟	104	 按方向存储AF模式	126		
	黑白		106	AF点显示 	126
	颗粒效果		106	焦点数	126
彩色效果	106	PRE-AF	127		
彩色FX蓝色	107	 AF辅助灯*	127		
白平衡	107	脸部识别/眼睛识别设置	128		
动态范围	111	AF+MF	130		
D范围优先级	112	手动聚焦助手	131		
 色调曲线	112	 对焦确认	131		
	色彩		113	重点AE和聚焦区域互锁	132
	锐度		113	 即时自动对焦设定*	132
高ISO降噪	113	 景深标尺*	132		
清晰度	114	释放/对焦优先	133		
长时间曝光降噪	114	  自动对焦范围限制器*	133		
镜头调整优化器	114		 触摸屏模式*	134	
色彩空间	114				
 像素映射	115				
	 选择自定义设置	115			
	 编辑/保存自定义设置	116			
	 转接环设置*	118			

📷 拍摄设置		📖	🔦 闪光设置		📖
1/2	<b>DRIVE 设置</b>	136	<b>闪光灯功能设置</b>	150	
	运动取景器模式	140	红眼修正	150	
	预拍摄 ES 	140	<b>TTL-锁定模式</b>	151	
	自拍	141	<b>LED 灯光设置</b>	151	
	保存自拍设置	141	<b>MASTER 设置</b>	152	
	自拍灯	142	<b>CH 设置</b>	152	
	间隔定时拍摄	142			
	间隔定时拍摄平滑曝光	143			
	测光	144			
	快门类型	145			
2/2	减少闪烁	146			
	防抖模式	146			
	<b>ISO 自动设定</b>	147			
	多重曝光	148			
  无线通信*	149				

## 动画菜单

在照片菜单中也会看到标有星号（“\*”）的项目。在动画菜单中对此类项目进行的更改值会应用至照片菜单中，在照片菜单中进行的更改值也会应用至动画菜单中。

📺 视频设置		📖	📷 图像质量设置		📖
	摄像模式	153	📷 胶片模拟	164	
	文件格式	154	📷 黑白	165	
	摄像压缩	155	📷 白平衡	165	
1/3	全HD高速录制	156	📷 动态范围	165	
	视频裁剪放大 <small>CROP 1.29x</small>	156	📷 色调曲线	165	
	F-Log/HLG录制	157	📷 色彩	165	
	4K 电影输出	158	📷 锐度	166	
	全HD视频输出	158	📷 高ISO降噪	166	
	HDMI 输出信息展示	159	📷 帧间NR	166	
	4K HDMI待机质量	159	2/3	📷 周边亮度校正	167
	HDMI录制控制	159	📷 转接环设置*	167	
2/3	📷 图像稳定模式	160	<b>AF/MF 设置</b>		📖
	📷 图像稳定模式增能	160	📷 聚焦区域	168	
	斑纹设置	161	📷 摄像自动对焦模式	168	
	斑纹水平	161	📷 AF-C 自定义设置	169	
	视频优化控制	161	📷 AF辅助灯*	169	
	信号灯	162	1/2	📷 脸部识别/眼睛识别设置	170
3/3	📷 选择自定义设置	163	📷 手动聚焦助手	170	
	📷 编辑/保存自定义设置	163	📷 对焦确认	171	
	📷 无线通信*	163	📷 即时自动对焦设定*	171	
			📷 景深标尺*	171	
			2/2	📷 自动对焦范围限制器*	171
			📷 触摸屏模式*	172	
			📷 焦点检查锁定	174	

 音频设置		 时间编码设置	
内置麦克风音量调节	175	时间编码显示	177
外置麦克风音量调节	175	开始时间设置	177
麦克风端口设置	176	计数设置	177
麦克风音量限制器	176	掉帧	178
风滤镜	176	HDMI时间编码输出	178
低频切除滤镜	176		
耳机音量	176		

## 播放菜单

调整回放设定。

 有关详情，请参阅第 185 页。





 播放菜单		 播放菜单	
切换卡槽	185	红眼修正	194
RAW处理	186	语音备注设置	195
删除	188	评级	196
同时删除	190	复制	197
$\frac{1}{3}$ ( RAW卡槽1/JPG卡槽2 )	190	$\frac{2}{3}$ 图像传输预定	198
裁剪	190	无线通信	199
调整尺寸	191	幻灯片式播放	199
保护	192	照相簿助手	200
图像旋转	193	PC自动保存	201
		打印预约 (DPOF)	202
		$\frac{3}{3}$ instax打印机打印	203
		纵横比	204



## 设置菜单

调整基本相机设定。

 有关详情，请参阅第 205 页。

用户设置		📖	屏幕设置		📖
1/2	格式化	206	1/3	<b>EVF亮度</b>	213
	日期时间	207		<b>EVF色彩</b>	213
	时差	207		<b>EVF颜色调节</b>	214
	 言语/LANG.	208		<b>LCD亮度</b>	214
	 我的菜单设置	208		<b>LCD色彩</b>	214
	 我的菜单设置	208		<b>LCD颜色调节</b>	214
	传感器清洁	209		图像显示	215
	电池寿命	209		自动旋转显示屏	215
2/2	重设所有	210	手动模式下预览曝光/ 白平衡	216	
	调节	210	自然实时视图	216	
<b>按键音设置</b>		📖	<b>F-Log查看助手</b>	217	
	<b>AF嘟嘟声音量</b>	211	2/3	取景框	217
	自拍功能嘟嘟声音量	211		自动旋转回放	218
	操作音量	212		对焦距离指示单位	218
	快门音量	212		用于电影镜头的光圈单元	218
	快门声音	212		双显示屏设置	219
	回放音	212		显示自定义设置	219
					大尺寸指示器模式(EVF)
			大尺寸指示器模式(LCD)	220	
			3/3	大尺寸指示器显示设置	221
				信息显示对比度调节	221
				 Q菜单背景	222
			 Q菜单背景	222	

<b>按钮/拨盘设置</b>		<b>保存数据设置</b>	
对焦杆设置	223	画面计数规则	233
编辑/保存快捷菜单	223	保持原始图像	234
编辑/保存快捷菜单	223	编辑文件名	234
$\frac{1}{3}$ 功能(Fn)设定	223	$\frac{1}{2}$ 卡槽设置	234
选择器按钮设定	224	卡槽设置	235
命令转盘设定	224	选择卡槽 (  顺序 )	235
快门 AF	225	选择卡槽 (  顺序 )	235
快门 AE	225	选择文件夹	236
无镜头拍摄	226	$\frac{2}{2}$ 版权信息	236
无卡拍摄	226	<b>连接设置</b>	
对焦环	226	Bluetooth 设置	237
$\frac{2}{3}$ 对焦环操作	227	网络设置	238
AE/AF-LOCK设定	227	PC自动保存	239
AWB锁定模式	227	instax打印机连接设定	239
光圈环设置(A)	228	$\frac{1}{2}$ 连接模式	240
光圈设定	228	USB电源设置	242
$\frac{3}{3}$ 触摸屏设置	229	一般设置	243
功能锁定	230	信息	243
<b>电源管理</b>		$\frac{2}{2}$ 重置无线设置	243
自动关机	231		
性能	232		
EVF/LCD增能设置	232		









# 目录

简介.....	ii
有关最新信息.....	ii
菜单列表.....	iv
拍摄菜单.....	iv
播放菜单.....	viii
设置菜单.....	ix
附带配件.....	xxii
关于本手册.....	xxiii
符号与编辑惯例.....	xxiii
术语.....	xxiii

## 1 使用之前 1

相机部件.....	2
LCD 显示屏.....	4
选择器.....	5
对焦棒（对焦杆）.....	5
快门速度和感光度拨盘.....	6
<b>STILL/MOVIE</b> 模式拨盘.....	6
曝光补偿拨盘.....	7
驱动拨盘.....	7
指令拨盘.....	8
在取景器中对焦.....	9
眼罩.....	10
存储卡插槽盖（可拆卸）.....	10
序列号面板.....	10
指示灯.....	11
相机显示.....	12
电子取景器.....	12
LCD 显示屏.....	14
调整屏幕亮度.....	16
显示旋转.....	16
选择显示模式.....	17
DISP/BACK 按钮.....	18
双重显示.....	19
自定义标准显示.....	20
使用菜单.....	22
菜单.....	22
选择菜单标签.....	23

触摸屏模式 .....	24
拍摄触控控制 .....	24
回放触控控制 .....	28
<b>2 开始步骤 .....</b>	<b>29</b>
安装肩带 .....	30
安装镜头 .....	31
插入电池 .....	32
插入存储卡 .....	34
使用两张存储卡 .....	35
兼容的存储卡 .....	36
电池充电 .....	37
开启与关闭相机 .....	40
检查电池电量 .....	41
基本设置 .....	42
选择其他语言 .....	44
更改时间和日期 .....	44
<b>3 基础拍摄与回放 .....</b>	<b>45</b>
拍摄照片 ( 模式 P ) .....	46
查看照片 .....	49
删除照片 .....	50
<b>4 动画录制与回放 .....</b>	<b>51</b>
录制动画 .....	52
调整视频设置 .....	54
查看动画 .....	56
<b>5 拍摄照片 .....</b>	<b>59</b>
P、S、A 和 M 模式 .....	60
模式 P: 程序自动曝光 .....	60
模式 S: 快门优先 AE .....	62
模式 A: 光圈优先 AE .....	65
模式 M: 手动曝光 .....	66
自动对焦 .....	68
对焦模式 .....	69
自动对焦选项 ( 自动对焦模式 ) .....	71
对焦点选择 .....	73

手动对焦	76
确认对焦	78
感光度	80
自动感光度 ( A )	81
测光	82
曝光补偿	83
C ( 自定义 )	84
对焦/曝光锁定	85
其他控制	86
包围	87
 自动曝光包围	87
 ISO BKT	87
 胶片模拟包围	88
 白平衡 BKT	88
 动态范围包围	88
 对焦包围	88
连拍 ( 连续拍摄模式 )	89
HDR	91
多重曝光	93
创意滤镜	95
创意滤镜选项	96
全景照片	97

## 6 拍摄菜单 101

图像质量设置 ( 静态摄影 )	102
图像尺寸	102
图像质量	103
RAW 录制	104
胶片模拟	104
黑白	106
颗粒效果	106
彩色效果	106
彩色FX蓝色	107
白平衡	107
动态范围	111
D范围优先级	112
色调曲线	112
色彩	113

锐度.....	113
高ISO降噪.....	113
清晰度.....	114
长时间曝光降噪.....	114
镜头调整优化器.....	114
色彩空间.....	114
像素映射.....	115
 选择自定义设置.....	115
 编辑/保存自定义设置.....	116
  转接环设置.....	118
AF/MF 设置 ( 静态摄影 ) .....	120
聚焦区域.....	120
自动对焦模式.....	121
AF-C 自定设置.....	122
按方向存储AF模式.....	126
AF点显示   .....	126
焦点数.....	126
PRE-AF.....	127
  AF辅助灯.....	127
脸部识别/眼睛识别设置.....	128
AF+MF.....	130
手动聚焦助手.....	131
对焦确认.....	131
重点AE和聚焦区域互锁.....	132
  即时自动对焦设定.....	132
  景深标尺.....	132
释放/对焦优先.....	133
  自动对焦范围限制器.....	133
  触摸屏模式.....	134
拍摄设置 ( 静态摄影 ) .....	136
DRIVE 设置.....	136
运动取景器模式.....	140
预拍摄 ES  .....	140
自拍.....	141
保存自拍设置.....	141
自拍灯.....	142
间隔定时拍摄.....	142
间隔定时拍摄平滑曝光.....	143

测光.....	144
快门类型.....	145
减少闪烁.....	146
防抖模式.....	146
ISO自动设定.....	147
多重曝光.....	148
 无线通信.....	149
闪光设置 ( 静态摄影 ) .....	150
闪光灯功能设置.....	150
红眼修正.....	150
TTL-锁定模式.....	151
LED 灯光设置.....	151
MASTER 设置.....	152
CH 设置.....	152
视频设置 ( 动画录制 ) .....	153
摄像模式.....	153
文件格式.....	154
摄像压缩.....	155
全HD高速录制.....	156
视频裁剪放大 <sup>CROP</sup> 1.29x.....	156
F-Log/HLG录制.....	157
4K 电影输出.....	158
全HD视频输出.....	158
HDMI 输出信息展示.....	159
4K HDMI待机质量.....	159
HDMI录制控制.....	159
 图像稳定模式.....	160
 图像稳定模式增能.....	160
斑纹设置.....	161
斑纹水平.....	161
视频优化控制  .....	161
信号灯.....	162
 选择自定义设置.....	163
 编辑/保存自定义设置.....	163
 无线通信.....	163
图像质量设置 ( 动画录制 ) .....	164
 胶片模拟.....	164
 黑白.....	165

 白平衡.....	165
 动态范围.....	165
 色调曲线.....	165
 色彩.....	165
 锐度.....	166
 高ISO降噪.....	166
 4K 帧间NR.....	166
 周边亮度校正.....	167
  转接环设置.....	167
AF/MF 设置 ( 动画录制 ) .....	168
 聚焦区域.....	168
摄像自动对焦模式.....	168
 AF-C 自定设置.....	169
  AF辅助灯.....	169
 脸部识别/眼睛识别设置.....	170
 手动聚焦助手.....	170
 对焦确认.....	171
  即时自动对焦设定.....	171
  景深标尺.....	171
  自动对焦范围限制器.....	171
  触摸屏模式.....	172
焦点检查锁定.....	174
音频设置 ( 动画录制 ) .....	175
内置麦克风音量调节.....	175
外置麦克风音量调节.....	175
麦克风端口设置.....	176
麦克风音量限制器.....	176
风滤镜.....	176
低频切除滤镜.....	176
耳机音量.....	176
时间编码设置 ( 动画录制 ) .....	177
时间编码显示.....	177
开始时间设置.....	177
计数设置.....	177
掉帧.....	178
HDMI时间编码输出.....	178



<b>7 回放与播放菜单</b>	<b>179</b>
回放显示 .....	180
DISP/BACK 按钮 .....	181
查看照片 .....	183
回放变焦 .....	184
多幅画面回放 .....	184
播放菜单 .....	185
切换卡槽 .....	185
RAW处理 .....	186
删除 .....	188
同时删除 ( RAW卡槽1/JPG卡槽2 ) .....	190
裁剪 .....	190
调整尺寸 .....	191
保护 .....	192
图像旋转 .....	193
红眼修正 .....	194
语音备注设置 .....	195
评级 .....	196
复制 .....	197
图像传输预定 .....	198
无线通信 .....	199
幻灯片式播放 .....	199
照相簿助手 .....	200
PC自动保存 .....	201
打印预约 (DPOF) .....	202
instax打印机打印 .....	203
纵横比 .....	204
<b>8 设置菜单</b>	<b>205</b>
用户设置 .....	206
格式化 .....	206
日期时间 .....	207
时差 .....	207
🗣️ 言语/LANG .....	208
📷 我的菜单设置 .....	208
👤 我的菜单设置 .....	208
传感器清洁 .....	209
电池寿命 .....	209

重设所有 .....	210
调节 .....	210
按键音设置 .....	211
AF嘟嘟声音量 .....	211
自拍功能嘟嘟声音量 .....	211
操作音量 .....	212
快门音量 .....	212
快门声音 .....	212
回放音 .....	212
屏幕设置 .....	213
EVF亮度 .....	213
EVF色彩 .....	213
EVF颜色调节 .....	214
LCD亮度 .....	214
LCD色彩 .....	214
LCD颜色调节 .....	214
图像显示 .....	215
自动旋转显示屏 .....	215
手动模式下预览曝光/白平衡 .....	216
自然实时视图 .....	216
F-Log查看助手 .....	217
取景框 .....	217
自动旋转回放 .....	218
对焦距离指示单位 .....	218
用于电影镜头的光圈单元 .....	218
双显示屏设置 .....	219
显示自定义设置 .....	219
大尺寸指示器模式(EVF) .....	220
大尺寸指示器模式(LCD) .....	220
大尺寸指示器显示设置 .....	221
信息显示对比度调节 .....	221
📷 Q菜单背景 .....	222
📷 Q菜单背景 .....	222
按钮/拨盘设置 .....	223
对焦杆设置 .....	223
📷 编辑/保存快捷菜单 .....	223
📷 编辑/保存快捷菜单 .....	223
功能(Fn)设定 .....	223

选择器按钮设定.....	224
命令转盘设定.....	224
快门 AF.....	225
快门 AE.....	225
无镜头拍摄.....	226
无卡拍摄.....	226
对焦环.....	226
对焦环操作.....	227
AE/AF-LOCK设定.....	227
AWB锁定模式.....	227
光圈环设置(A).....	228
光圈设定.....	228
触摸屏设置.....	229
功能锁定.....	230
电源管理.....	231
自动关机.....	231
性能.....	232
EVF/LCD增能设置.....	232
保存数据设置.....	233
画面计数规则.....	233
保持原始图像.....	234
编辑文件名.....	234
📷 卡槽设置.....	234
📷 卡槽设置.....	235
选择卡槽 (📷 顺序).....	235
选择卡槽 (📷 顺序).....	235
选择文件夹.....	236
版权信息.....	236
连接设置.....	237
Bluetooth 设置.....	237
网络设置.....	238
PC自动保存.....	239
instax打印机连接设定.....	239
连接模式.....	240
USB电源设置.....	242
一般设置.....	243
信息.....	243
重置无线设置.....	243

<b>9 快捷键</b>	<b>245</b>
快捷选项 .....	246
我的菜单 .....	247
我的菜单设置 .....	247
Q (快速菜单) 按钮 .....	249
快速菜单显示 .....	249
查看和更改设定 .....	251
编辑快速菜单 .....	252
Fn (功能) 按钮 .....	254
为功能按钮指定功能 .....	256
<b>10 周边设备和选购配件</b>	<b>259</b>
镜头 .....	260
镜头部件 .....	260
取下镜头盖 .....	261
安装镜头遮光罩 .....	261
带光圈环的镜头 .....	262
不带光圈环的镜头 .....	263
带 O.I.S. 开关的镜头 .....	263
手动对焦镜头 .....	264
镜头保养 .....	265
外接闪光灯组件 .....	266
使用外接闪光灯 .....	267
EF-X8 .....	268
同步终端 .....	270
插头闪光灯 .....	271
MARSTER (光学) .....	274
垂直电池握柄 .....	278
安装垂直电池握柄 .....	279
插入和取出电池 .....	280
电池充电 .....	281
<b>11 连接</b>	<b>283</b>
HDMI 输出 .....	284
连接至 HDMI 设备 .....	284
拍摄 .....	285
回放 .....	285

无线连接 ( Bluetooth®、无线局域网/Wi-Fi ) .....	286
智能手机和平板设备: FUJIFILM Camera Remote.....	286
电脑连线拍摄: Capture One Pro Fujifilm/ Adobe® Photoshop® Lightroom® Classic CC + FUJIFILM Tether Shooting Plug-in/FUJIFILM X Acquire.....	288
通过 USB 连接.....	289
正在连接至计算机.....	289
电脑连线拍摄: Capture One Pro Fujifilm/ Adobe® Photoshop® Lightroom® Classic CC + FUJIFILM Tether Shooting Plug-in/FUJIFILM X Acquire.....	292
将照片复制到计算机.....	293
转换 RAW 图像: FUJIFILM X RAW STUDIO.....	294
备份和恢复相机设置 ( FUJIFILM X Acquire ) .....	294
连接至智能手机.....	295
instax SHARE 打印机 .....	298
建立连接.....	298
打印照片 .....	299

## 12 技术注释 301

Fujifilm 的配件.....	302
可用于本相机的软件.....	304
FUJIFILM Camera Remote .....	304
RAW FILE CONVERTER EX .....	304
Capture One Express Fujifilm.....	304
Capture One Pro Fujifilm .....	304
Adobe® Photoshop® Lightroom® Classic CC + FUJIFILM Tether Shooting Plug-in.....	305
FUJIFILM X Acquire.....	305
FUJIFILM X RAW STUDIO .....	305
安全须知.....	306
产品保养.....	318
清洁图像传感器 .....	319
固件更新.....	320
检查固件版本 .....	320
故障排除.....	321
警告信息和显示 .....	330
存储卡容量.....	334
技术规格.....	335

## 附带配件

以下是随机配件：

- NP-W235 可充电电池
- AC-5VJ 交流电源适配器
- 插头适配器（电源适配器的形状根据销售地的不同而异）
- USB 线
- 机身盖（提供时已安装于相机）
- 金属肩带扣环（2 个）（提供时已安装于相机）
- 保护盖（2 个）（提供时已安装于相机）
- 肩带
- 热靴盖（提供时已安装至热靴）
- 同步终端盖（提供时已安装于相机）
- 垂直电池握柄连接插孔盖（提供时已安装于相机）
- 耳机适配器
- 用户手册（本手册）

 电池在出厂时没有充电。请在使用前为电池充电（[图 37](#)）。



-  附带的插头适配器根据国家或地区的不同而异。
- 若您购买的是镜头套装，请确认套装中包含一个镜头。
  - 耳机适配器可将 C 型 USB 接口转换为  $\varnothing 3.5$  mm 耳机插孔。
  - 有关兼容的计算机软件的信息，请参阅“可用于本相机的软件”（[图 304](#)）。

## 关于本手册

本手册包含 FUJIFILM X-T4 数码相机的使用说明。在继续操作之前，请确定您已阅读并理解了本手册内容。

### 符号与编辑惯例

本手册中使用以下符号：

-  提醒您应该阅读这些信息，以避免损坏本产品。
-  使用本产品时可能对您很有帮助的附加信息。
-  您可在手册的这些页码中找到相关信息。

显示屏中的菜单和其他文本信息用**粗体**显示。插图仅用于解释说明；图片有可能会简化，照片也不一定是使用本手册中所述型号的相机所拍摄。

### 术语

相机用于保存照片的选购的 SD、SDHC 和 SDXC 存储卡统称为“存储卡”。电子取景器可能称为“EVF”，LCD 显示屏可能称为“LCD”。

# 备忘录

---

---

---

---

---

---

---

---

---

---

---

---

---

---

---

---

---

---

---

---

---

---

---

---

---

---

---

---

---

---



使用之前

1

# 相机部件

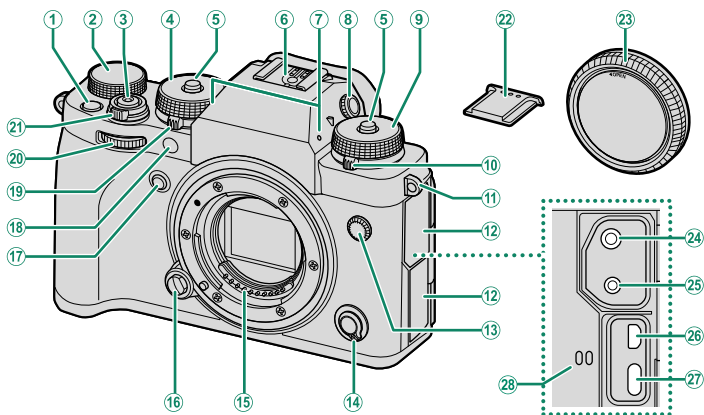

- |                          |               |                                 |           |
|--------------------------|---------------|---------------------------------|-----------|
| ① Fn1 按钮.....            | 254           | ①7 Fn2 按钮.....                  | 254       |
| ② 曝光补偿拨盘.....            | 7、83          | ①8 AF 辅助灯.....                  | 127       |
| ③ 快门按钮.....              | 48            | 自拍指示灯.....                      | 141       |
| ④ 快门速度拨盘.....            | 6、60、62、65、66 | 信号灯.....                        | 162       |
| ⑤ 拨盘锁定释放按钮.....          | 6             | ①9 STILL/MOVIE 模式拨盘.....        | 6、46、52   |
| ⑥ 热靴.....                | 267           | ②0 前指令拨盘.....                   | 8、224     |
| ⑦ 麦克风.....               | 53、175        | ②1 ON/OFF 开关.....               | 40        |
| ⑧ 屈光度调节控制器<br>(可锁定)..... | 9             | ②2 热靴盖.....                     | 267       |
| ⑨ 感光度拨盘.....             | 6、80、147      | ②3 机身盖.....                     | 31        |
| ⑩ 驱动拨盘.....              | 7             | ②4 麦克风插孔 (ø3.5 mm).....         | 53        |
| ⑪ 肩带穿孔.....              | 30            | ②5 遥控快门装置连接插孔<br>(ø2.5 mm)..... | 64        |
| ⑫ 连接插孔盖.....             |               | ②6 HDMI 微型连接插孔<br>(D 型).....    | 284       |
| ⑬ 同步终端.....              | 270           | ②7 USB 连接插孔<br>(C 型).....       | 37、57、289 |
| ⑭ 对焦模式选择器.....           | 69            | ②8 扬声器.....                     | 56、212    |
| ⑮ 镜头信号接点.....            |               |                                 |           |
| ⑯ 镜头释放按钮.....            | 31            |                                 |           |

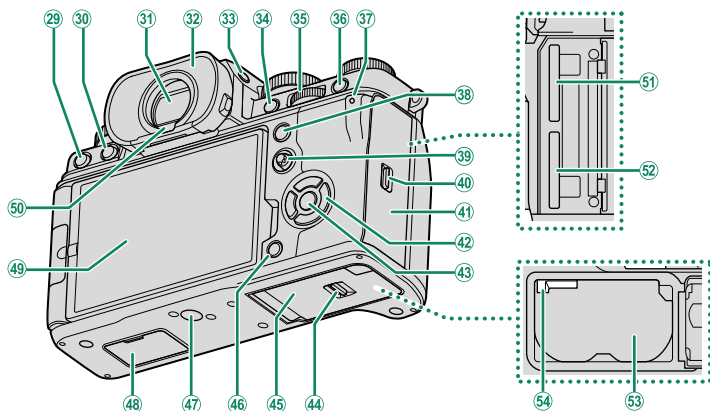

- |    |               |             |    |                    |            |
|----|---------------|-------------|----|--------------------|------------|
| ②9 | ⏏ (删除) 按钮     | 50          | ④2 | 选择器按钮              | 5、224      |
| ③0 | ⏮ (回放) 按钮     | 49          | ④3 | MENU/OK 按钮         | 22         |
| ③1 | 电子取景器 (EVF)   | 12、17、18、24 | ④4 | 电池盒盖释放搭扣           | 32         |
| ③2 | 眼罩 (可锁定)      | 10          | ④5 | 电池盒盖               | 32         |
| ③3 | VIEW MODE 按钮  | 17          | ④6 | DISP (显示) /BACK 按钮 | 18、181     |
| ③4 | AFON 按钮       | 86、254      | ④7 | 三脚架安装座             |            |
| ③5 | 后指令拨盘         | 8、183、224   | ④8 | 垂直电池握柄连接<br>插孔盖    | 279        |
| ③6 | Q (快速菜单) 按钮   | 249         | ④9 | 多方向 LCD 显示屏        | 4、14、16    |
| ③7 | 指示灯<br>信号灯    | 10、162      |    | 触摸屏                | 24、134、229 |
| ③8 | AEL (曝光锁定) 按钮 | 86、254      | ⑤0 | 眼传感器               | 17         |
| ③9 | 对焦棒 (对焦杆)     | 5、73、223    | ⑤1 | 存储卡插槽 2            | 34         |
| ④0 | 存储卡插槽盖释放搭扣    | 34          | ⑤2 | 存储卡插槽 1            | 34         |
| ④1 | 存储卡插槽盖 (可拆卸)  | 34          | ⑤3 | 电池盒                | 32         |
|    |               |             | ⑤4 | 电池释放搭扣             | 33         |

## LCD 显示屏

在构图拍摄时可调节 LCD 显示屏的角度，但小心不要夹住手指或其他物体。

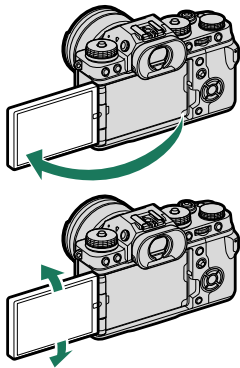

- ❗ 旋转 LCD 显示屏时切勿用力过大，否则可能会损坏合页。
- 注意切勿使显示屏四角接触相机机身，否则可能会留下痕迹。

📱 LCD 显示屏还可用作触摸屏，用于进行以下操作：

- 触控拍摄 (📖 25)
- 对焦区域选择 (📖 24)
- 功能选择 (📖 27)
- 视频优化控制 (🎧) (📖 26)
- 全画面回放 (📖 28)

## 选择器

按下选择器上方 (▲)、右方 (▶)、下方 (▼) 或左方 (◀) 可高亮显示项目。上方、右方、下方和左方按钮还分别兼任功能按钮 **Fn3** 至 **Fn6** 的功能 ( 224、254 )。

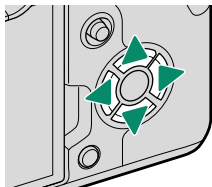

## 对焦棒 (对焦杆)

倾斜或按下对焦棒可选择对焦区域。对焦棒还可用于操作菜单。

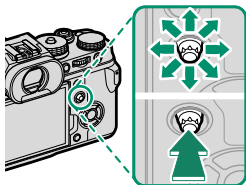

## 快门速度和感光度拨盘

按下拨盘锁定释放按钮解除拨盘的锁定，然后将拨盘旋转至所需设定。再次按下该按钮可重新锁定拨盘。

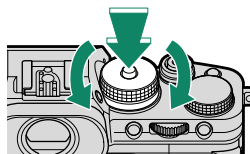

快门速度

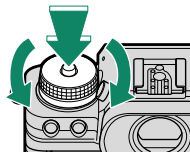

感光度

## STILL/MOVIE 模式拨盘

将 **STILL/MOVIE** 模式拨盘旋转至 **STILL** 可拍摄照片，旋转至 **MOVIE** 可录制动画。

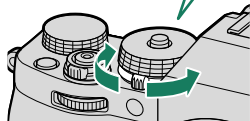
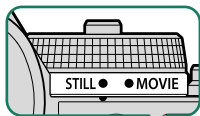

## 曝光补偿拨盘

旋转该拨盘可选择一個曝光补偿量。

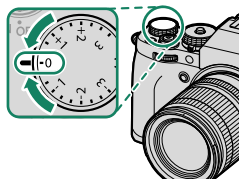

## 驱动拨盘

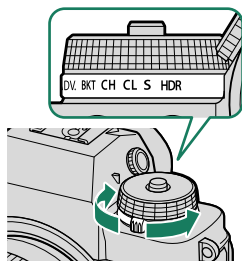

旋转该拨盘可从以下驱动模式中进行选择。



模式		模式	
□ 全景	97	<b>CL</b> 低速连拍	89
<b>ADV.</b> 创意滤镜	95	<b>S</b> 单幅画面	46
<b>BKT</b> 包围	87	 HDR	91
<b>CH</b> 高速连拍	89		

## 指令拨盘

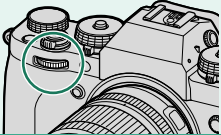
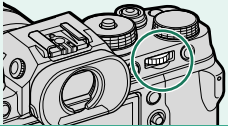
旋转或按下指令拨盘可执行以下操作：

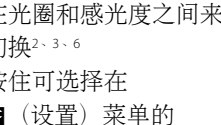
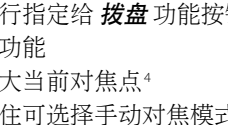
	前指令拨盘	后指令拨盘
 旋转	 <ul style="list-style-type: none"><li>• 选择菜单选项卡或翻阅菜单</li><li>• 调整光圈<sup>1、2</sup></li><li>• 调整曝光补偿<sup>2、5</sup></li><li>• 调整感光度<sup>2、3</sup></li><li>• 在回放过程中查看其他照片</li></ul>	 <ul style="list-style-type: none"><li>• 高亮显示菜单项目</li><li>• 选择所需快门速度和光圈的组合（程序切换）</li><li>• 选择快门速度<sup>2</sup></li><li>• 调整快速菜单中的设定</li><li>• 选择对焦框的大小</li><li>• 在全画面回放中放大或缩小</li><li>• 在多幅画面回放中放大或缩小</li></ul>
 按下	 <ul style="list-style-type: none"><li>• 在光圈和感光度之间来回切换<sup>2、3、6</sup></li><li>• 按住可选择在 <b>☑ (设置) 菜单的 <b>☑ 按钮/拨盘设置 &gt; 命令转盘设定</b> 中所选的选项</b></li></ul>	 <ul style="list-style-type: none"><li>• 执行指定给 <b>拨盘</b> 功能按钮的功能</li><li>• 放大当前对焦点<sup>4</sup></li><li>• 按住可选择手动对焦模式对焦显示<sup>4</sup></li><li>• 在回放过程中放大当前对焦点</li></ul>

1 镜头上未配备光圈环；镜头上配备有光圈环时，将光圈设置为 **A**（自动），并将 **☑ 按钮/拨盘设置 > 光圈环设置(A)** 选择为 **命令**；或将 **视频优化控制**  选择为 **开**。

2 可使用 **☑ 按钮/拨盘设置 > 命令转盘设定** 进行更改。

3 将灵敏度拨盘旋转至 **C**，或将 **视频优化控制**  选择为 **开** 时。

4 仅当 **对焦确认** 被指定给某一功能按钮时可用。

5 将曝光补偿拨盘旋转至 **C**，或将 **视频优化控制**  选择为 **开** 时。

6 将曝光补偿拨盘旋转至 **C** 或将 **视频优化控制**  选择为 **开** 时，可用于在光圈、感光度和曝光补偿之间来回切换。



## 在取景器中对焦

若取景器中显示的指示模糊，请将眼睛靠近取景器并旋转屈光度调节控制器直至显示清晰对焦。

请按照以下步骤对焦取景器：

- ① 拉出屈光度调节控制器。
- ② 旋转控制器调整取景器对焦。
- ③ 将控制器返回原始位置并将其锁定到位。

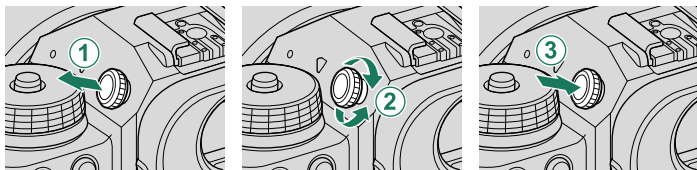

**!** 使用前请拉出控制器，否则可能会导致产品故障。

## 眼罩

若要取下眼罩，可按住任意侧按钮，然后向上滑动将其取下。

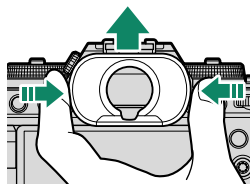

## 存储卡插槽盖（可拆卸）

可通过向下拨内部门锁来取下存储卡槽盖。在安装有相机配件或卡槽盖难以开关等情况下，可取下卡槽盖以便操作。

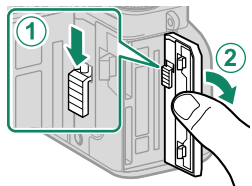

## 序列号面板

切勿取出序列号面板，该面板提供序列号等重要信息。

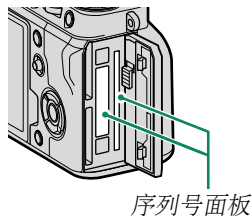

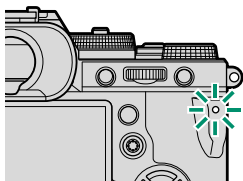

## 指示灯

相机状态通过指示灯表示。



指示灯	相机状态
点亮绿色	对焦锁定。
闪烁绿色	对焦或低速快门警告。此时能够拍摄照片。
闪烁绿色及橙色	<ul style="list-style-type: none"> <li>● <b>相机开启</b>：正在记录照片。此时能够拍摄更多照片。</li> <li>● <b>相机关闭</b>：上传照片至智能手机或平板设备。*</li> </ul>
点亮橙色	正在记录照片。此时无法继续拍摄更多照片。
闪烁橙色	闪光灯正在充电；拍摄照片时不会闪光。
闪烁红色	镜头或存储介质错误。

\* 仅当照片选用于上传时显示。

-  屏幕中也可能出现警告信息。
  - 当眼睛对准取景器时，指示灯保持熄灭。
  -  **视频设置 > 信号灯** 选项可用于选择动画录制期间点亮的信号灯（指示或 AF 辅助）以及信号灯闪烁还是保持稳定点亮。

## 相机显示

本部分列出了拍摄过程中可能显示的指示。

! 为便于说明，所示显示中所有指示都为点亮状态。

### 电子取景器

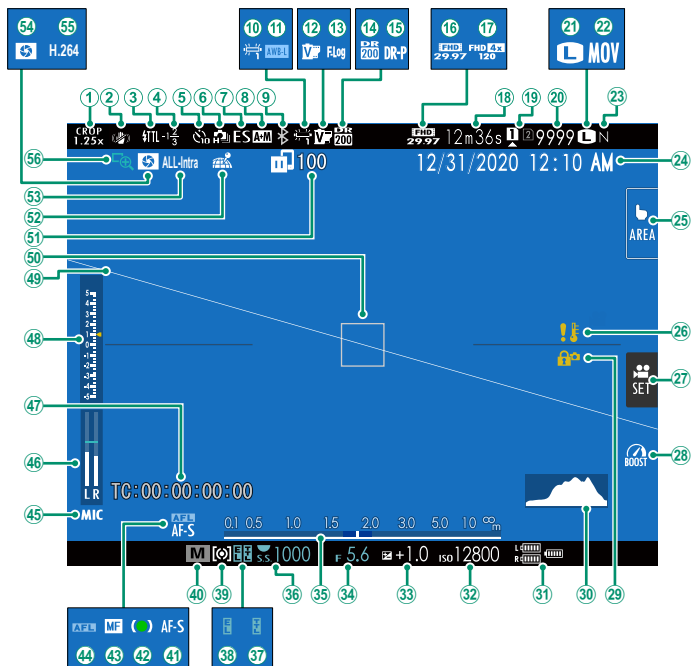

① 运动取景器模式	140	②9 控制锁定 <sup>3</sup>	230
② 防抖模式 <sup>2</sup>	146	③0 直方图	21
③ 闪光灯 (TTL) 模式	271	③1 电池电量	41
④ 闪光灯补偿	271	③2 感光度	80
⑤ 自拍指示	141	③3 曝光补偿	83
⑥ 连拍模式	89	③4 光圈	61、65、66
⑦ 快门类型	145	③5 距离指示 <sup>2</sup>	78
⑧ AF+MF 指示 <sup>2</sup>	130	③6 快门速度	61、62、66
⑨ Bluetooth 开/关	237	③7 TTL 锁定	151、258
⑩ 白平衡	107	③8 AE 锁定	86、227
⑪ AWB 锁定	227	③9 测光	82
⑫ 胶片模拟	104	④0 拍摄模式	60
⑬ F-Log/HLG 录制	157	④1 对焦模式 <sup>2</sup>	69
⑭ 动态范围	111	④2 对焦指示 <sup>2</sup>	70
⑮ D 范围优先级	112	④3 手动对焦指示 <sup>2</sup>	69、76
⑯ 摄像模式	52、153	④4 AF 锁定	86、227
⑰ 全高清高速录制	156	④5 麦克风端口设置	176
⑱ 剩余时间	53	④6 录制音量 <sup>2</sup>	175
⑲ 卡槽选项	35、234	④7 时间信号	177
⑳ 可拍摄张数 <sup>1</sup>	334	④8 曝光指示	66、83
㉑ 图像尺寸	102	④9 虚拟水平线	21
㉒ 文件格式	154	⑤0 对焦框	73、85
㉓ 图像质量	103	⑤1 图像传输状态	237、286
㉔ 日期和时间	42、44、207	⑤2 位置数据下载状态	243、286
㉕ 触摸屏模式	24、134	⑤3 视频压缩方式	155
㉖ 温度警告	333	⑤4 景深预览	65、78
㉗ 视频优化控制	26	⑤5 H.265 (HEVC)/H.264	154
㉘ 增强模式	232	⑤6 对焦确认	79、131

1 当存储空间可容纳画面超过 9999 张时将显示“9999”。

2 当  屏幕设置 > 大尺寸指示器模式 (EVF) 选为 开 时不显示。

3 已通过按住 **MENU/OK** 按钮将控制锁定时显示。再次按住 **MENU/OK** 按钮可结束控制锁定。

# LCD 显示屏

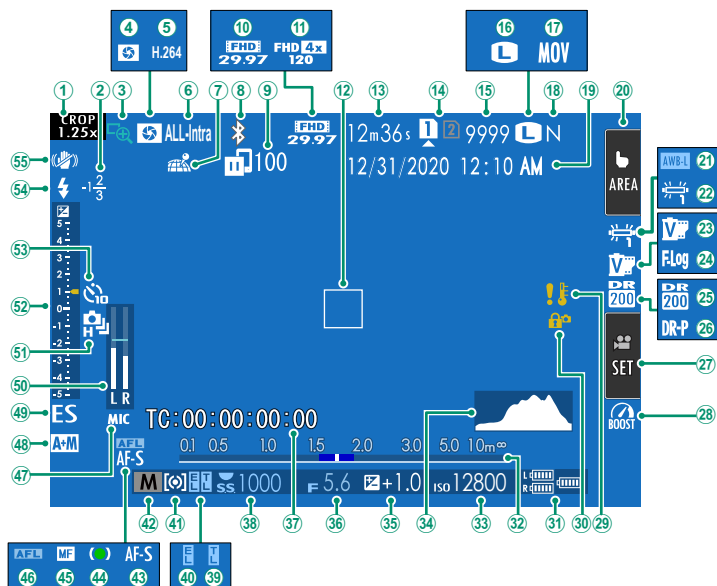

- |                            |           |                                |          |
|----------------------------|-----------|--------------------------------|----------|
| ① 运动取景器模式.....             | 140       | ②9 温度警告.....                   | 333      |
| ② 闪光灯补偿.....               | 271       | ③0 控制锁定 <sup>3</sup> .....     | 230      |
| ③ 对焦确认.....                | 79、131    | ③1 电池电量.....                   | 41       |
| ④ 景深预览.....                | 65、78     | ③2 距离指示 <sup>2</sup> .....     | 78       |
| ⑤ H.265(HEVC)/H.264.....   | 154       | ③3 感光度.....                    | 80       |
| ⑥ 视频压缩方式.....              | 155       | ③4 直方图.....                    | 21       |
| ⑦ 位置数据下载状态.....            | 243、286   | ③5 曝光补偿.....                   | 83       |
| ⑧ Bluetooth 开/关.....       | 237       | ③6 光圈.....                     | 61、65、66 |
| ⑨ 图像传输状态.....              | 237、286   | ③7 时间信号.....                   | 177      |
| ⑩ 摄像模式.....                | 52、153    | ③8 快门速度.....                   | 61、62、66 |
| ⑪ 全高清高速录制.....             | 156       | ③9 TTL 锁定.....                 | 151、258  |
| ⑫ 对焦框.....                 | 73、85     | ④0 AE 锁定.....                  | 86、227   |
| ⑬ 剩余时间.....                | 53        | ④1 测光.....                     | 82       |
| ⑭ 卡槽选项.....                | 35、234    | ④2 拍摄模式.....                   | 60       |
| ⑮ 可拍摄张数 <sup>1</sup> ..... | 334       | ④3 对焦模式 <sup>2</sup> .....     | 69       |
| ⑯ 图像尺寸.....                | 102       | ④4 对焦指示 <sup>2</sup> .....     | 70       |
| ⑰ 文件格式.....                | 154       | ④5 手动对焦指示 <sup>2</sup> .....   | 69、76    |
| ⑱ 图像质量.....                | 103       | ④6 AF 锁定.....                  | 86、227   |
| ⑲ 日期和时间.....               | 42、44、207 | ④7 麦克风端口设置.....                | 176      |
| ⑳ 触摸屏模式.....               | 24、134    | ④8 AF+MF 指示 <sup>2</sup> ..... | 130      |
| ㉑ AWB 锁定.....              | 227       | ④9 快门类型.....                   | 145      |
| ㉒ 白平衡.....                 | 107       | ⑤0 录制音量 <sup>2</sup> .....     | 175      |
| ㉓ 胶片模拟.....                | 104       | ⑤1 连拍模式.....                   | 89       |
| ㉔ F-Log/HLG 录制.....        | 157       | ⑤2 曝光指示.....                   | 66、83    |
| ㉕ 动态范围.....                | 111       | ⑤3 自拍指示.....                   | 141      |
| ㉖ D-范围优先级.....             | 112       | ⑤4 闪光灯 (TTL) 模式.....           | 271      |
| ㉗ 视频优化控制.....              | 26        | ⑤5 防抖模式 <sup>2</sup> .....     | 146      |
| ㉘ 增强模式.....                | 232       |                                |          |

1 当存储空间可容纳画面超过 9999 张时将显示“9999”。

2 当  **屏幕设置 > 大尺寸指示器模式(LCD)** 选为 **开** 时不显示。

3 已通过按住 **MENU/OK** 按钮将控制锁定时显示。再次按住 **MENU/OK** 按钮可结束控制锁定。

## 调整屏幕亮度

使用  **屏幕设置** 菜单中的项目可调整取景器和 LCD 显示屏的亮度和色相。选择 **EVF亮度** 或 **EVF色彩** 可调整取景器的亮度或色相，选择 **LCD亮度** 或 **LCD色彩** 则可调整 LCD 显示屏的亮度或色相。

## 显示旋转



当在  **屏幕设置** > **自动旋转显示屏** 中选择了开时，取景器和 LCD 显示屏中的指示会根据相机方位自动旋转。

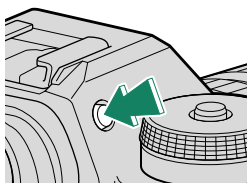

## 选择显示模式

按下 **VIEW MODE** 按钮可在以下显示模式之间循环。



选项	说明
 眼传感器	将眼睛靠近取景器可开启取景器并关闭 LCD 显示屏；而将眼睛移开则可关闭取景器并开启 LCD 显示屏。
限 LCD	LCD 显示屏开启，取景器关闭。
限 EVF	取景器开启，LCD 显示屏关闭。
限 EVF + 	将眼睛靠近取景器可开启取景器；而将眼睛移开则可关闭取景器。LCD 显示屏保持关闭。
 眼传感器 + LCD 图像显示屏	拍摄期间将眼睛靠近取景器会开启取景器，拍摄后将眼睛从取景器移开则会使用 LCD 显示屏显示图像。

### 眼传感器

眼传感器可能会对眼睛以外的其他物体或直接照在传感器上的光线作出反应。

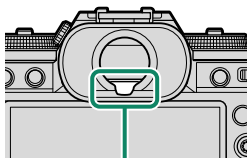

眼传感器

## DISP/BACK 按钮

DISP/BACK 按钮控制取景器和 LCD 显示屏中指示的显示。

EVF 和 LCD 的指示必须单独选择。若要选择 EVF 显示，请使用 **DISP/BACK** 按钮，同时将眼睛靠近取景器。

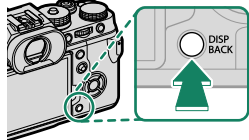

## 取景器

全屏显示



标准

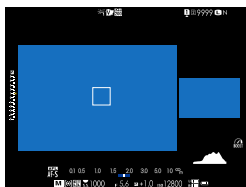

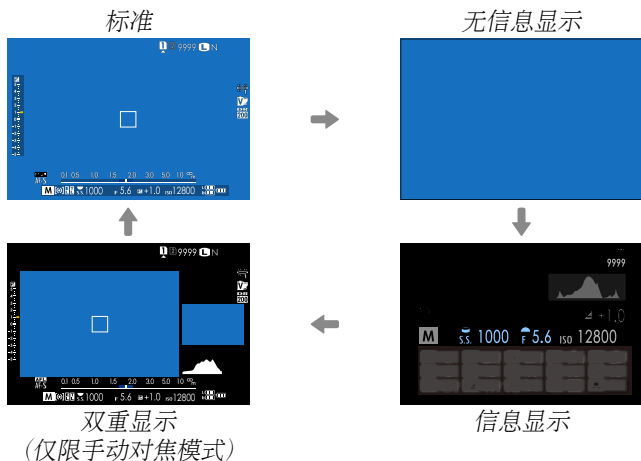

双重显示  
(仅限手动对焦模式)

## LCD 显示屏



## 双重显示

双重显示包含一个全画面大窗口和一个对焦区域的特写小窗口。

 使用  **屏幕设置 > 双显示屏设置** 可切换屏幕中大窗口和小窗口的内容。

## 自定义标准显示

请按照以下步骤选择在标准指示显示中显示的项目：

### 1 显示标准指示。

使用 **DISP/BACK** 按钮可显示标准指示。

### 2 选择 显示自定义设置。

在设置菜单中选择 **屏幕设置 > 显示自定义设置**。

### 3 选择项目。

高亮显示项目并按下 **MENU/OK** 确认或取消选择。

项目	默认设定		项目	默认设定	
	STILL	MOVIE		STILL	MOVIE
取景框	<input type="checkbox"/>	<input type="checkbox"/>	连拍模式	<input checked="" type="checkbox"/>	-
电子水平仪	<input type="checkbox"/>	<input type="checkbox"/>	防抖	<input checked="" type="checkbox"/>	<input checked="" type="checkbox"/>
自动对焦框	<input checked="" type="checkbox"/>	<input checked="" type="checkbox"/>	触摸屏模式	<input checked="" type="checkbox"/>	<input checked="" type="checkbox"/>
自动对焦距离指示	<input type="checkbox"/>	<input type="checkbox"/>	白平衡	<input checked="" type="checkbox"/>	<input checked="" type="checkbox"/>
手动对焦距离指示	<input checked="" type="checkbox"/>	<input checked="" type="checkbox"/>	胶片模拟	<input checked="" type="checkbox"/>	<input checked="" type="checkbox"/>
直方图	<input type="checkbox"/>	<input type="checkbox"/>	动态范围	<input checked="" type="checkbox"/>	<input checked="" type="checkbox"/>
实时查看高亮警报	<input type="checkbox"/>	<input type="checkbox"/>	加速模式	<input checked="" type="checkbox"/>	<input checked="" type="checkbox"/>
选项	<input checked="" type="checkbox"/>	<input checked="" type="checkbox"/>	剩余张数	<input checked="" type="checkbox"/>	-
光圈/快门速度/ISO	<input checked="" type="checkbox"/>	<input checked="" type="checkbox"/>	图像大小/质量	<input checked="" type="checkbox"/>	-
信息显示背景	<input checked="" type="checkbox"/>	<input checked="" type="checkbox"/>	摄像模式和拍摄时间	-	<input checked="" type="checkbox"/>
曝光补偿(数字)	<input type="checkbox"/>	<input type="checkbox"/>	图像传输预定	<input checked="" type="checkbox"/>	<input checked="" type="checkbox"/>
曝光补偿(标尺)	<input checked="" type="checkbox"/>	<input checked="" type="checkbox"/>	麦克风层级	-	<input checked="" type="checkbox"/>
对焦模式	<input checked="" type="checkbox"/>	<input checked="" type="checkbox"/>	指导消息	<input checked="" type="checkbox"/>	<input checked="" type="checkbox"/>
测光	<input checked="" type="checkbox"/>	<input checked="" type="checkbox"/>	电池电量	<input checked="" type="checkbox"/>	<input checked="" type="checkbox"/>
快门类型	<input checked="" type="checkbox"/>	-	框架轮廓	<input type="checkbox"/>	<input type="checkbox"/>
闪光灯	<input checked="" type="checkbox"/>	-			

### 4 按下 **DISP/BACK** 保存更改。

### 5 根据需要按下 **DISP/BACK** 退出菜单并返回拍摄显示。

## 虚拟水平线

选择 **电子水平仪** 可显示虚拟水平线。当这两条线重叠时，表示相机处于水平状态。请注意，相机镜头朝上或朝下时，虚拟水平线可能不会显示。若要进行 3D 显示（如图所示），请按下被指定 **电子水平仪** 的功能按钮（☰ 256）。

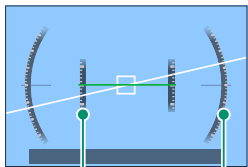

前后倾斜 左右倾斜

## 框架轮廓

开启 **框架轮廓** 可使画面边缘在黑暗背景下更易于查看。

## 直方图

直方图显示图像的色调分布。横轴表示亮度，纵轴则表示像素量。

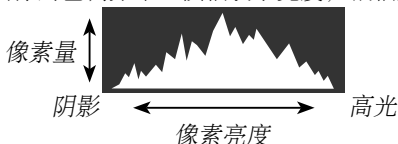

- **理想曝光**：像素在整个色调范围内均衡分布。
- **曝光过度**：像素聚集在直方图的右侧。
- **曝光不足**：像素聚集在直方图的左侧。

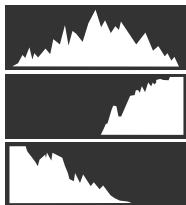

若要查看单独的 RGB 直方图以及在当前设定下将曝光过度的画面区域显示（叠加于镜头视野上），请按下被指定 **直方图** 的功能按钮（☰ 256）。

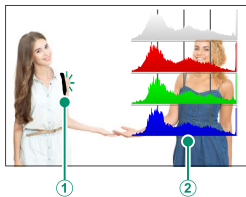

- ① 曝光过度区域闪烁
- ② RGB 直方图

## 使用菜单

若要显示菜单，请按下 **MENU/OK**。

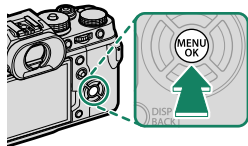

### 菜单

在静态摄影、动画录制及回放过程中会显示不同菜单。

拍摄

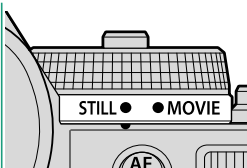

将 **STILL/MOVIE** 模式拨盘  
旋转至 **STILL**

MENU  
OK

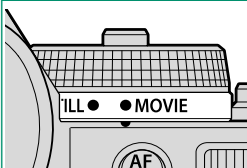

将 **STILL/MOVIE** 模式拨盘  
旋转至 **MOVIE**

MENU  
OK



回放

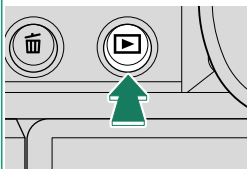

回放中

MENU  
OK



## 选择菜单标签

菜单的操作方法如下：

- 1 按下 **MENU/OK** 显示菜单。

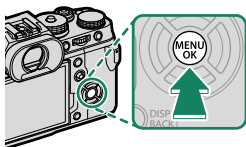

- 2 按下选择器左方高亮显示当前菜单的选项卡。



- 3 按下选择器上方或下方高亮显示包含所需项目的选项卡（**LQ**、**AF**、**ME**、**☺**、**⚡**、**👤**、**MY**、**▶** 或 **📷**）。



选项卡

- 4 按下选择器右方将光标置于菜单中。

 使用前指令拨盘可选择菜单选项卡或翻阅菜单，使用后指令拨盘则可高亮显示菜单项目。

## 触摸屏模式

LCD 显示屏还可用作触摸屏。

### 拍摄触控控制

若要启用触控控制，请将 **按钮/拨盘设置 > 触摸屏设置 > 触摸屏设置** 选为开。

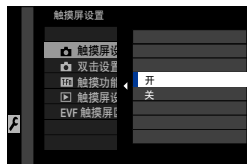

### EVF

当在电子取景器 (EVF) 中构图时，LCD 显示屏可用于选择对焦区域。使用 **按钮/拨盘设置 > 触摸屏设置 > EVF 触摸屏区域设置** 可选择用于触控控制的显示屏区域。

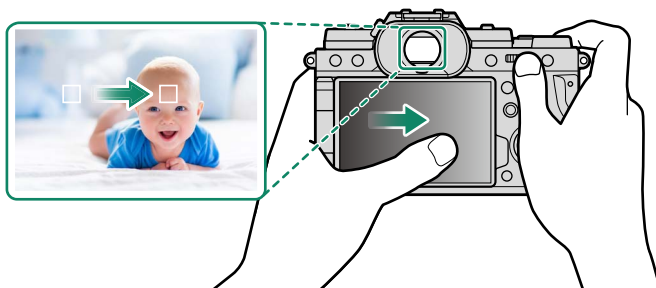







若在 **AF/MF 设置 > 脸部识别/眼睛识别设置** 选为 **脸部识别开** 时启用了 **脸部识别选择** ，您可通过触控控制选择用于对焦的脸部。

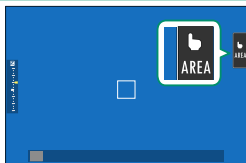



## LCD 显示屏

轻触屏幕中的触摸屏模式指示可选择要执行的操作。触控控制可用于进行以下操作：





模式	说明
 <b>触控拍摄</b>	轻触屏幕中的拍摄对象可对焦并释放快门。在连拍模式下，当您的手指保持与屏幕接触期间将拍摄照片。
 <b>AF</b>  <b>AF OFF</b>	<ul style="list-style-type: none"> <li>在对焦模式 <b>S</b> (AF-S) 下，当您轻触屏幕中的拍摄对象时相机对焦。对焦锁定于当前距离处，直至您轻触 <b>AF OFF</b> 图标。</li> <li>在对焦模式 <b>C</b> (AF-C) 下，当您轻触拍摄对象显示时相机启动对焦。相机将根据与拍摄对象之间距离的变化持续调整对焦，直至您轻触 <b>AF OFF</b> 图标。</li> <li>在手动对焦模式 (MF) 下，您可轻触屏幕使用自动对焦以对焦于所选拍摄对象。</li> </ul>
 <b>区域</b>	轻触可选择一个对焦点进行对焦或变焦。对焦框将移至所选对焦点。
 <b>关闭</b>	触控控制禁用。

 对焦变焦过程中使用不同的触控控制（[135](#)）。

-  若要禁用触控控制并隐藏触摸屏模式指示，请将 **按钮/拨盘设置 > 触摸屏设置 > 触摸屏设置** 选为关。
- 您可使用 **AF/MF 设置 > 触摸屏模式** 调整触控控制设定。有关动画录制过程中可用触控控制的信息，请参阅“动画录制（**触摸屏模式**；[172](#)）”。

## 视频优化控制

可通过将  视频设置 > 视频优化控制  选择为开，或在拍摄画面中轻触视频优化模式按钮来优化命令转盘及触控控制以进行动画录制。此功能适用于防止在录制动画时录入相机操控产生的声音，以及在拍摄照片及录制动画时想要使用不同的曝光设置的情况。

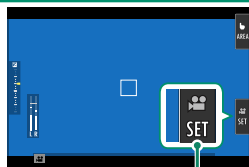

视频优化模式按钮

- 快门速度
- 光圈
- 曝光补偿
- ISO
- 内置麦克风音量调节/  
外置麦克风音量调节
- 风滤镜
- 耳机音量
-  胶片模拟
-  白平衡
-  图像稳定模式
-  图像稳定模式增能

-  启用视频优化控制后，光圈环、快门速度、感光度及曝光补偿拨盘将被禁用。
- 启用视频优化模式后，可通过视频优化控制按钮来更改拍摄设置或禁用视频优化控制。

## 触控功能

您可将功能指定给以下轻拨动作，方法和将其指定给功能按钮大致相同（[图 254](#)）：

- 向上轻拨： **T-Fn1**
- 向左轻拨： **T-Fn2**
- 向右轻拨： **T-Fn3**
- 向下轻拨： **T-Fn4**

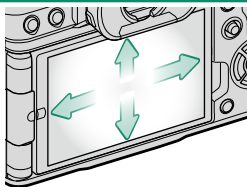

• 在某些情况下，使用触控功能的轻拨动作可显示一个菜单；轻触可选择所需选项。

- 默认设定下，触摸功能动作被禁用。若要启用触摸功能动作，请将

**按钮/拨盘设置 > 触摸屏设置 >**

**T-Fn 触摸功能** 选为 **开**。

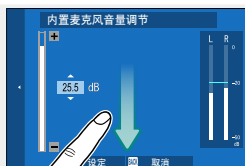

## 回放触控控制

当 **按钮/拨盘设置 > 触摸屏设置 > 触摸屏设置** 选为 **开** 时，触控控制可用于以下回放操作：

- **轻拨**：用手指在屏幕上轻轻拨动可查看其他图像。



- **放大**：将两个手指放在屏幕上，然后将它们张开可放大照片。



- **并拢**：将两个手指放在屏幕上，然后将它们滑动并拢可缩小照片。



 照片最多可缩小至全画面显示状态。

- **轻触两下**：轻触屏幕两下可放大对焦点。



- **滚动**：在回放变焦过程中查看图像的其他区域。

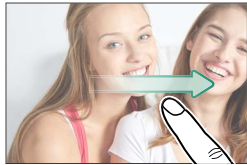

## 开始步骤

# 2

## 安装肩带

### 安装肩带。

如图所示将肩带穿过保护盖和肩带扣环并拴紧锁扣。

**!** 为避免摔落相机，请务必正确牢固地安装好肩带。

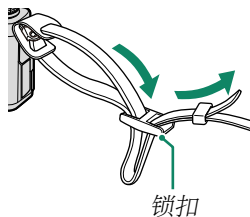
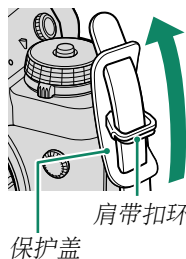

请为另一个穿孔重复以上步骤。

## 安装镜头

本相机可使用 FUJIFILM X 卡口镜头。

从相机取下机身盖，从镜头取下镜头后盖。将镜头和相机上的标记对齐（①），把镜头置于安装座上，然后旋转镜头直至其咔嗒一声卡入正确位置（②）。

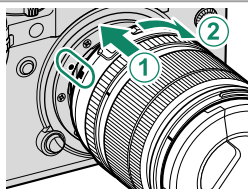

- ❗ 安装镜头时，请确保不要让灰尘或其他杂质进入相机。
- 请注意不要触摸相机内部部件。
- 旋转镜头直至其咔嗒一声牢固卡入正确位置。
- 安装镜头的过程中请勿按下镜头释放按钮。

### 取下镜头

若要取下镜头，请关闭相机，然后如图所示按下镜头释放按钮（①）并同时旋转镜头（②）。

- ❗ 为避免灰尘积聚在镜头上或相机内部，未安装镜头时请盖上镜头盖和相机机身盖。

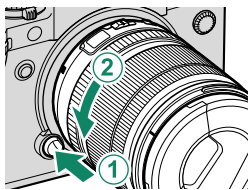

### 镜头及其他选购配件

本相机可使用 FUJIFILM X 卡口镜头和配件。

- ❗ 安装或取下（更换）镜头时，请遵循以下注意事项。
- 确认镜头上没有灰尘和其他杂质。
- 切勿在直射阳光或其他明亮光源下更换镜头。光线在相机内部聚焦将可能导致其发生故障。
- 更换镜头前请先安装镜头盖。

## 插入电池

请按照下述方法将电池插入相机。

### 1 打开电池盒盖。

如图所示推动电池盒释放搭扣并打开电池盒盖。

- ❗ 相机呈开启状态时切勿打开电池盒盖，否则可能会损坏图像文件或存储卡。
- 操作电池盒盖时切勿用力过大。

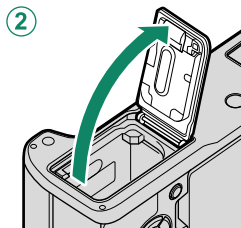
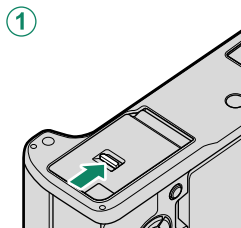

### 2 如图所示插入电池。

- ❗ 请按照图示方向插入电池。切勿用力或试图将电池倒插或反插。
- 请确认电池已固定到位。

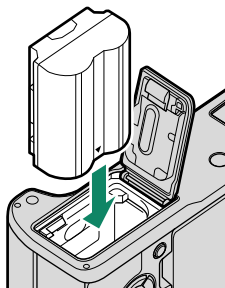



### 3 关闭电池盒盖。

关闭并锁上电池盒盖。

❗ 若电池盒盖无法关好，请检查电池的插入方向是否正确。切勿试图强行关闭盖子。

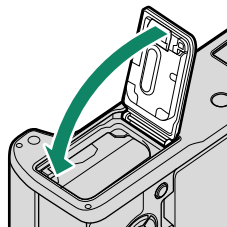

### 取出电池

取出电池前，请关闭相机并打开电池盒盖。

若要取出电池，请如图所示将电池释放搭扣推至一旁，然后将电池从相机中滑出。

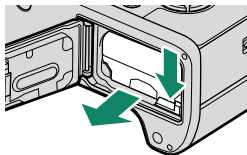

❗ 在高温环境下使用时，电池可能会发热。取出电池时请小心谨慎。

## 插入存储卡

照片将保存至存储卡（另售）。

 本相机中可使用两张存储卡，两个插槽中各插入一张。

- 1 打开存储卡插槽盖。  
解除锁定并打开盖子。

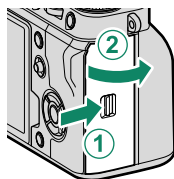

 相机处于开启状态时，请不要打开存储卡插槽盖，否则可能会损坏图像文件或存储卡。

- 2 插入存储卡。  
按照图示方向持拿存储卡，并将其推入直至卡入插槽底端的正确位置发出咔嗒声。关闭并锁上存储卡插槽盖。

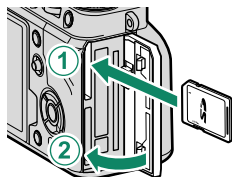

 请确保存储卡插入方向正确，切勿倾斜或用力。

## 取出存储卡

取出存储卡前，请关闭相机并打开存储卡插槽盖。

按下并松开存储卡将其部分弹出（为避免存储卡从插槽滑落，请按下存储卡的中央并慢慢松开，注意按下后不要将手指立刻离开存储卡）。此时即可用手将卡取出。

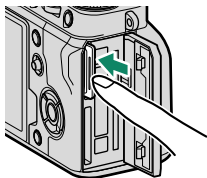

## 使用两张存储卡

本相机中可使用两张存储卡，两个插槽中各插入一张。在默认设定下，仅当第一插槽中的存储卡已满时，照片才会保存至第二插槽中的存储卡。您可使用 **保存数据设置** > **卡槽设置** 更改存储卡的使用顺序（[📖 234](#)）。用于存储动画的存储卡可使用 **保存数据设置** > **卡槽设置** 进行选择（[📖 235](#)）。

## 兼容的存储卡

- 本相机可使用 SD、SDHC 和 SDXC 存储卡。同时支持 UHS-I 和 UHS-II 总线接口。
- 进行高速连拍摄影时推荐使用 UHS-II 卡。
- 以 400 Mbps 的比特率录制动画时，请使用视频速度等级为 V60 或以上的存储卡。若要以较低比特率录制动画，请使用 UHS 速度为 3 级或以上的存储卡，或者视频速度等级为 V30 或以上的存储卡。
- Fujifilm 网站上可获取支持的存储卡列表。有关详情，请访问：  
<https://fujifilm-x.com/support/compatibility/>。

❗ 在格式化存储卡，向卡中记录数据或删除卡内数据时，请勿关闭相机或取出存储卡，否则可能会损坏存储卡。

- 存储卡可以锁定，这将导致无法进行格式化或记录及删除图像。因此插入存储卡之前，请将写保护开关切换至未锁定位置。



- 存储卡很小，容易被误吞；请勿在儿童伸手可及之处进行保管。若儿童不小心吞食了存储卡，请立即联系医务人员。
- 大于或小于存储卡的 miniSD 或 microSD 适配器都可能无法正常弹出存储卡；若存储卡无法弹出，请将相机送至其授权的维修中心。切勿强行取出存储卡。
- 切勿在存储卡上粘贴标签或其他物品，撕除标签可能会导致相机故障。
- 使用某些类型的存储卡时，在动画录制过程中可能会发生中断。
- 在相机中格式化存储卡时，将会创建一个用以保存照片的文件夹。切勿重新命名或删除该文件夹，也不要使用计算机或其他设备编辑、删除及重新命名其中的图像文件。请始终使用相机删除照片；编辑或重新命名文件之前，请先将其复制到计算机中，然后编辑或重新命名副本，而不是原始文件。在相机中重新命名文件可能导致回放过程中出现问题。

## 电池充电

电池在出厂时没有充电。使用前请关闭相机并为电池充电。相机从内部为电池充电。

- ❗ 本相机附带一块 NP-W235 可充电电池。
- 完成充电大约需要 180 分钟。

### 1 将插头转接器连接至交流电源适配器。

如图连接插头转接器，确保其完全插入交流电源适配器端子并固定到位。

- ❗ 附带的插头适配器专用于 AC-5VJ 交流电源适配器。请勿将其用于其他设备。
- 插头适配器的形状根据出售国或销售地的不同而异。

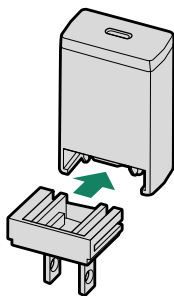

### 2 电池充电。

使用提供的 USB 电缆将相机连接到提供的交流电源适配器上。然后将电源适配器插入室内电源插座。

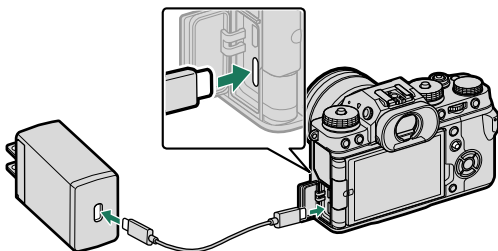

- ❗ 将 USB 线连接至相机的 USB 连接插孔（C 型）。
- 请确保将插头完全插入。

## 充电状态

指示灯显示的电池充电状态如下：

指示灯	电池状态
点亮	电池正在充电
熄灭	充电结束
闪烁	电池充电出现故障

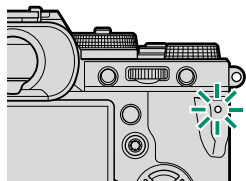

- ❗ 附带的交流电源适配器兼容 100 至 240V 电源（在国外使用时可能需要一个插头适配器）。
- 切勿将交流电源适配器或 USB 线用于其他设备，否则可能会导致故障。
- 切勿在电池上粘贴标签或其他物品，否则可能导致电池无法从相机中取出。
- 切勿使电池短路，否则可能会造成电池过热。
- 请阅读“电池及电源”中的注意事项。
- 仅可使用指定用于本相机的 Fujifilm 正品可充电电池。否则可能会造成产品故障。
- 切勿撕除电池标签或试图划开或剥掉外壳。
- 若闲置不用，电池会逐渐丧失电量。请在使用前一两天内为电池充电。
- 若电池无法容纳电量，表明电池已达最终的充电寿命，必须进行更换。
- 不使用时，请从电源插座拔下交流电源适配器的插头。
- 电池长时间不充电可能导致电池质量下降或无法蓄电。定期为电池充电。
- 请使用一块洁净的干布去除电池端子的污垢，否则可能影响电池充电。
- 请注意，低温或高温环境下充电时间将会增加。

### 通过计算机充电

相机可通过 USB 进行充电。您可在配备制造商认可的操作系统和 USB 接口的计算机上进行 USB 充电。

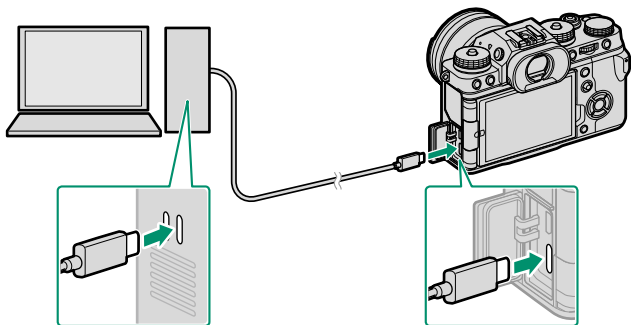

充电期间保持计算机电源开启。

- ❗ 相机呈开启状态时电池不会充电。
- 相机连接至计算机的状态下想要为相机电池充电时，可将 **连接设定 > USB 电源设置** 选为 **开**。
- 请连接附带的 USB 线。
- 请将相机直接连接至计算机；勿使用 USB 集线器或键盘。
- 若计算机进入睡眠模式，将会停止充电。若要恢复充电，请激活计算机，然后断开并再次连接 USB 线。
- 根据计算机型号、计算机设定以及计算机当前状态的不同，可能不支持充电。
- 若使用电源输入为 5 V/500 mA 的电源充电，电池充满电约需要 600 分钟。

- 🔌 • 若相机在充电过程中开启，充电将会结束且 USB 连接将用于为相机供电。电池电量将开始逐渐下降 (📖 242)。

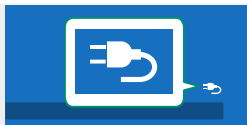

- 通过 USB 供电时，相机将显示“外部电源”图标。

## 开启与关闭相机

使用 **ON/OFF** 开关可开启和关闭相机。

将开关滑至 **ON** 可开启相机，滑至 **OFF** 可关闭相机。

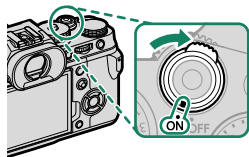

**!** 镜头或取景器上的指纹或其他印迹会影响照片或取景器视野效果。请保持镜头及取景器的清洁。

- ▶** 在拍摄过程中按下 **▶** 按钮会开始回放。
- 半按快门按钮即可返回拍摄模式。
- 若在 **电源管理 > 自动关机** 中所选的时间内未执行任何操作，相机将自动关闭。若要在自动关闭后重新激活相机，请半按快门按钮或者将 **ON/OFF** 开关旋转至 **OFF** 后再旋转回 **ON**。



## 检查电池电量

开启相机后，您可在屏幕中检查电池电量。

电池电量的显示如下：

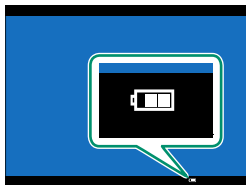

指示	说明
	已消耗部分电池电量。
	电池约含 80% 的电量。
	电池约含 60% 的电量。
	电池约含 40% 的电量。
	电池约含 20% 的电量。
 (红色)	电池电量低。请尽快充电。
 (闪烁红色)	电池电量已耗尽。请关闭相机并为电池重新充电。

## 基本设置

首次开启相机时，您可选择一种语言并设定相机时钟。在默认设定下，您还可将相机与智能手机或平板设备配对，从而您稍后可同步时钟或下载照片。首次开启相机时，请按照下列步骤进行操作。

 若您准备将相机与智能手机或平板设备配对，继续操作前，请在智能设备上安装并启动最新版本的 FUJIFILM Camera Remote 应用程序。有关详情，请访问：

[http://app.fujifilm-dsc.com/cn/camera\\_remote/](http://app.fujifilm-dsc.com/cn/camera_remote/)

### 1 开启相机。

屏幕中将显示一个语言选择对话框。

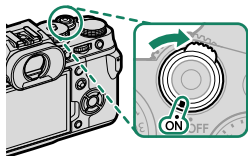

### 2 选择一种语言。

高亮显示一种语言并按下 **MENU/OK**。

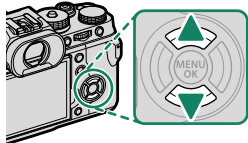

### 3 将相机与智能手机或平板设备配对。

按下 **MENU/OK** 将相机与运行 FUJIFILM Camera Remote 应用程序的智能手机或平板设备配对。

 若要跳过配对，请按下 **DISP/BACK**。



#### 4 检查时间。

当配对完成时，您将被提示设定相机时钟为智能手机或平板设备所报告的时间。请确认时间是否正确。



若要手动设定时钟，请按下 **DISP/BACK** ( 44 ) 。

#### 5 将相机设置与智能手机或平板电脑上配置的设置进行同步。



使用 **连接设定 > Bluetooth 设置** 可随时更改所选项。

#### 6 设定时钟。

按下 **MENU/OK** 将相机时钟设为智能手机或平板设备所报告的时间并退回拍摄模式。

#### 7 格式化存储卡 ( 206 ) 。

首次使用存储卡前，请将其格式化，在计算机或其他设备中使用存储卡后，务必再次将其格式化。



若将电池取出长时间闲置未用，开启相机时，相机时钟将会重置，且屏幕中将显示语言选择对话框。

#### 跳过当前步骤

若您跳过一个步骤，屏幕中将显示一个确认对话框；选择 **否** 可避免在下次开启相机时重复您跳过的任何步骤。

## 选择其他语言

更改语言的步骤如下：

- 1 显示语言选项。  
选择  用户设置 >  言语/LANG。
- 2 选择一种语言。  
高亮显示所需选项并按下 **MENU/OK**。

## 更改时间和日期

设定相机时钟的步骤如下：

- 1 显示 日期时间 选项。  
选择  用户设置 > 日期时间。
- 2 设定时钟。  
按下选择器左方或右方高亮显示年、月、日、小时或分钟，  
按下上方或下方则可进行更改。按下 **MENU/OK** 设定时钟。

# 基础拍摄与回放

# 3

## 拍摄照片（模式 P）

本部分讲述如何使用程序自动曝光（模式 P）拍摄照片。  
有关 S、A 和 M 模式的信息，请参阅第 60–67 页。

### 1 调整程序自动曝光的设定。

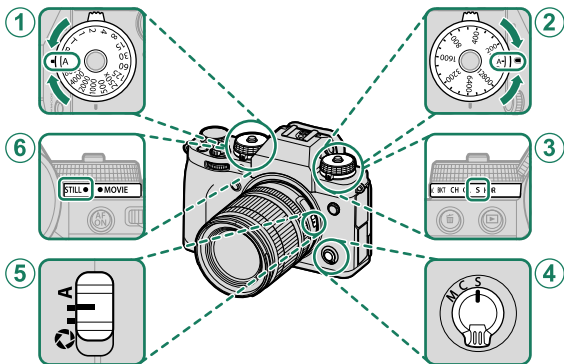

设定		📖
① 快门速度	A（自动）	60
② 感光度	A（自动）	80
③ 驱动模式	S（单幅画面）	7
④ 对焦模式	S（单次自动对焦）	69
⑤ 光圈	A（自动）	60
⑥ STILL/MOVIE 模式拨盘	STILL	6

❗ 若要使用快门速度和感光度拨盘，请按下拨盘锁定释放按钮并将拨盘旋转至所需设定。

## 2 检查拍摄模式。

确认屏幕中出现 P。

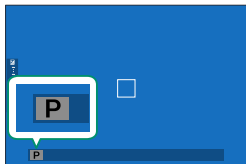

## 3 准备相机。

- 双手握稳相机，并将肘部抵住身体两侧。晃动或相机持握不平稳会造成照片模糊。

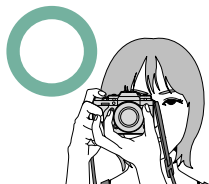

- 为防止拍摄对象失焦或照片太暗（曝光不足），请让您的手指或其他物体远离镜头和 AF 辅助灯。

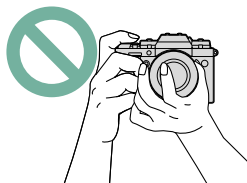

## 4 构图。

### 带变焦环的镜头

使用变焦环在屏幕中进行构图。向左旋转变焦环可缩小，向右旋转则可放大。

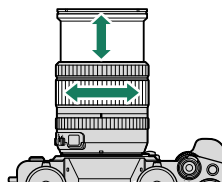

## 5 对焦。

半按快门按钮进行对焦。

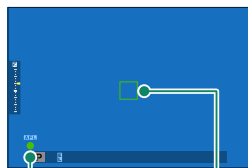

对焦指示

对焦框

- 若相机可以对焦，对焦框和对焦指示将点亮绿色。
- 若相机无法对焦，对焦框将变红，**!AF** 将会显示，并且对焦指示将闪烁白色。

- 📷 若拍摄对象光线不足，AF 辅助灯可能会点亮以辅助对焦操作。
  - 在半按快门按钮时对焦和曝光将会锁定。保持半按快门按钮期间，对焦和曝光将保持锁定（AF/AE 锁定）。
  - 相机将对焦于镜头微距和标准对焦范围中任一距离处的拍摄对象。

## 6 拍摄。

平稳地完全按下快门按钮以拍摄照片。





## 查看照片

照片可在取景器或 LCD 显示屏中查看。

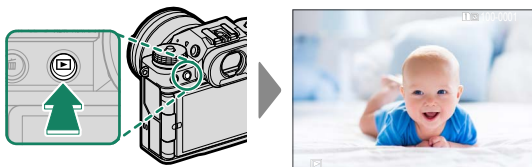
若要全画面查看照片，请按下  按钮。



按下选择器左方或右方或者旋转前指令拨盘可查看其他照片。按下选择器右方或向右旋转拨盘可按拍摄顺序查看照片，按下左方或向左旋转则按相反顺序查看照片。按住选择器可快速滚动至您所需的照片。

 使用其他相机拍摄的照片标有 （“礼物图像”）图标，提醒您这些照片可能无法正确显示且回放变焦可能无法使用。

### 两张存储卡

若插有两张存储卡，您可按住  按钮选择一张存储卡进行回放。您也可使用  播放菜单 > 切换卡槽 选项选择一张存储卡。

## 删除照片

使用  按钮可删除照片。

 已删除的照片不能恢复。请在删除前将重要的照片进行保护或者将其复制到计算机或其他存储设备。

1 全画面显示照片时，按下  按钮并选择 **单幅画面**。

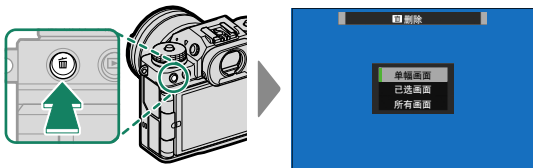

2 按下选择器左方或右方滚动显示照片，然后按下 **MENU/OK** 进行删除（不会显示确认对话框）。重复该步骤可删除其他照片。

-  受保护照片无法删除。若要删除，请取消该照片的保护（[192](#)）。
- 您也可使用 **播放菜单 > 删除** 选项（[188](#)）从菜单中删除照片。

# 4 动画录制与回放

## 录制动画

本部分讲述如何在自动模式下拍摄动画。

### 1 调整程序自动曝光的设定。

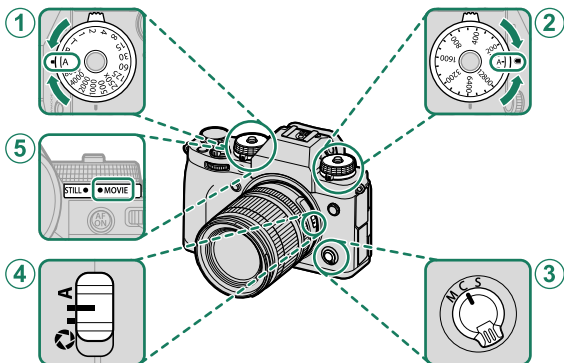

	设定	📖
① 快门速度	A (自动)	60
② 感光度	A (自动)	80
③ 对焦模式	C (AF-C)	69
④ 光圈	A (自动)	60
⑤ STILL/MOVIE 模式拨盘	MOVIE	6

❗ 若要使用快门速度和感光度拨盘，请按下拨盘锁定释放按钮并将拨盘旋转至所需设定。

📱 也可使用触控控制 (📖 26) 调整此类设置。

- 按下快门按钮开始录制。录制过程中，屏幕中将显示录制指示（●）和剩余时间。

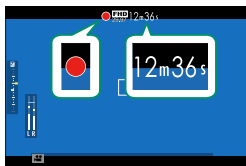

- 再次按下按钮结束录制。当达到最大时间长度或存储卡已满时，录制自动结束。

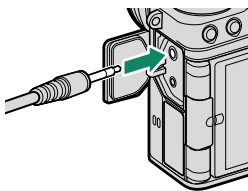

### 使用外接麦克风

声音可使用外接麦克风（通过直径为 3.5 mm 的插孔连接）进行录制；无法使用需要插入式电源的麦克风。有关详情，请参阅麦克风使用手册。



- ❗ 声音通过内置麦克风或选购的外接麦克风进行录制。录制过程中切勿遮盖麦克风。
  - 请注意，录制过程中，麦克风可能会录入镜头噪音以及相机发出的其他声音。
  - 在包含极其明亮拍摄对象的动画中，可能会出现竖条纹或横条纹。这属于正常现象而并非故障。
- 🔧 若要在录制过程中使用耳机收听音频，可通过附带的耳机适配器将 USB 接口转换为音频插孔。选购的 VG-XT4 垂直电池握柄上也配备有耳机插孔。

## 调整视频设置

- 将 **STILL/MOVIE** 模式拨盘旋转至 **MOVIE** 时按下 **MENU/OK** 可显示动画菜单。
- 使用  **视频设置 > 摄像模式** 可选择画面大小和画面速率。
- 若要选择用于存储动画的存储卡，请使用  **保存数据设置 > 卡槽设置**。
- 使用对焦模式选择器可选择对焦模式；若要持续调整对焦，可选择 **C**，或者选择 **S** 并启用智能脸部优先。智能脸部优先在对焦模式 **M** 下不可用。

### 景深

选择较低  $f$  值可柔化背景细节。

- 录制过程中指示灯将点亮（**☐ 视频设置 > 信号灯** 选项可用于选择动画录制期间点亮的信号灯（指示或 AF 辅助）以及信号灯闪烁还是保持稳定点亮）。录制过程中，您可在最多  $\pm 2$  EV 范围内更改曝光补偿，还可使用镜头上的变焦环（若可用）调整变焦。
- 若镜头配备了光圈模式切换器，请在开始记录前选择光圈模式。若选择了 **A** 以外的选项，您可在记录过程中调整快门速度和光圈。
- 录制过程中，您可进行以下操作：
  - 调整感光度
  - 使用以下任一方法重新对焦：
    - 半按快门按钮
    - 按下被指定 **AF-ON** 的功能按钮
    - 使用触摸屏控制
  - 通过按下已指定 **直方图** 或 **电子水平仪** 的按钮显示直方图或模拟水平线
- 在某些设定下录制可能不可用，而在其他一些情况下，录制过程中可能不会应用设定。
- 若要选择用于动画录制的对焦区域，请选择 **☐ AF/MF 设置 > 聚焦区域** 并使用对焦棒（对焦杆）和后指令拨盘（**☰ 73**）。

## 查看动画

查看相机上的动画。

在全画面回放过程中，动画用  图标标识。按下选择器下方将开始动画回放。

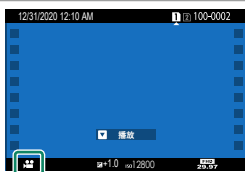

动画显示时，您可执行以下操作：

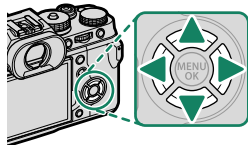

选择器	全画面回放	正在进行回放 (▶)	回放暂停 (⏸)
▲	—	结束回放	
▼	开始回放	暂停回放	开始/恢复回放
◀▶	查看其他照片	调整速度	单幅画面后退/前进

回放过程中屏幕中将显示进度。

 回放过程中切勿遮盖扬声器。





- 按下 **MENU/OK** 可暂停回放并显示音量控制。按下选择器上键或下键可调节音量；再次按下 **MENU/OK** 可恢复回放。也可使用 **声音设置 > 回放音** 调节音量。
- 若要使用耳机收听音频，可通过附带的耳机适配器将 USB 接口转换为音频插孔。选购的 VG-XT4 垂直电池握柄也配备有耳机插孔。

### 回放速度

在回放过程中按下选择器左方或右方可调整回放速度。回放速度以箭头（▶ 或 ◀）数量表示。



箭头



拍摄照片

5

## P、S、A 和 M 模式

使用 P、S、A 和 M 模式，您可不同程度地控制快门速度和光圈。

### 模式 P：程序自动曝光

由相机选择快门速度和光圈以获得理想曝光。您可使用程序切换选择将产生相同曝光的其他值。

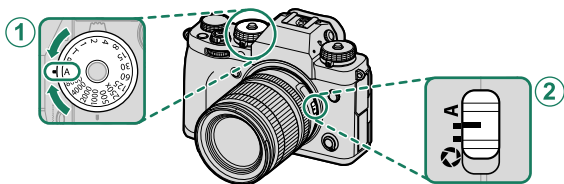

#### 设定

① 快门速度	A (自动)
② 光圈	A (自动)

确认屏幕中出现 P。

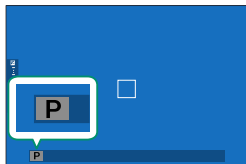

- ❗ 若拍摄对象位于相机测光范围之外，快门速度和光圈将显示为“---”。
- 若要使用快门速度拨盘，请按下拨盘锁定释放按钮并将拨盘旋转至所需设定。

## 程序切换

若有需要，您可旋转后指令拨盘选择快门速度与光圈的其他组合而不改变曝光（程序切换）。



光圈

快门速度

**!** 程序偏移在以下任何情况中都不可用：

- 使用支持 TTL 自动的闪光灯组件时
- **图像质量设置 > 动态范围** 选为自动选项时
- 动画模式下

**📷** 若要取消程序切换，请关闭相机。

## 模式 S：快门优先 AE

选择快门速度，同时让相机调整光圈以获得理想曝光。

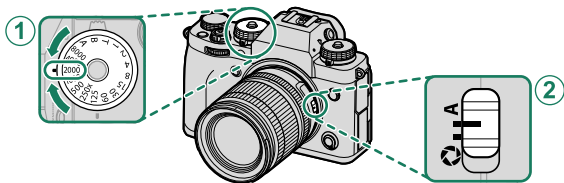

### 设定

① 快门速度	用户选择
② 光圈	A (自动)

确认屏幕中出现 S。

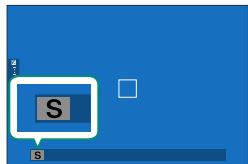

- ❗ 若在所选快门速度下无法获得正确的曝光，光圈将显示为红色。
- 若拍摄对象位于相机测光范围之外，光圈将显示为“---”。
- 若要使用快门速度拨盘，请按下拨盘锁定释放按钮并将拨盘旋转至所需设定。

- 🔧 您也可以旋转后指令拨盘以  $\frac{1}{3}$  EV 为步长调整快门速度。
- 在半按快门按钮期间可调整快门速度。

## T 门 (T)

选择快门速度 **T** (T 门) 可进行长时间曝光。为避免曝光期间相机发生移动，推荐使用三脚架。

- 1 将快门速度设为 **T**。

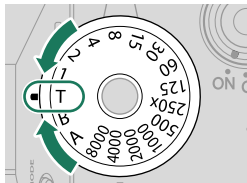

- 2 旋转后指令拨盘选择快门速度。

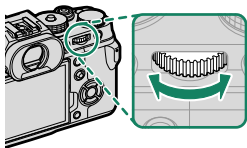

- 3 完全按下快门按钮在所选快门速度下拍摄照片。在 1 秒或更慢速度下，曝光过程中屏幕中将显示倒计时定时器。

 若要减少长时间曝光过程中产生的“噪点”（斑点），请将 **图像质量设置 > 长时间曝光降噪** 选为 **开**。请注意，这有可能增加拍摄后记录图像所需的时间。

## B 门 (B)

选择快门速度 **B** (B 门) 可进行长时间曝光, 在此期间您可手动开启和关闭快门。为避免曝光期间相机发生移动, 推荐使用三脚架。

### 1 将快门速度设为 B。

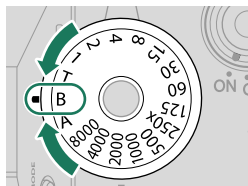

### 2 完全按下快门按钮。按下快门按钮期间, 快门将保持开启最多 60 分钟; 屏幕中将显示自曝光开始后的已用时间。

- 选择光圈 **A** 可将快门速度固定为 30 秒。
- 若要减少长时间曝光过程中产生的“噪点” (斑点), 请将 **图像质量设置 > 长时间曝光降噪** 选为 **开**。请注意, 这有可能增加拍摄后记录图像所需的时间。

### 使用遥控快门装置

遥控快门装置可用于长时间曝光。当使用选购的 RR-100 遥控快门装置或从第三方供应商购买的电子快门装置时, 请将其连接至相机的遥控快门装置连接插孔。

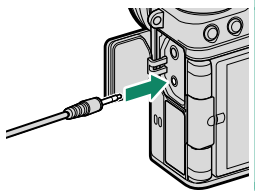



## 模式 A：光圈优先 AE

选择光圈，同时让相机调整快门速度以获得理想曝光。

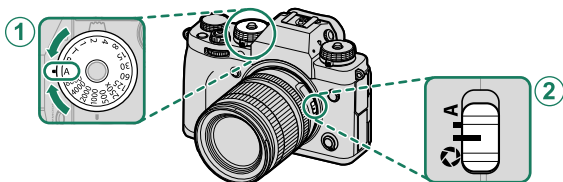

### 设定

① 快门速度	A (自动)
② 光圈	用户选择

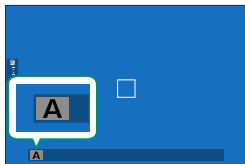



确认屏幕中出现 A。

- ❗ 若在所选光圈下无法获得正确的曝光，快门速度将显示为红色。
- 若拍摄对象位于相机测光范围之外，快门速度将显示为“\_ \_ \_”。
- 若要使用快门速度拨盘，请按下拨盘锁定释放按钮并将拨盘旋转至所需设定。

- 🔧 旋转镜头光圈环可调整光圈。
- 即使在半按快门按钮期间也可调整光圈。

### 景深预览

当 **景深预览** 被指定给某一功能按钮时，按下该按钮会显示  图标并将光圈缩小为所选设定，从而可在屏幕中预览景深（ 256）。

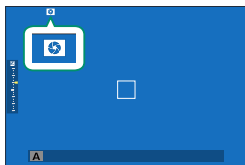

## 模式 M：手动曝光

在手动模式下，用户可同时控制快门速度和光圈。您可根据需要让照片曝光过度（较亮）或曝光不足（较暗），为您打开形形色色的独立创作空间之门。照片在当前设定下曝光不足或过度的量通过曝光指示表示；请调整快门速度和光圈直至实现所需曝光。

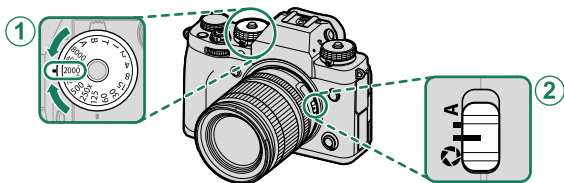

### 设定

① 快门速度	用户选择
② 光圈	用户选择

确认屏幕中出现 M。

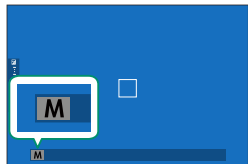

❗ 若要使用快门速度拨盘，请按下拨盘锁定释放按钮并将拨盘旋转至所需设定。

- 🔧 旋转镜头光圈环可调整光圈。
- 您可旋转后指令拨盘以  $\frac{1}{3}$  EV 为步长调整快门速度。

## 曝光预览

若要在 LCD 显示屏中预览曝光，请将  屏幕设置 > 手动模式下预览曝光/白平衡 选为 关 以外的选项。



 使用闪光灯时，或者拍摄照片时曝光可能会改变的其他情况下，请选择 关。

## 自动对焦

使用自动对焦拍摄照片。

- 1 将对焦模式选择器旋转至 S 或 C ( 71 ) 。

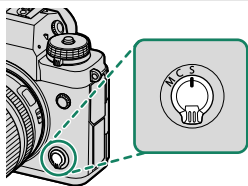

- 2 选择一个自动对焦模式 ( 71 ) 。
- 3 选择对焦框 ( 73 ) 的位置和大小。

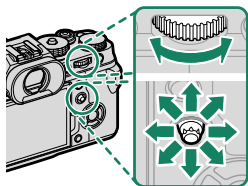

- 4 拍摄照片。

## 对焦模式

使用对焦模式选择器可选择相机如何对焦。

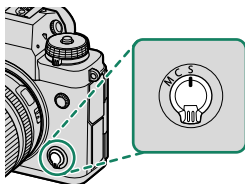

请从下列选项中进行选择：

模式	说明
<b>S</b> (AF-S)	<b>单次自动对焦：</b> 在半按快门按钮时对焦锁定。适用于静止的拍摄对象。
<b>C</b> (AF-C)	<b>连续自动对焦：</b> 半按快门按钮期间，相机将根据与拍摄对象之间距离的变化持续调整对焦。适用于运动中的拍摄对象。
<b>M</b> (手动)	<b>手动：</b> 使用镜头对焦环手动对焦。用于手动控制对焦或相机无法使用自动对焦（ <a href="#">图 76</a> ）进行对焦的情况。

- 无论选择了何种选项，当镜头处于手动对焦模式时都将使用手动对焦。
- 若 **AF/MF 设置 > PRE-AF** 选为 **开**，即使未按下快门按钮，在模式 **S** 和 **C** 下相机也将持续调整对焦。

## 对焦指示

对焦状态由对焦指示显示。

对焦指示	对焦状态
( )	相机对焦中。
● (点亮绿色)	拍摄对象清晰对焦；对焦已锁定（对焦模式 <b>S</b> ）。
● (点亮绿色)	拍摄对象清晰对焦（对焦模式 <b>C</b> ）。对焦根据与拍摄对象之间距离的变化自动进行调整。
○ (闪烁白色)	相机无法对焦。
<b>MF</b>	手动对焦（对焦模式 <b>M</b> ）。

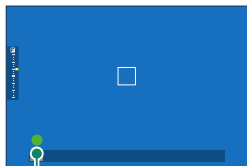

对焦指示

## 自动对焦选项（自动对焦模式）

选择相机在模式 **S** 和 **C** 下的对焦方式。

- 1 按下 **MENU/OK** 进入拍摄菜单。
- 2 选择 **AF/MF 设置 > 自动对焦模式**。
- 3 选择一个自动对焦模式。

相机的对焦方式取决于对焦模式。

### 对焦模式 **S** (AF-S)

选项	说明	示例图像
 单点	相机对焦于所选对焦点上的拍摄对象。适用于精确对焦于所选拍摄对象。	
 区	相机对焦于所选对焦区中的拍摄对象。对焦区中包含多个对焦点，从而更易于对焦于运动中的拍摄对象。	
 广域	相机自动对焦于高对比度拍摄对象；屏幕中显示清晰对焦的区域。	
 全部	在对焦点选择显示（见 73、74）中旋转后指令拨盘可按以下顺序在自动对焦模式之间循环：  单点、  区和  广域。	

## 对焦模式 C (AF-C)

选项	说明	示例图像
 单点	对焦跟踪所选对焦点上的拍摄对象。适用于向相机靠近或远离相机的拍摄对象。	
 区	对焦跟踪所选对焦区中的拍摄对象。适用于正在进行完全可预测运动的拍摄对象。	
 跟踪	对焦跟踪在画面广泛区域中运动的拍摄对象。	
 全部	在对焦点选择显示 ( 73、74 ) 中旋转后指令拨盘可按以下顺序在自动对焦模式之间循环：  单点、  区和  跟踪。	



## 对焦点选择

选择自动对焦的对焦点。

### 查看对焦点显示





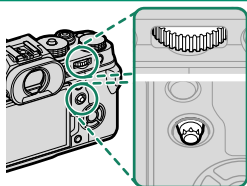

- 1 按下 **MENU/OK** 进入拍摄菜单。
- 2 选择 **AF/MF 设置 > 聚焦区域** 查看对焦点显示。
- 3 使用对焦棒（对焦杆）和后指令拨盘选择一个对焦区域。

 使用触控控制也可选择对焦点（[图 24](#)）。

### 选择对焦点

使用对焦棒（对焦杆）可选择对焦点，  
使用后指令拨盘可选择对焦框大小。  
步骤根据自动对焦模式中所选项的不同  
而异。







自动对焦 模式	对焦棒		后指令拨盘	
	 倾斜	 按下	 旋转	 按下
	选择对焦点	选择中央 对焦点	从 6 个对焦框大 小中进行选择	还原原始大小
			从 3 个对焦框大 小中进行选择	
			—	

## 对焦点显示

对焦点显示根据自动对焦模式中所选项的不同而异。

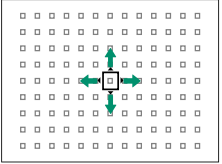
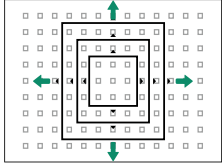
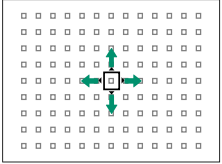
 对焦框以小方框显示 (□)，而对焦点以大方框显示。

自动对焦模式		
 单点	 区	 广域/跟踪
		
您可使用  <b>AF/MF 设置</b> > <b>焦点数</b> 选择可用对焦点的数量。	选择包含 7×7、5×5 或 3×3 对焦点的对焦点。	将对焦框置于您想跟踪的拍摄对象上。

### 自动对焦

虽然相机拥有高精度自动对焦系统，但它可能无法对焦于下列拍摄对象。

- 非常光亮的拍摄对象，例如镜子或汽车车身。
- 透过窗户或其他反光物体拍摄的对象。
- 深色拍摄对象和吸光而不反光的拍摄对象，例如头发或皮毛。
- 非实体的拍摄对象，例如烟雾或火焰。
- 拍摄对象与背景之间对比差异很少。
- 位于强对比度物体（同样位于对焦框中）前或后的拍摄对象（例如，强对比度背景下的拍摄对象）。

## 确认对焦

若要放大当前对焦区域以进行精确对焦，请按下后指令拨盘的中央。使用对焦棒（对焦杆）可选择其他对焦区域。再次按下后指令拨盘的中央可取消变焦。

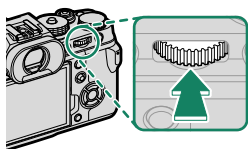

正常显示

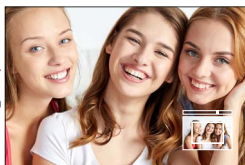

对焦变焦

- 📌 在对焦模式 **S** 下，您可旋转后指令拨盘调整变焦。
- 📌 变焦有效期间，对焦棒可用于选择对焦区域。
- 📌 在对焦模式 **S** 下，请将 **自动对焦模式** 选为  **单点**。
- 📌 在对焦模式 **C** 下，或者当 **AF/MF 设置 > PRE-AF** 处于开启状态时，对焦变焦不可用。
- 📌 使用 **按钮/拨盘设置 > 功能(Fn)设定** 可更改后指令拨盘中央所执行的功能。您也可将它的默认功能指定给其他控制（[图 256](#)）。

## 手动对焦

手动调整对焦。

- 1 将对焦模式选择器旋转至 M。

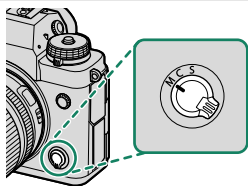

**MF** 将出现在屏幕中。

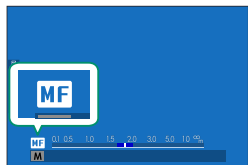

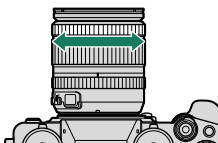

- 2 使用镜头对焦环手动对焦。向左旋转对焦环可减小对焦距离，向右旋转则可增加对焦距离。



- 3 拍摄照片。

- 使用 **按钮/拨盘设置 > 对焦环** 可颠倒对焦环的旋转方向。
- 无论选择了何种选项，当镜头处于手动对焦模式时都将使用手动对焦。

### 快速对焦

- 若要使用自动对焦对焦于所选对焦区域中的拍摄对象，请按下已被指定对焦锁定或 **AF-ON** 的按钮（对焦区域的大小可通过后指令拨盘选择）。
- 在手动对焦模式下，您可利用此功能根据  **AF/MF 设置 >**   **即时自动对焦设定** 中的所选项使用单次自动对焦或连续自动对焦迅速对焦于所选拍摄对象。

## 确认对焦

在手动对焦模式下，您可以通过以下方法确认对焦。

### 手动对焦指示

手动对焦指示显示对焦距离与相机至对焦框中拍摄对象之间距离的符合程度。白线表示与对焦区域中拍摄对象间的距离（以米还是英尺为单位取决于设置菜单中 **屏幕设置 > 对焦距离指示单位** 的所选项）；蓝条表示景深，即拍摄对象前后清晰对焦的距离。

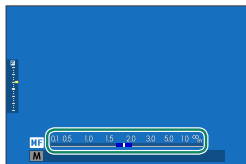

对焦距离  
(白线)

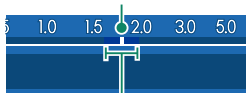

景深

- 若在 **屏幕设置 > 显示自定义设置** 列表中同时选择了 **自动对焦距离指示** 和 **手动对焦距离指示**，使用标准显示中的景深指示也可查看手动对焦指示。使用 **DISP/BACK** 按钮可显示标准指示。
- 使用 **AF/MF 设置 > 景深标尺** 选项可选择景深的显示方式。选择 **底片格式像素** 可帮助您实际判断将以印刷品或类似物品显示的照片的景深；选择 **像素** 则可帮助您实际判断将在计算机或其他电子屏幕上以高分辨率显示的照片的景深。

## 对焦变焦

若 **AF/MF 设置 > 对焦确认** 选为 **开**，旋转对焦环时，相机将自动放大所选对焦区域（见 73）。按下后指令拨盘的中央可退出变焦。

- 使用对焦棒（对焦杆）可选择其他对焦区域。
  - 若 **AF/MF 设置 > 手动聚焦助手** 选为 **标准** 或 **峰值对焦**，变焦可通过旋转后指令拨盘进行调整。选择了 **数码裂像屏** 或 **数字微棱镜** 时，变焦无法调整。

## 手动聚焦助手

使用 **AF/MF 设置 > 手动聚焦助手** 可选择一个对焦确认选项。

按住后指令拨盘的中央可显示 **手动聚焦助手** 菜单。

有以下选项可用：

- 数码裂像屏**：在画面中心显示一张分割的图像。在分割图像区域中对拍摄对象进行构图，并旋转对焦环直至分割图像的四个部分准确对齐。
- 数字微棱镜**：拍摄对象未清晰对焦时，屏幕中将出现一个网格图案以突出显示模糊，而当拍摄对象清晰对焦时，该图案会消失并显示一张清晰图像。
- 峰值对焦**：高亮显示高对比度轮廓。旋转对焦环直至拍摄对象被高亮显示。

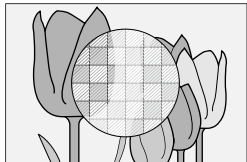
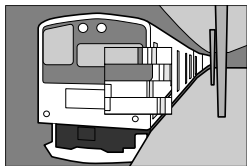

## 感光度

调整相机对光线的敏感度。

按下感光度拨盘锁定释放按钮，将拨盘旋转至所需设定，然后再次按下锁定释放按钮将拨盘锁定到位。

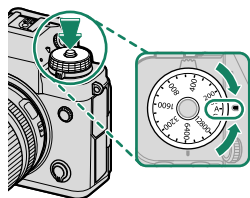

选项	说明
<b>A</b> (自动)	相机根据 <b>拍摄设置 &gt; ISO自动设定</b> 中的所选项针对拍摄环境自动调整感光度。您可从 <b>自动1</b> 、 <b>自动2</b> 和 <b>自动3</b> 中进行选择。
<b>C</b> (命令)	旋转前指令拨盘从 <b>自动1</b> 、 <b>自动2</b> 、 <b>自动3</b> 以及 80 至 51200 的值中进行选择。此选择范围当中包括 80 至 125、25600 和 51200 的“扩展”值。请注意，选择“扩展”值可能会减小动态范围或增加噪点。
<b>160-12800</b>	手动调整感光度。所选数值显示在屏幕中。

### 调整感光度

较高值可用于减少光线不足时的模糊，较低值则允许在明亮光线下使用更低的快门速度或更大的光圈；但请注意，高感光度时拍摄的照片中可能会出现斑点。



## 自动感光度 (A)

使用  **拍摄设置 > ISO自动设定** 可选择感光度拨盘上 **A** 位置的基本感光度、最大感光度和最低快门速度。**自动1**、**自动2** 和 **自动3** 的设定可分别进行存储；默认设定如下所示。

项目	选项	默认设定		
		自动1	自动2	自动3
默认感光度	160–12800	160		
最大感光度	400–12800	800	1600	3200
最低快门速度	$\frac{1}{500}$ – $\frac{1}{4}$ 秒、自动	自动		

相机自动在默认值和最大值之间选择一个感光度；仅当获取理想曝光需要的快门速度将低于 **最低快门速度** 中的所选值时，感光度才会提高到默认值以上。





-  若 **默认感光度** 中的所选值高于 **最大感光度** 中的所选值，**默认感光度** 将设为 **最大感光度** 中的所选值。
- 若照片在 **最大感光度** 中的所选值下仍将曝光不足，相机可能选择低于 **最低快门速度** 的快门速度。
- 若 **最低快门速度** 选为 **自动**，相机将自动选择约等于镜头焦距倒数的最低快门速度（以秒为单位；例如，若镜头焦距为 50 mm，相机将选择  $\frac{1}{50}$  秒左右的最低快门速度）。最低快门速度不受图像稳定中所选项的影响。

## 测光

选择相机如何测定曝光。

📷 拍摄设置 > 测光 提供以下测光选项供您选择：

⚠ 仅当 **AF/MF 设置 > 脸部识别/眼睛识别设置** 设为 **关** 时，所选项才会生效。

模式	说明
 (多重)	相机根据对构图、色彩和亮度分布的分析结果迅速决定曝光。在大多数情况下推荐使用。
 (中央重点)	相机对整个画面进行测光，但将最大比重指定给中央区域。
 (点)	相机对画面中心相当于整个画面 2% 的区域的光线条件进行测光。推荐在拍摄对象背光时和背景比主要拍摄对象亮得多或暗得多的其他情况下使用。
 (平均)	曝光设为整个画面的平均值。为多次拍摄的持续曝光提供相同的光线，在拍摄风景或黑白装扮的肖像主体时最有效。

## 曝光补偿

调整曝光。

旋转曝光补偿拨盘。

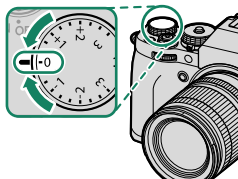

- 可用补偿量根据拍摄模式的不同而异。
- 曝光补偿可在拍摄显示中预览，但以下情况时显示可能无法准确反映其效果：
  - 曝光补偿量超出  $\pm 3$  EV，
  - **动态范围** 选为 **200** 200% 或 **400** 400%，或者
  - **D 范围优先级** 选为 **强** 或 **弱**。

曝光补偿仍可通过半按快门按钮在取景器或 LCD 显示屏中预览。在摄像模式下，F-Log 录制期间或将 **动态范围** 选择为 **200** 200% 或 **400** 400% 时，取景画面可能无法准确反映曝光补偿的效果。通过选择模式 **M** 并直接调节曝光可获取精确预览效果。

## C (自定义)

当曝光补偿拨盘旋转至 C 时，您可以通过旋转前指令拨盘调整曝光补偿。

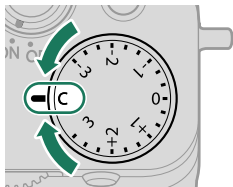

- 前指令拨盘可用于将曝光补偿设为 -5 至 +5 EV 之间的值。
- 按下转盘 (☞ 224) 可选择指定给前命令转盘的功能。

## 对焦/曝光锁定

在半按快门按钮时对焦和曝光锁定。

- 1 将拍摄对象置于对焦框中并半按快门按钮锁定对焦和曝光。半按快门按钮时，对焦和曝光将保持锁定（AF/AE 锁定）。

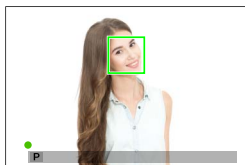

- 2 完全按下按钮。

- 仅当 **按钮/拨盘设置 > 快门 AF、快门 AE** 选为 **ON** 时，才可使用快门按钮锁定对焦。
- 在曝光锁定期间，可以使用对焦杆（对焦棒）重新定位对焦点。

## 其他控制

使用功能按钮也可锁定对焦和曝光。在默认设定下，您可使用 **AEL** 按钮锁定曝光而不锁定对焦。若 **AFON** 按钮被指定了仅限 **AF** 锁（[图 254](#)），它同样可用于锁定对焦而不锁定曝光。

- 按下指定控制期间，半按快门按钮不会结束锁定。
- 若 **按钮/拨盘设置 > AE/AF-LOCK** 设定选为 **AE/AF-LOCK** 开关切换，您仅可通过再次按下控制结束锁定。

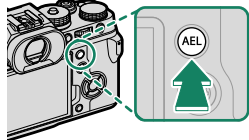

**AEL 按钮**  
(曝光锁定)

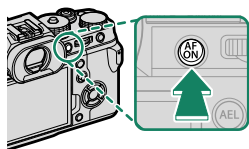

**AFON 按钮**

 使用 **按钮/拨盘设置 > 功能(Fn)设定** 可将其他功能指定给功能按钮。曝光和对焦锁定还可指定给其他功能按钮（[图 256](#)）。

## 包围

在一系列照片中自动更改设定。

- 1 将驱动拨盘旋转至 **BKT**。

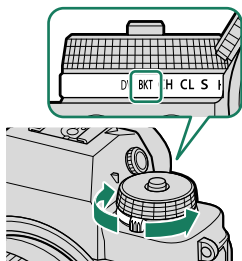

- 2 导航至 **拍摄设置** 菜单中的 **DRIVE 设置 > BKT 设置** ( 137 )。

 该功能也可通过快捷键进行访问 ( 246 )。

- 3 拍摄照片。

### 自动曝光包围

选择包围序列中的拍摄张数以及照片的拍摄顺序。您也可选择每次拍摄时不同的曝光量以及照片是一次拍摄一张还是以单次连拍进行拍摄。

 无论包围量是多少，曝光都不会超过曝光测定系统的限制。

### ISO BKT

选择一个包围量 (  $\pm 1/3$ 、 $\pm 2/3$  或  $\pm 1$  )。每释放一次快门，相机将以当前感光度拍摄一张照片，并将其处理以创建 2 张副本，一张使用增加所选量的感光度，另一张则使用降低所选量的感光度。

## 胶片模拟包围

每释放一次快门，相机将拍摄 1 张照片并对其进行处理以创建具有不同胶片模拟设定的副本。

## 白平衡 BKT

选择一个包围量（ $\pm 1$ 、 $\pm 2$  或  $\pm 3$ ）。每释放一次快门，相机将拍摄 1 张照片并将其处理以创建 3 个副本：一张以当前白平衡设定拍摄，一张通过微调以增加了所选量的设定拍摄，还有一张通过微调以减少了所选量的设定拍摄。

## 动态范围包围

每按一次快门按钮，相机将以不同的动态范围拍摄 3 张照片：第一张使用 100%，第二张使用 200%，第三张使用 400%。

 使用动态范围包围期间，感光度将限制在最小值 ISO 640；包围结束时将恢复之前使用的感光度。

## 对焦包围

每按一次快门按钮，相机会拍摄一系列照片，且在每次拍摄中改变对焦。拍摄张数、每次拍摄中对焦改变的量以及拍摄间隔可使用  拍摄设置 > DRIVE 设置 > BKT 设置 > 对焦包围 进行选择。

### **BKT 设置**

使用  拍摄设置 > DRIVE 设置 > BKT 设置 可调整曝光、感光度、胶片模拟、白平衡以及对焦包围的设定。





## 连拍（连续拍摄模式）

通过一系列照片捕捉动作。

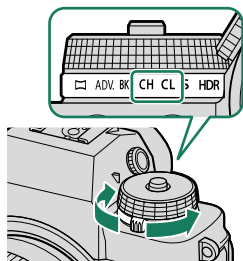
- 1 将驱动拨盘旋转至 **CH**（高速连拍）或 **CL**（低速连拍）。



- 2 导航至  拍摄设置 菜单中的 **DRIVE** 设置，并选择一个画面速率。



 该功能也可通过快捷键进行访问（ 246）。

- 3 半按住快门按钮以在步骤 2 中所选的速率拍摄照片。

 释放快门按钮或存储卡已满时，拍摄结束。

- ❗ 若拍摄完成前文件编号达到 9999，剩下的照片将记录到一个新的文件夹。
- 存储卡已满时，拍摄结束；相机将记录至此为止已拍摄的所有照片。若存储卡的可用空间不足，连拍可能不会开始。
- 连拍照片数量增加时，画面速率可能会变慢。
- 画面速率根据场景、快门速度、感光度和对焦模式的不同而异。
- 根据拍摄环境的不同，画面速率可能会变慢或者闪光灯可能不会闪光。
- 连拍过程中，记录时间可能会增加。

### 对焦和曝光

- 选择对焦模式 **C** 可在每次拍摄中改变对焦。
- 若要在每次拍摄中改变曝光，请将  **按钮/拨盘设置 > 快门 AE** 选为 **OFF**。
- 若要在每次拍摄中同时改变对焦和曝光，请选择对焦模式 **C** 并将  **按钮/拨盘设置 > 快门 AE** 选为 **OFF**。

 曝光和对焦跟踪的性能可能会根据光圈、感光度及曝光补偿等因素的不同而异。

## HDR

每按一次快门按钮，相机将曝光 3 次并在每次拍摄时更改曝光，然后将这几次曝光合并成单张照片。合成的照片中  
将保留高光和阴影的细节。

- 1 将驱动拨盘旋转至 **HDR**。

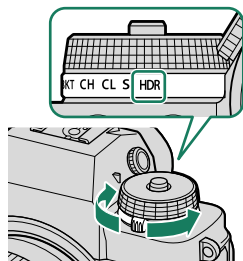

- 2 导航至  拍摄设置 菜单中的 **DRIVE 设置 > HDR 模式**，然后选择曝光亮度的变化量（ 136）。

选项	说明
<b>AUTO</b>	动态范围将自动设定为 200% 到 800% 之间的一个值。
<b>200%</b>	动态范围设定为 200%。
<b>400%</b>	动态范围设定为 400%。
<b>800%</b>	动态范围设定为 800%。
<b>800% +</b>	相机调整设置以实现动态范围最大化。

- 3 拍摄照片。  
相机将创建组合图像。

- ❗ 请保持相机稳固。
- 拍摄期间若拍摄对象移动或者构图或光线发生改变，可能无法达到预期效果。
- 照片将被稍微裁切且分辨率会略有下降。
- 以较高值拍摄的照片中可能会出现斑点。请根据场景选择一个值。
- 不支持“扩展”的感光度值。
- 根据 HDR 和感光度所选项的不同，照片可能无法以所选快门速度进行拍摄。
- 闪光灯不闪光。

 回放过程中 HDR 图像以  图标标识。

## 多重曝光

创建由多重曝光组合的照片。

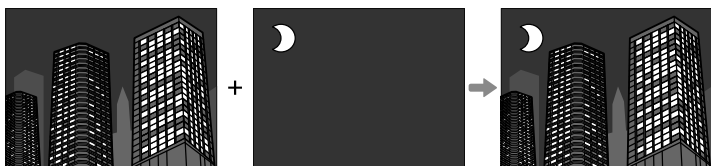

- 1 将 拍摄设置 > 多重曝光 选择为开，然后选择一种合成模式（ 148）。
- 2 进行首次拍摄。
- 3 按下 **MENU/OK**。首次拍摄的照片将叠加于镜头视野上显示，您将被提示进行第二次拍摄。

- 若要重新进行第一次曝光，可按下选择器左键。
- 若要保存第一张照片并退出而不创建多重曝光，请按下 **DISP/BACK**。

- 4 将首次拍摄的照片用作参考进行第二次拍摄。

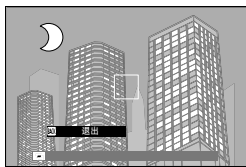

**5** 按下 **MENU/OK**。

屏幕中将显示曝光合成图像，并将作为构图下次曝光的指南。



- 若要重新进行第二次曝光，可按下选择器左键。
- 若要结束拍摄并利用本次拍摄的照片创建多重曝光，请按下 **DISP/BACK**。

**6** 增加曝光次数。

每张照片最多可包含 9 次曝光。

**7** 按下 **DISP/BACK** 结束拍摄。

相机将创建组合图像并结束多重曝光拍摄。

**!** 多重曝光无法通过电脑连线拍摄进行记录（ 240）。



## 创意滤镜

拍摄带滤镜效果的照片。

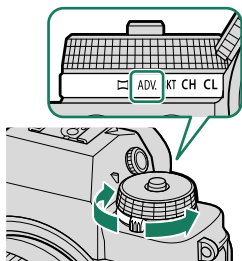
- 1 将驱动拨盘旋转至 **ADV.**。













- 2 导航至  拍摄设置 菜单中的 **DRIVE 设置 > 高级滤镜设置**，并选择一个滤镜效果。

 该功能也可通过快捷键进行访问（ 246）。

- 3 拍摄照片。

## 创意滤镜选项

请从下列滤镜中进行选择：

滤镜	说明
 玩具相机	适用于拍摄出复古玩具相机效果。
 微缩景观	模糊照片的顶部和底部以实现立体模型效果。
 流行色彩	创建色彩饱和的高对比度图像。
 高调	创建明亮的低对比度图像。
 暗调	创建带有少量强调高光区域的均匀深色调效果。
 动态色调	使用动态色调表现以获得奇幻效果。
 柔焦	创建一种使整个图像看起来均衡柔和的效果。
 局部色彩（红）	所选色彩的图像区域以该所选色彩记录。图像的所有其他区域以黑白记录。
 局部色彩（橙）	
 局部色彩（黄）	
 局部色彩（绿）	
 局部色彩（蓝）	
 局部色彩（紫）	

 根据拍摄对象和相机设定的不同，某些情况下图像中可能出现颗粒或者在亮度或色相方面有变化。



## 全景照片

按照屏幕指南创建全景照片的步骤如下。

- 1 将驱动拨盘旋转至 。

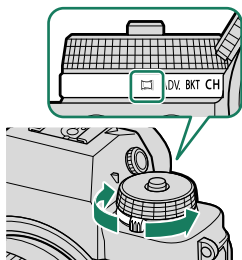

- 2 按下选择器左方选择您将在拍摄过程中转动相机的角度大小。高亮显示一个角度大小并按下 **MENU/OK**。
- 3 按下选择器右方查看转动方向选项。高亮显示一个转动方向并按下 **MENU/OK**。
- 4 完全按下快门按钮开始拍摄。拍摄过程中无需按住快门按钮。
- 5 按照箭头所示方向转动相机。当相机转动到引导线的末端且全景拍摄完成时，拍摄自动结束。

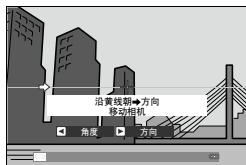

## 获得最佳效果

为获得最佳效果，请使用焦距为 35 mm 或以下的镜头（35 mm 格式下为 50 mm 或以下）。请将您的肘部抵住身体两侧，并以稳定的速度在小圆圈范围内缓慢转动相机，转动时要使相机保持与水平线平行或垂直，并注意仅按引导线所示的方向转动。请使用三脚架以获得最佳效果。若未获得预期效果，请尝试以其他速度转动相机。

- ❗ 若在完成全景拍摄之前完全按下快门按钮，拍摄将会结束且可能不会记录全景照片。
- 若在全景拍摄完成前结束拍摄，相机可能不会记录最后部分的全景画面。
- 全景照片由多张画面创建，在某些情况下，相机可能无法将这些画面完美地缝合在一起。
- 若拍摄对象光线不足，全景照片可能会模糊。
- 若相机转动得太快或太慢，拍摄可能会中断。转动相机的方向与所示方向不同时则将取消拍摄。
- 在某些情况下，相机拍摄的角度可能大于或小于所选角度。
- 遇到以下拍摄对象时可能无法获得预期效果：
  - 移动的拍摄对象
  - 贴近相机的拍摄对象
  - 毫无变化的拍摄对象（如天空或草地）
  - 持续运动的拍摄对象（如波浪和瀑布）
  - 亮度发生明显变化的拍摄对象
- 若 **按钮/拨盘设置 > 快门 AE** 选为 **ON**，整个全景的曝光由第一张画面决定。

## 查看全景照片

全画面显示全景照片时，按下选择器下方可开始全景回放。竖直全景照片将上下滚动，横向全景照片则将左右滚动。

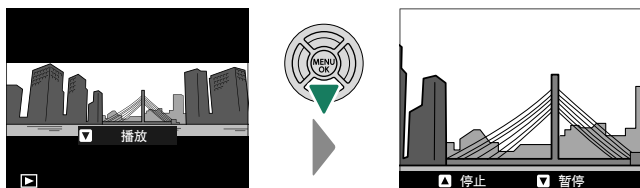

- 在全画面回放过程中，您可使用后指令拨盘放大或缩小全景照片。
- 使用多重选择器可控制全景照片回放。

选择器	全画面回放	全景照片回放	全景照片回放暂停
▲ (按下上方)	—	结束回放	
▼ (按下下方)	开始回放	暂停回放	恢复回放
◀▶ (按下左方或右方)	查看其他照片	选择转动方向	手动滚动全景照片



# 拍摄菜单

# 6

## 图像质量设置（静态摄影）

调整静态摄影的图像质量设置。

若要显示图像质量设定，请在拍摄显示中按下 **MENU/OK** 并选择 **IQ**（图像质量设置）选项卡。



 可用选项根据所选拍摄模式的不同而异。

### 图像尺寸

选择用于记录静态照片的尺寸和纵横比。

选项	图像尺寸	选项	图像尺寸
<b>L</b> 3:2	6240 × 4160	<b>L</b> 1:1	4160 × 4160
<b>L</b> 16:9	6240 × 3512		

选项	图像尺寸	选项	图像尺寸
<b>M</b> 3:2	4416 × 2944	<b>M</b> 1:1	2944 × 2944
<b>M</b> 16:9	4416 × 2488		

选项	图像尺寸	选项	图像尺寸
<b>S</b> 3:2	3120 × 2080	<b>S</b> 1:1	2080 × 2080
<b>S</b> 16:9	3120 × 1760		

在 **运动取景器模式** 下以及在连拍模式中选择了 **1.25X裁切** 时，有以下选项可用：

选项	图像尺寸	选项	图像尺寸
<b>M</b> 3:2	4992 × 3328	<b>M</b> 1:1	3328 × 3328
<b>M</b> 16:9	4992 × 2808		

 图像尺寸 在相机关闭或选择了其他拍摄模式时不会重设。

## 图像质量

选择文件格式和压缩率。

选项	说明
<b>FINE</b>	使用较低压缩率记录高质量图像。
<b>NORMAL</b>	使用较高压缩率增加可保存的图像数量。
<b>FINE+RAW</b>	同时记录 RAW 和精细质量的 JPEG 图像。
<b>NORMAL+RAW</b>	同时记录 RAW 和标准质量的 JPEG 图像。
<b>RAW</b>	仅记录 RAW 图像。

### 功能按钮

若要开启或关闭 RAW 图像质量以进行单次拍摄，请将 **RAW** 指定给某一功能按钮（☰ 256）。按一次该按钮可选择右栏中的选项，再按一次则可返回原始设定（左栏）。

图像质量 当前所选的选项	通过按下被指定 RAW 的功能按钮 所选的选项
<b>FINE</b>	<b>FINE+RAW</b>
<b>NORMAL</b>	<b>NORMAL+RAW</b>
<b>FINE+RAW</b>	<b>FINE</b>
<b>NORMAL+RAW</b>	<b>NORMAL</b>
<b>RAW</b>	<b>FINE</b>







## RAW 录制

选择是否压缩 RAW 图像。







选项	说明
未压缩	RAW 图像不会压缩。
无损压缩	使用可逆算法压缩 RAW 图像，可减小文件大小且不会丢失图像数据。您可使用 Capture One Express Fujifilm（📖 304）、RAW FILE CONVERTER EX（📖 304）、FUJIFILM X RAW STUDIO（📖 305）或支持 RAW “无损”压缩的其他软件查看压缩图像。压缩后图像质量与 <b>未压缩</b> 相同，但文件大小将大约缩小 10% 至 70%。
压缩	该模式以 “lossy”（有损）方式压缩 RAW 图像。压缩后图像质量与 <b>未压缩</b> 基本相同，但文件大小将大约缩小 50% 至 70%。

## 胶片模拟

模拟不同类型胶片的效果，包括黑白（带有或不带有色彩滤镜）。您可根据拍摄对象和创作意图选择色调。

选项	说明
 <b>PROVIA/标准</b>	适合各种拍摄对象。
 <b>Velvia/鲜艳</b>	再现明亮色彩、适合自然风光摄影。
 <b>ASTIA/柔和</b>	色彩对比度柔和和人像摄影。
 <b>CLASSIC CHROME</b>	暗部色彩强烈，高光色彩柔和加强阴影对比度呈现平静画面。
 <b>PRO Neg. Hi</b>	适合对比度稍高的肖像。
 <b>PRO Neg. Std</b>	适合具有柔和色调和肤色的肖像。



选项	说明
 经典Neg.	使用硬色调增强的色彩来增加图像深度。
 ETERNA/影院	适用于影片外观视频的柔和颜色和丰富阴影色调。
 ETERNA BLEACH BYPASS	低饱和度高对比度的独特颜色。适用于静态图像和视频。
 ACROS	<p>使用丰富细节和高锐度进行黑白拍摄。有黄色（Ye）、红色（R）和绿色（G）滤镜可供选择，这些滤镜会为与补偿给所选色彩的色相对应的灰色加深色度。</p> <ul style="list-style-type: none"> <li>• <b>ACROS+黄滤镜</b>：稍微增强对比度和暗化天空。</li> <li>• <b>ACROS+红滤镜</b>：强化对比度并大幅度暗化天空。</li> <li>• <b>ACROS+绿滤镜</b>：在人像拍摄中获得满意的皮肤色调。</li> </ul>
 黑白	<p>以黑白色彩拍摄。有黄色（Ye）、红色（R）和绿色（G）滤镜可供选择，这些滤镜会为与补偿给所选色彩的色相对应的灰色加深色度。</p> <ul style="list-style-type: none"> <li>• <b>黑白+黄滤镜</b>：稍微增强对比度和暗化天空。</li> <li>• <b>黑白+红滤镜</b>：强化对比度并大幅度暗化天空。</li> <li>• <b>黑白+绿滤镜</b>：在人像拍摄中获得满意的皮肤色调。</li> </ul>
 棕褐色	以棕褐色色调拍摄。

 胶片模拟选项可与色调和锐度设定组合。

- 您也可通过快捷键访问胶片模拟设定（ 246）。
- 有关详情，请访问：  
[https://fujifilm-x.com/global/tag/the-world-of-film-simulation/?post\\_type=xstories](https://fujifilm-x.com/global/tag/the-world-of-film-simulation/?post_type=xstories)

## 黑白

在使用 **ACROS** 和 **黑白** 胶片模拟所拍的黑白照片中添加偏红或偏蓝色调（暖色氛围或冷色氛围）。您可在 **WARM-COOL** 和 **G**（绿色）-**M**（洋红色）轴上调整颜色。

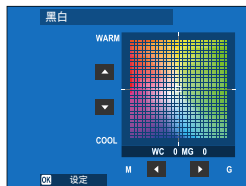

## 颗粒效果

添加一种胶片颗粒效果。

### 粗糙度

选项	说明
强	获取较强的颗粒效果。
弱	获取较弱的颗粒效果。
关	关闭效果。

### 尺寸

选项	说明
大	获取较粗大的颗粒效果。
小	获取较细小的颗粒效果。

## 彩色效果

增加可用于渲染容易高度饱和的色彩（例如，红色、黄色和绿色）的色调范围。

选项	说明
强	获取较强的效果。
弱	获取较弱的效果。
关	关闭效果。











## 彩色FX蓝色





增加可用于渲染蓝色的色调范围。

选项	说明
强	获取较强的效果。
弱	获取较弱的效果。
关	关闭效果。

## 白平衡

若要获取自然色彩，请选择一个与光源相匹配的白平衡选项。

选项	说明
 AUTO 白色优先	相机自动调整白平衡。在白炽灯照明的环境下选择亮白色。
自动	相机自动调整白平衡。
 AUTO 环境优先	相机自动调整白平衡。在白炽灯照明的环境下选择暖白色。
$\Omega_1/\Omega_2/\Omega_3$	测量白平衡值。
 K	选择色温。
	用于直射阳光下的拍摄对象。
	用于阴影中的拍摄对象。
	用于“日光”荧光灯光线下。
	用于“暖白”荧光灯光线下。
	用于“冷白”荧光灯光线下。
	用于白炽灯光线下。
	减少水底光线特有的蓝色氛围。

- 在 **自动** 无法产生预期效果的情况下（例如，特定类型的光线下或肖像主体的特写拍摄中），请使用自定义白平衡或选择一个与光源相匹配的白平衡选项。
- 仅在 **自动**、 **AUTO 白色优先**、 **AUTO 环境优先** 和  模式下，相机才会根据闪光灯光线调整白平衡。使用其他白平衡选项时请关闭闪光灯。
- 您也可通过快捷键访问白平衡选项（ 246）。

## 微调白平衡

选择一个白平衡选项后按下 **MENU/OK** 将显示如右图所示的对话框；请使用选择器微调白平衡或按下 **DISP/BACK** 不进行微调直接退出。



- 若要退出而不微调白平衡，请在选择一个白平衡选项后按下 **DISP/BACK**。
- 微调白平衡时，只能上下左右方向拨对焦棒。

## 自定义白平衡

选择  $\Omega_1$ 、 $\Omega_2$  或  $\Omega_3$  可使用白色物体作为参考（也可使用彩色物体为照片添加色彩氛围）来调整非正常光线条件下的白平衡。屏幕中将显示白平衡目标；请调整目标的位置和尺寸，使其被参照物充满，然后完全按下快门按钮测量白平衡（若要选择最近一次的自定义值并退出而不测量白平衡，请按下 **DISP/BACK**，或者按下 **MENU/OK** 选择最近一次的值并显示微调对话框）。

- 若屏幕中显示“完成！”，请按下 **MENU/OK** 将白平衡设为测量的值。
- 若屏幕中显示“过暗”，请提高曝光补偿并重试。
- 若屏幕中显示“过亮”，请降低曝光补偿并重试。

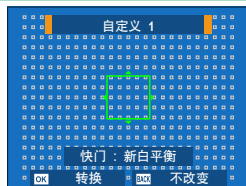

## **K**：色温

更改色温会更改整体色相。

您可调节色温以使照片“更暖”或“更冷”，或故意创造与现实生活中完全不同的颜色。

- 1 在白平衡菜单中选择 **K**。  
屏幕中将显示色温列表。



- 2 按下选择器上键或下键高亮显示色温，然后按下 **MENU/OK**。  
屏幕中将显示一个微调对话框。



- 您也可以通过旋转后指令拨盘以 10 K 的增量调整色温。
- 若要退出而不微调白平衡，请在选择一个色温后按下 **DISP/BACK**。

- 3 按下选择器上下左右键可高亮显示微调量。
- 4 按下 **MENU/OK**。  
将应用以上变更。屏幕中将出现所选色温。

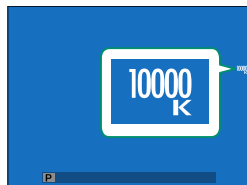





## 色温

色温是对光源色彩的一种客观衡量标准，以 Kelvin (K) 表示。色温接近直射阳光的光源显示为白色；较低色温的光源带有黄色或红色氛围，而较高色温的光源则带有蓝色调。

## 动态范围

控制对比度。较低值用于在进行室内拍摄或阴天拍摄时增加对比度，较高值用于在拍摄高对比度场景时减少高光中细节的丢失。建议将较高的值用于同时包括阳光和较深阴影的场景，以及以下高对比度的拍摄对象：水上阳光、光亮秋叶、蓝天背景下的人物肖像以及白色物体或穿白色衣服的人物等。

选项			
自动	 100%	 200%	 400%

 以较高值拍摄的照片中可能会出现斑点。请根据场景选择一个值。

-  若选择了 **自动**，相机将根据拍摄对象和拍摄环境自动选择  **100%** 或  **200%**。半按快门按钮时将显示快门速度和光圈。
-  **200%** 在感光度 ISO 320 至 ISO 12800 时可用， **400%** 在感光度 ISO 640 至 ISO 12800 时可用。

## D范围优先级

用于在拍摄高对比度场景时减少高光和阴影中细节的丢失，从而获取自然的效果。

选项	说明
自动	相机根据光线环境自动调整对比度。
强	为对比度极高的场景进行大量动态范围调整。
弱	为对比度稍高的场景进行少量动态范围调整。
关	对比度降低功能关闭。

- **弱** 在感光度 ISO 320 至 ISO 12800 时可用，**强** 在感光度 ISO 640 至 ISO 12800 时可用。
- 当选择了**关**以外的选项时，**色调曲线**及**动态范围**将被自动调整；若您希望手动调整这些设定，请选择**关**。

## 色调曲线

参考色调曲线调整高光或阴影色调，以使色调更粗糙或更平滑。上调数值可使阴影与高光对比更粗糙，下调数值可使其更平滑。

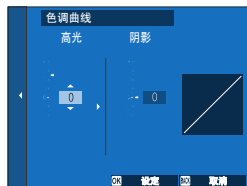

选项	说明
高光	-2 至 +4
阴影	-2 至 +4



**色彩**

调整色彩浓度。选择较高的值可增加饱和度，选择较低的值可降低饱和度。

选项								
-4	-3	-2	-1	0	+1	+2	+3	+4

**锐度**

锐化或柔化轮廓。选择较高的值可使轮廓更清晰，选择较低的值可使轮廓更柔和。

选项								
-4	-3	-2	-1	0	+1	+2	+3	+4

**高ISO降噪**

减少在高感光度下所拍照片中的噪点。选择较高的值可以减少噪点、柔化轮廓，选择较低的值可使轮廓保持清晰可见。

选项								
-4	-3	-2	-1	0	+1	+2	+3	+4

## 清晰度

在尽量不改变高光和阴影色调的同时增加清晰度。选择较高的值可以增加清晰度，选择较低的值可以增加柔和效果。

选项										
-5	-4	-3	-2	-1	0	+1	+2	+3	+4	+5

## 长时间曝光降噪

选择 **开** 可减少长时间曝光中产生的斑点。

选项	
开	关

## 镜头调整优化器

选择 **开** 可通过调整衍射和镜头边缘的轻微对焦损失提高清晰度。

选项	
开	关

## 色彩空间

选择色彩再现的可用色域。

选项	说明
sRGB	在大多数情况下推荐使用。
Adobe RGB	用于商业印刷。

## 像素映射

若在您的照片中发现亮点，请使用本选项。

- 1 在拍摄显示中按下 **MENU/OK** 并选择  **图像质量设置** 选项卡。
- 2 高亮显示 **像素映射** 并按下 **MENU/OK** 执行像素映射。



- 效果不予以保证。
- 开始执行像素映射前，请确保电池完全充满电。
- 相机温度升高时，像素映射不可用。
- 处理可能需要几秒钟。

## 选择自定义设置

设定可从 7 个自定义设置库的任一库中重新启用。

库			
自定义 1	自定义 2	自定义 3	自定义 4
自定义 5		自定义 6	自定义 7

## 📷 编辑/保存自定义设置

您可为常见场合最多保存 7 套自定义相机设定。使用 **IQ 图像质量设置** > **📷 选择自定义设置** 可重新启用保存的设定。

🔧 将 **STILL/MOVIE** 模式拨盘旋转至 **STILL** 时，可调整照片菜单设置。

- 1 在拍摄菜单中选择 **IQ 图像质量设置**，然后高亮显示 **📷 编辑/保存自定义设置** 并按下 **MENU/OK**。
- 2 高亮显示一个自定义设置库并按下 **MENU/OK** 确认选择。



- 3 高亮显示 **编辑** 并按下 **MENU/OK**。屏幕中将显示一个拍摄菜单选项列表。

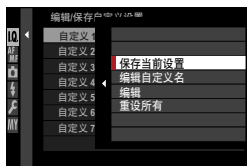

- 🔧 若要当前相机设定保存至所选库，请高亮显示 **保存当前设置** 并按下 **MENU/OK**。
- 若要恢复当前库的默认设定，请选择 **重设所有**。
- 使用 **编辑自定义名** 可重新命名自定义设置库。

- 4 高亮显示要存储在自定义设置库中的项目，然后按下 **MENU/OK**。调整已选项目的设定。



- 5 按下 **MENU/OK** 保存对所选项目的更改并返回菜单项目列表。根据需要调整其他项目。
- 6 在菜单项目列表中按下 **DISP/BACK** 以显示确认对话框。高亮显示 **执行** 并按下 **MENU/OK** 将这些设定保存至所选库。



## 📷 转接环设置

调整通过转接环所安装镜头的设定。

### 选择焦距

从镜头 1 至镜头 6 中选择一个镜头编号，然后输入镜头的实际焦距。



### 畸变校正

您可选择强、中或弱选项校正桶形或枕形畸变。



### 色差校正

画面中心和边缘之间的色彩（明暗）差异可通过画面的四个角分别进行调整。

若要使用色差校正，请执行下列步骤。

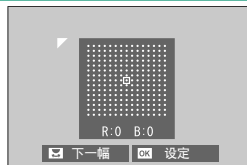

- 1 旋转后指令拨盘选择一个角。所选角将以一个三角形标识。
- 2 使用选择器调整明暗直至所选区域和图像中央之间没有明显的色彩差异。
  - 按下选择器左键或右键调整青色-红色轴上的色彩。
  - 按下选择器上键或下键调整蓝色-黄色轴上的色彩。

 若要确定所需量，请在拍摄蓝天或灰色纸张时调整色差校正。

## 周边亮度校正

您可从 -5 至 +5 之间的值中进行选择。选择正值可增加周边亮度，选择负值则可减少周边亮度。对于老式镜头建议选择正值，选择负值可产生使用古董镜头或针孔相机所拍图像的效果。



 若要确定所需量，请在拍摄蓝天或灰色纸张时调整周边亮度校正。

## 编辑镜头名称

更改镜头名称。

## AF/MF 设置（静态摄影）

调整静态摄影的对焦设置。

若要显示对焦设定，请在拍摄显示中按下 **MENU/OK** 并选择 （AF/MF 设置）选项卡。



 可用选项根据所选拍摄模式的不同而异。









### 聚焦区域

为自动对焦、手动对焦和对焦变焦选择对焦区域。



## 自动对焦模式

为对焦模式 **S** 和 **C** 选择自动对焦模式。

选项	说明
 单点	相机对焦于所选对焦点上的拍摄对象。您可使用 <b>AF/MF 设置 &gt; 焦点数</b> 选择可用对焦点的数量。适用于精确对焦于所选拍摄对象。
 区	相机对焦于所选对焦区中的拍摄对象。对焦区中包含多个对焦点，从而更易于对焦于运动中的拍摄对象。
 广域/跟踪	<ul style="list-style-type: none"> <li>在对焦模式 <b>S</b> 下，相机自动对焦于高对比度的拍摄对象；屏幕中将显示清晰对焦的区域。</li> <li>在对焦模式 <b>C</b> 下，半按快门按钮期间相机跟踪对焦于所选对焦点上的拍摄对象。</li> </ul> 相机可能无法对焦于细小物体或迅速移动的拍摄对象。
 全部	在对焦点选择显示（  73、74）中旋转后指令拨盘可按以下顺序在自动对焦模式之间循环：  单点、  区和  广域/跟踪。

## AF-C 自定义设置

为对焦模式 C 选择对焦跟踪选项。根据拍摄对象从设置 1–5 中进行选择或为自定义对焦跟踪选项选择设置 6。



选项	说明
设置 1 多用途	此标准跟踪选项适用于普遍范围的移动拍摄对象。
设置 2 忽略障碍 & 继续追踪主体	对焦系统努力跟踪所选拍摄对象。适用于难以保留于对焦区域中的拍摄对象或其他物体可能与拍摄对象一同进入对焦区域的情况。
设置 3 加速/减速主体	对焦系统为适应拍摄对象急剧的加速或减速努力对其进行跟踪。适用于移动速度迅速变化的拍摄对象。
设置 4 对于突然出现的主体	对焦系统努力迅速对焦于进入对焦区域的拍摄对象。适用于突然出现的拍摄对象或迅速切换拍摄对象时。
设置 5 不规律地移动并加速/减速主体	适用于不仅移动速度迅速变化而且要进行前后左右大动作的难以跟踪的拍摄对象。
设置 6 自定义	根据设置 1–5 ( 123、125) 的值调整 <b>追踪灵敏度</b> 、 <b>速度追踪灵敏度</b> 以及 <b>区域切换</b> 以满足您的偏好。

## 对焦跟踪选项

组成对焦跟踪设定的各个参数如下所述。

### 追踪灵敏度

此参数决定当某一物体在当前拍摄对象后面或前面进入对焦区域时，相机等待切换对焦的时间长度。值越高，相机等待的时间就越长。

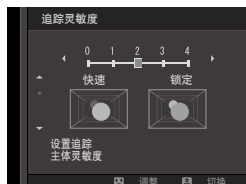

#### 选项

0 | 1 | 2 | 3 | 4

- ❗ 值越高，当您试图切换拍摄对象时相机重新对焦所需的时间会越长。
- 值越低，相机越容易从您的拍摄对象切换对焦至对焦区域中的其他物体。

### 速度追踪灵敏度

此参数决定跟踪系统对拍摄对象移动速度变化的反应灵敏度。值越高，该系统努力对突发移动做出反应的精准度越高。

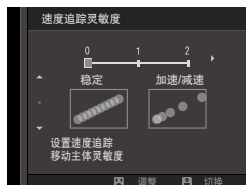

#### 选项

0 | 1 | 2

- ❗ 值越高，相机在自动对焦效果不佳的情况下（例如拍摄对象呈现高反光或低对比度时）进行对焦的难度会越大。

## 区域切换

此参数决定区自动对焦中优先的对焦区域。



选项	说明
前	区自动对焦优先对焦于最靠近相机的拍摄对象。
自动	相机首先锁定对焦于区中央的拍摄对象，然后根据 需要切换对焦区域以对其进行跟踪。
中心	区自动对焦优先对焦于区中央的拍摄对象。

**!** 此选项仅当自动对焦模式选为  区时有效。

### 设置值

下表列出了不同设置的参数值。

	追踪灵敏度	速度追踪灵敏度	区域切换
设置 1	2	0	自动
设置 2	3	0	中心
设置 3	2	2	自动
设置 4	0	1	前
设置 5	3	2	自动

## 自定义对焦跟踪选项

请按照以下步骤为设置 6 调整设定。

- 1 选择 **AF-C 自定义设置 > 设置 6 自定义**。



- 2 按下选择器上方或下方高亮显示项目并旋转前指令拨盘进行更改。若要将设定重设为原始值，请按下 **⏪**。
- 3 设定完成后按下 **DISP/BACK**。

## 按方向存储AF模式

选择是否将相机处于人像方位时所使用的对焦模式和对焦区域与相机处于风景方位时所使用的对焦模式和对焦区域分开存储。

选项	说明
关	在两种方位中使用相同的设定。
限聚焦区域	每个方位的对焦区域可单独选择。
开	对焦模式和对焦区域可单独选择。

## AF点显示

设定当  AF/MF 设置 > 自动对焦模式 选为 区 或 广域/跟踪 时是否显示单个对焦框。

选项	
ON	OFF

## 焦点数

选择在手动对焦模式中或者 自动对焦模式 选为 单点 时可用于对焦点选择的对焦点数量。

选项	说明
117点(9×13)	从按9×13点格排列的117个对焦点中进行选择。
425点(17×25)	从按17×25点格排列的425个对焦点中进行选择。

**PRE-AF**

若选择了开，即使未半按快门按钮，相机也将持续调整对焦。相机持续调整对焦，从而半按快门按钮时可更迅速地进行对焦。选择该选项有利于防止错失拍摄时机。

选项	
开	关

 选择开将增加电池电量的消耗。

** AF辅助灯**

若选择了开，AF辅助灯将会点亮以辅助自动对焦。

选项	
开	关

-  在某些情况下使用AF辅助灯时，相机可能无法对焦。
- 若相机无法对焦，请尝试增加与拍摄对象之间的距离。
  - 应避免将AF辅助灯直接照射拍摄对象的眼睛。

 通过此项目进行的任何更改也会应用至摄像模式（ 169）中。

## 脸部识别/眼睛识别设置



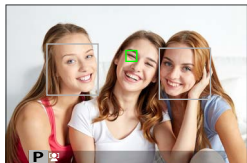

智能脸部优先可为画面任何位置的人物脸部设定对焦和曝光，防止相机在集体肖像拍摄中对焦于背景。适用于强调肖像主体的拍摄。您也可选择智能脸部优先处于开启状态时相机是否检测并对焦于左眼或右眼。



选项	说明
脸部识别开	<p>调整智能脸部优先的设定。您也可调整眼睛识别设置。</p> <ul style="list-style-type: none"><li>● <b>眼睛识别关</b>：仅智能脸部优先。</li><li>● <b>眼睛识别自动</b>：当检测到脸部时，相机自动选择对焦于哪只眼睛。</li><li>● <b>右眼识别优先</b>：相机对焦于使用智能脸部优先所检测到的拍摄对象的右眼。</li><li>● <b>左眼识别优先</b>：相机对焦于使用智能脸部优先所检测到的拍摄对象的左眼。</li></ul>
关	智能脸部优先和眼睛优先关闭。



- ❗
- 按下快门按钮时，若拍摄对象位置发生了变化，照片拍摄后，他们的脸部可能不在绿色边框标识的区域。
  - 在某些模式下，相机可能会为画面整体而不是肖像主体设定曝光。



-  相机选择的脸部以绿色边框标识。相机所检测到的任何其他脸部以灰色边框标识。若要使相机对焦于其他拍摄对象，请在灰色边框内轻触。 图标将从白色变为绿色。
- 您也可通过按下指定了 **脸部识别选择**  的功能按钮，然后使用对焦棒（对焦杆）或（取景器摄影期间）触控控制（ 24）来切换拍摄对象。
- 若要从脸部识别切换至手动对焦区域选择，请按下对焦棒（对焦杆）的中央。再按一次可重新启用脸部识别。
- 若所选拍摄对象离开画面，在指定时间内相机将等待其返回，因此绿框有时可能会出现在没有脸部的位置。
- 在连拍摄影过程中您无法切换拍摄对象。
- 根据拍摄环境的不同，脸部识别选择可能会在连拍结束时暂停。
- 相机在竖直和横向方位都可检测脸部。
- 若由于被头发、眼镜或其他物体遮挡而导致相机无法检测到拍摄对象的眼睛，相机将对焦于脸部。
- 您也可通过快捷键访问脸部识别/眼睛识别选项（ 246）。

## AF+MF

若在对焦模式 **S** 下选择了 **开** 且对焦已锁定（无论通过半按快门按钮还是其他方式），您可结束对焦锁定并通过旋转对焦环手动调整对焦。

选项	
开	关
 • 带有对焦距离指示的镜头必须先设为手动对焦模式（MF）才可使用该选项。选择 MF 将禁用对焦距离指示。	
• 若镜头配备对焦距离指示，请将对焦环设至中央（若将对焦环设至无穷远或最小对焦距离，相机将可能无法对焦）。	
 您可使用 <b>手动聚焦助手</b> 来选择 <b>标准</b> 和 <b>峰值对焦</b> 手动聚焦助手选项。	

### AF+MF 对焦变焦

当  **AF/MF 设置** > **对焦确认** 选为 **开** 且 **自动对焦模式** 选为 **单点** 时，对焦变焦可用于放大所选对焦区域。使用后指令拨盘可选择变焦倍率。

## 手动聚焦助手

选择在手动对焦模式下对焦如何显示。

选项	说明
标准	对焦以正常状态显示（峰值对焦、数码裂像屏和数字微棱镜不可用）。
数码裂像屏	在画面中央显示一张黑白（黑白）或彩色（颜色）的分割图像。在分割图像区域中对拍摄对象进行构图，并旋转对焦环直至分割图像的四个部分准确对齐。
数字微棱镜	拍摄对象未清晰对焦时，屏幕中将出现一个网格图案以突出显示模糊，而当拍摄对象清晰对焦时，该图案会消失并显示一张清晰图像。
峰值对焦	相机增强高对比度的轮廓。请选择色彩和峰值级别。

 您也可通过按住后指令拨盘的中央选择手动聚焦助手选项。

## 对焦确认

若选择了开，当在手动对焦模式下旋转对焦环时，屏幕中将自动放大所选对焦区域。

选项	
开	关

-  按下后指令拨盘的中央可取消对焦变焦。
- 变焦位置以当前对焦区域为中心，并随着对焦区域的改变而改变。

## 重点AE和聚焦区域互锁

选择 **开** 可在对焦模式 **S** 或 **C** 下对当前对焦框测光。

选项	
开	关

## 即时自动对焦设定

选择当在手动对焦模式下按下被指定对焦锁定或 **AF-ON** 的按钮时，相机是使用单次 AF (**AF-S**) 还是连续自动对焦 (**AF-C**) 进行对焦。

选项	
<b>AF-S</b>	<b>AF-C</b>

 通过此项目进行的任何更改也会应用至摄像模式 (📖 171) 中。

## 景深标尺

选择 **底片格式像素** 可帮助您实际判断将以印刷品或类似物品显示的照片的景深；选择 **像素** 则可帮助您实际判断将在计算机或其他电子屏幕上以高分辨率显示的图像的景深。

选项	
像素	底片格式像素

 通过此项目进行的任何更改也会应用至摄像模式 (📖 171) 中。

## 释放/对焦优先

选择相机在对焦模式 **AF-S** 或 **AF-C** 下的对焦方式。



选项	说明
释放	快门反应优先于对焦。相机未清晰对焦时也可拍摄照片。
对焦	对焦优先于快门反应。仅当相机清晰对焦时才可拍摄照片。

## 自动对焦范围限制器

限制可用对焦距离的范围以提高对焦速度。





选项	说明
关	禁用对焦限制器。
自定义	将对焦限制在以最小值和最大值定义的距离范围内。 <ul style="list-style-type: none"> <li>• <b>执行</b>：将对焦限制在所选范围内。</li> <li>• <b>设定</b>：选择两个物体并将对焦限制在它们之间的距离内。</li> </ul>
预设1 预设2	将对焦限制在预设范围内。

-  若所选对焦范围小于镜头最小对焦距离，会禁用对焦限制器。
- 在对焦限制器中设定并显示的值可能与实际对焦距离不同。

-  选择 **自定义** 时，可执行以下附加操作：
  - 可轻触触摸屏中的两个目标点以选择对焦范围。
  - 若要将最大对焦距离设置为无穷大，则需旋转对焦环而非轻触显示屏中的目标点。
- 通过此项目进行的任何更改也会应用至摄像模式（ 171）中。

## 触摸屏模式

选择使用触控控制所执行的拍摄操作。

模式	说明
 <b>触控拍摄</b>	轻触屏幕中的拍摄对象可对焦并释放快门。在连拍模式下，当您的手指保持与屏幕接触期间将拍摄照片。
 <b>AF</b>  <b>AF OFF</b>	<ul style="list-style-type: none"><li>在对焦模式 <b>S</b> (AF-S) 下，当您轻触屏幕中的拍摄对象时相机对焦。对焦锁定于当前距离处，直至您轻触 <b>AF OFF</b> 图标。</li><li>在对焦模式 <b>C</b> (AF-C) 下，当您轻触拍摄对象显示时相机启动对焦。相机将根据与拍摄对象之间距离的变化持续调整对焦，直至您轻触 <b>AF OFF</b> 图标。</li><li>在手动对焦模式 (MF) 下，您可轻触屏幕使用自动对焦以对焦于所选拍摄对象。</li></ul>
 <b>区域</b>	轻触可选择一個对焦点进行对焦或变焦。对焦框将移至所选对焦点。
 <b>关闭</b>	触控控制禁用。

-  若要禁用触控控制并隐藏触摸屏模式指示，请将 **按钮/拨盘设置 > 触摸屏设置 > 触摸屏设置** 选为关。
- 通过此项目进行的任何更改也会应用至摄像模式 (172) 中。

## 对焦变焦的触控控制

对焦变焦过程中使用不同的触控控制 (已启用对焦确认)。

### 中央区域

轻触屏幕的中央可进行以下操作。

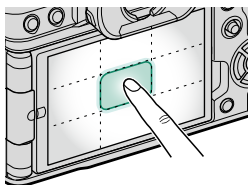

触摸屏模式	静态摄影
触控拍摄	<b>AF-S/MF</b> : 拍摄照片
AF	<b>AF-S</b> : AF
	<b>MF</b> : 即时自动对焦
区域	<b>AF-S</b> : AF
	<b>MF</b> : 即时自动对焦
关闭	<b>AF-S/MF</b> : 关闭

### 其他区域

无论在静态摄影还是动画录制期间, 也不管在触摸屏模式下选择了何种选项, 轻触其他区域都仅可简单地滚动屏幕。

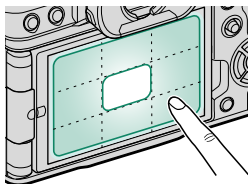

## 拍摄设置（静态摄影）

调整静态摄影的拍摄选项。





若要显示拍摄选项，请在拍摄显示中按下 **MENU/OK** 并选择 （拍摄设置）选项卡。

 可用选项根据所选拍摄模式的不同而异。



## DRIVE 设置

为各种驱动模式调整设定。

选项	说明		
<b>BKT 设置</b>	选择驱动拨盘旋转至 <b>BKT</b> 时将使用的设定（  137）。		
<b>CH 高速连拍</b>	选择驱动拨盘旋转至 <b>CH</b> （高速连拍）时将使用的画面速率。使用电子快门时，屏幕画面速率为 40 fps，而在 1.25× 裁切模式下为 60 fps。		
	选项		
	<b>30fps(1.25X裁切)</b>  <sup>1</sup>	<b>20fps(1.25X裁切)</b>  <sup>1</sup>	
	<b>10fps(1.25X裁切)</b>  <sup>1</sup>	<b>20fps</b>  <sup>1</sup>	
	<b>15fps</b> <sup>2</sup>	<b>10fps</b>	
	<sup>1</sup> 仅适用于电子快门。 <sup>2</sup> 仅适用于机械快门。		
<b>CL 低速连拍</b>	选择驱动拨盘旋转至 <b>CL</b> （低速连拍）时将使用的画面速率。		
	选项		
	<b>3.0fps</b>	<b>5.0fps</b>	<b>7.0fps</b> <sup>*</sup>
	<sup>*</sup> 使用电子快门时为 6.6 fps。		
<b>HDR模式</b>	每按一次快门按钮，相机将曝光 3 次并在每次拍摄时更改曝光，然后将这几次曝光合并成单张照片。合成的照片中保留高光和阴影的细节（  91）。		
<b>高级滤镜设置</b>	选择驱动拨盘旋转至 <b>ADV.</b> 时将使用的滤镜（  96）。		



## BKT 设置

选择包围类型并调整 BKT 驱动模式的包围选项。

### BKT选择

将驱动模式选择为 **BKT** 时，以下选项可用。

包围类型	
 自动曝光包围	 白平衡 BKT
 ISO BKT	 动态范围包围
 胶片模拟包围	 对焦包围

### 自动曝光包围

将 **BKT 选择** 选择为  自动曝光包围 时，以下选项可用。

选项	说明
帧/步设置	选择包围序列中的拍摄张数以及每次拍摄中曝光改变的量。 <ul style="list-style-type: none"> <li><b>画面</b>：选择包围序列中的拍摄张数。</li> <li><b>步骤</b>：选择每次拍摄中曝光改变的量。</li> </ul>
1 帧/连续	<ul style="list-style-type: none"> <li><b>1 帧</b>：一次拍摄一张包围序列中的照片。</li> <li><b>连续</b>：包围序列中的照片以单次连拍进行拍摄。</li> </ul>
序列设置	选择各次曝光顺序。

### ISO BKT

将 **BKT 选择** 选择为  ISO BKT 时，以下选项可用。

选项		
$\pm 1/3$	$\pm 2/3$	$\pm 1$

## 胶片模拟包围

可选择用于胶片模拟包围的3种胶片模拟类型（ 104 ）。

## 白平衡 BKT

将 BKT 选择 选择为 **WB** 白平衡 BKT 时，以下选项可用。

选项		
±1	±2	±3

## 对焦包围设定

从 自动 和 手动 对焦包围模式中选择。

- 手动：在 手动 模式下，您可从下列选项中选择。

选项	说明
画面	选择拍摄张数。
步骤	选择每次拍摄中对焦改变的量。
间隔	选择拍摄间隔。

### 对焦和画面/步骤

对焦与 画面 和 步骤 的所选项之间的关系如图所示。

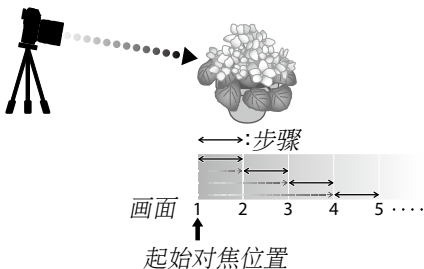

- 从起始位置到无穷远的范围内进行对焦。
- 步骤 值越小，给对焦带来的变化越小，值越大值则带来的变化越大。
- 无论 画面 选为何种选项，当对焦达到无穷远处时拍摄都将结束。

- **自动**：在自动模式下，相机自动计算画面和步骤。

1 在拍摄菜单中选择  **拍摄设置**，高亮显示 **对焦包围设定**，然后按下 **MENU/OK**。

2 选择 **自动** 并选择一个 **间隔**。  
屏幕中将显示镜头视野。

3 对焦于拍摄对象的最近端，然后按下 **MENU/OK**。  
所选对焦距离在对焦距离指示上显示为 **A**。



 通过首先对焦于拍摄对象的最远端可选择相同的对焦范围。

4 对焦于拍摄对象的最远端，然后按下 **DISP/BACK**。  
所选对焦距离 (**B**) 和对焦范围 (**A** 至 **B**) 会出现在对焦距离指示上。



 您可以不按下 **DISP/BACK** 按钮，而是按下 **MENU/OK** 并重新选择 **A**。

5 拍摄照片。  
相机将自动计算 **画面** 和 **步骤** 的数值。屏幕中将出现画面张数。



## 运动取景器模式

使用屏幕中央的裁切拍摄照片。拍摄运动员、小鸟及其他移动的拍摄对象时请选择该选项。

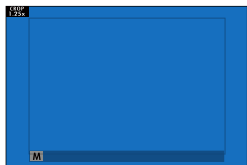

选项	说明
开	使用 1.25× 裁切拍摄照片，从而以与相当于增加镜头焦距至 1.25× 的量减小照片视角；裁切在屏幕中以方框显示。
关	1.25× 裁切禁用。

- 拍摄菜单中的 **图像质量设置 > 图像尺寸** 项目固定为 **M**。
- 运动取景器在提供电子快门的模式下不可用。

## 预拍摄 ES



为减少您完全按下快门按钮和将最终照片记录至存储卡之间的时滞，相机在半按快门按钮时开始使用电子快门进行拍摄，并恰好在完全按下快门按钮之前开始保存一系列照片。

选项	
开	关

- 仅当在 **CH**（高速连拍）驱动模式下选择了 **ES 电子快门** 时，预拍摄影才可用（[145](#)）。

## 自拍

选择快门释放延迟时间。

选项	说明
 2 秒	按下快门按钮 2 秒后释放快门。可用于减少在按下快门按钮时因相机移动而导致的模糊。自拍指示灯在定时器倒计时过程中会闪烁。
 10 秒	按下快门按钮 10 秒后释放快门。用于拍摄您希望自己出现在其中的照片。自拍指示灯在照片即将拍摄时会闪烁。
关	自拍关闭。

若选择了关以外的选项，当完全按下快门按钮时，定时器将启动。屏幕中将显示快门释放前剩余的秒数。若要在照片拍摄前停止定时器，请按下 **DISP/BACK**。



-  使用快门按钮时请站在相机后方。站在镜头前方会干扰对焦和曝光。
- 相机关闭时自拍将自动关闭。

## 保存自拍设置

若选择了开，所选自拍设定将在照片拍摄或者相机关闭后保持有效状态。

选项	
开	关

## 自拍灯

若选择为开，在自拍拍摄过程中自拍灯将亮起。在拍摄夜景或不希望指示灯亮起等其他情况下，可将其选择为关。

选项	
开	关

## 间隔定时拍摄

配置相机以预设间隔自动拍摄照片。

- 1 在  (拍摄设置) 选项卡中高亮显示 **间隔定时拍摄** 并按下 **MENU/OK**。



- 2 使用选择器选择拍摄间隔和张数。按下 **MENU/OK** 继续。



- 3 使用选择器选择开始时间并按下 **MENU/OK**。拍摄将自动开始。



 在快门速度 **B** (B 门) 时或者多重曝光拍摄过程中，间隔定时拍摄无法使用。在连拍模式下，每释放一次快门，相机将仅拍摄 1 张照片。

- 建议使用三脚架。
- 推荐使用 AC-5VJ 交流电源适配器。
- 屏幕在两次拍摄之间关闭，在下一拍摄几秒前亮起。
- 按下快门按钮可随时激活屏幕。
- 若要继续拍摄直至所拍摄的张数等于在间隔定时拍摄开始时的可拍摄图像数，请将拍摄张数设为  $\infty$ 。

## 间隔定时拍摄平滑曝光

选择 **开** 可在间隔定时拍摄期间自动调整曝光，以防止曝光在每次拍摄之间发生显著变化。





选项	
开	关

- 拍摄对象的亮度变化较大时可能会使曝光不稳定。对于在拍摄期间会显著变亮或变暗的拍摄对象，我们建议您将 **间隔定时拍摄 > 间隔** 选为较短的值。
- 在手动模式（模式 **M**）下，仅当将感光度选为 **A**（自动）选项时，才可进行平滑曝光。

## 测光

选择相机如何测定曝光。

❗ 仅当 **AF/MF 设置** > **脸部识别/眼睛识别设置** 设为 **关** 时，所选项才会生效。

模式	说明
 (多重)	相机根据对构图、色彩和亮度分布的分析结果迅速决定曝光。在大多数情况下推荐使用。
 (中心加强)	相机对整个画面进行测光，但将最大比重指定给中央区域。
 (点)	相机对画面中心相当于整个画面 2% 的区域的光线条件进行测光。推荐在拍摄对象背光时和背景比主要拍摄对象亮得多或暗得多的其他情况下使用。
 (平均)	曝光设为整个画面的平均值。为多次拍摄的持续曝光提供相同的光线，在拍摄风景或黑白装扮的肖像主体时最有效。





## 快门类型

选择快门类型。选择电子快门可关闭快门声音。

选项	说明
<b>MS 机械快门</b>	使用机械快门拍摄照片。
<b>ES 电子快门</b>	使用电子快门拍摄照片。
<b>EF 电子前帘快门</b>	相机根据拍摄环境选择机械或电子前帘快门。
<b>M/E 机械+电子</b>	相机根据拍摄环境选择机械或电子快门。
<b>E/M 电子前帘+机械</b>	相机根据拍摄环境选择机械或电子前帘快门。
<b>M/E 电子前帘+机械+电子</b>	相机根据拍摄环境选择机械、电子或电子前帘快门。

若选择了 **ES 电子快门**、**M/E 机械+电子** 或 **E/M 电子前帘+机械+电子**，通过将快门速度拨盘旋转至 **8000** 后再旋转后指令拨盘可选择高于  $\frac{1}{8000}$  秒的快门速度。

-  使用电子快门时，请注意以下几点：
  - 拍摄移动的拍摄对象时，照片中可能会出现畸变。
  - 在高速快门下进行手持拍摄时，照片中也可能会出现畸变；推荐使用三脚架。
  - 在荧光灯或者其他闪烁或不稳定照明下拍摄的照片中可能会出现条带痕迹和雾像。
  - 若在快门静音时拍摄照片（ 212），请尊重拍摄对象的肖像权和隐私权。
- 使用电子前帘快门时，请注意以下几点：
  - 较高快门速度更容易导致曝光不均匀以及画面中的散焦区域分辨率降低。

 使用电子快门时会受到以下限制：

- 不支持“扩展”的感光度值
- 长时间曝光降噪不起作用
- 闪光灯无法使用

## 减少闪烁

在荧光灯和其他类似光源下拍摄时，减少照片和屏幕中的闪烁。

选项	说明
所有帧	减少闪烁应用于所有帧连续拍摄帧率会降低。
第一帧	闪烁检测仅在第一帧之前进行，相同的减少量应用于闪烁可能发生的所有后续帧。
关	禁用减少闪烁。

- ❗ 减少闪烁会增加记录照片所需的时间。
- 使用电子快门时，请将 **减少闪烁** 选为 **关**。
- 动画录制过程中减少闪烁不可用。

## 防抖模式

减少模糊。

选项	说明
常时	图像稳定开启。
仅拍摄时	仅当半按快门按钮（对焦模式 <b>C</b> ）或释放快门时才启用图像稳定。
关	图像稳定关闭；  将出现在屏幕中。当相机安装于三脚架或固定于适当位置时选择。

-  使用镜头图像稳定开关所选的设置（若存在）将优先于使用防抖模式所选的设置。
- 请注意，当图像稳定生效时，震动或相机声音可能很明显。

## ISO自动设定

为感光度拨盘上的 **A** 位置选择基本感光度、最大感光度和最低快门速度。自动1、自动2 和 自动3 的设定可分别进行存储；默认设定如下所示。

项目	选项	默认设定		
		自动1	自动2	自动3
默认感光度	160–12800	160		
最大感光度	400–12800	800	1600	3200
最低快门速度	$\frac{1}{500}$ – $\frac{1}{4}$ 秒、自动	自动		

相机自动在默认值和最大值之间选择一个感光度；仅当获取理想曝光需要的快门速度将低于 **最低快门速度** 中的所选值时，感光度才会提高到默认值以上。

-  若 **默认感光度** 中的所选值高于 **最大感光度** 中的所选值，**默认感光度** 将设为 **最大感光度** 中的所选值。
- 若照片在 **最大感光度** 中的所选值下仍将曝光不足，相机可能选择低于 **最低快门速度** 的快门速度。
- 若 **最低快门速度** 选为 **自动**，相机将自动选择约等于镜头焦距倒数的最低快门速度（以秒为单位；例如，若镜头焦距为 50 mm，相机将选择  $\frac{1}{50}$  秒左右的最低快门速度）。最低快门速度不受图像稳定中所选项的影响。

## 多重曝光

选择相机如何组合照片以创建多重曝光。



选项	说明
开	<p>调整多重曝光设置并记录多重曝光。</p> <ul style="list-style-type: none"><li>● <b>叠加</b>：相机自动叠加各次曝光。根据不同曝光次数，可能需要降低曝光补偿。</li><li>● <b>平均</b>：相机可为最终照片自动优化曝光。相机对构图不变的系列拍摄背景进行自动优化曝光。</li><li>● <b>明</b>：相机自动比较各次曝光并仅选择各位置最亮的像素。可能会由于亮度及色调出现色彩混合的情况。</li><li>● <b>暗</b>：相机自动比较各次曝光并仅选择各位置最暗的像素。可能会由于亮度及色调出现色彩混合的情况。</li></ul>
关	多重曝光模式被禁用。

 相机最多可以组合 9 次曝光。

 无线通信

连接至运行最新版本 FUJIFILM Camera Remote 应用程序的智能手机。随后智能手机即可用于：

- 遥控相机并遥控拍照
- 接收从相机上传的照片
- 浏览相机中的照片并下载所选照片
- 上传位置数据至相机



有关下载和其他信息，请访问：

[http://app.fujifilm-dsc.com/cn/camera\\_remote/](http://app.fujifilm-dsc.com/cn/camera_remote/)

## 闪光设置（静态摄影）

调整静态摄影用闪光灯相关设置。

若要显示与闪光灯相关的设定，请在拍摄显示中按下 **MENU/OK** 并选择 **[F]**（闪光设置）选项卡。

 可用选项根据所选拍摄模式的不同而异。



### 闪光灯功能设置

选择闪光控制模式、闪光灯模式或同步模式或者调整闪光级别。可用选项根据闪光灯的不同而异。

 有关闪光设置的详细信息，请参阅“周边设备和选购配件”中的“外接闪光灯组件”（[图 266](#)）。



### 红眼修正

消除闪光引起的红眼现象。

选项	说明
闪光灯+移除	减轻红眼预闪与数码红眼修正组合。
闪光灯	仅闪光灯减轻红眼。
移除	仅数码红眼修正。
关	闪光灯减轻红眼和数码红眼修正均关闭。

-  闪光灯减轻红眼可用于 TTL 闪光控制模式。
- 数码红眼修正仅在检测到脸部时执行。
- 数码红眼修正无法用于 RAW 图像。

## TTL-锁定模式

您可锁定 TTL 闪光控制以获取一系列照片的一致效果，而无需调整每张照片的闪光级别。

选项	说明
锁定上一次闪光灯	闪光输出锁定为最近一次所拍照片的测定值。
锁定计量闪光灯	相机发出一系列预闪并将闪光输出锁定为测定值。

- 若要使用 TTL 锁定，请将 **TTL-锁定** 指定给一个相机控制，然后使用该控制启用或禁用 TTL 锁定（ 256）。
- TTL 锁定期间，您可调整闪光灯补偿。
- 若不存在先前测定的值，选择 **锁定上一次闪光灯** 将显示一条错误信息。

## LED 灯光设置

选择当拍摄照片时闪光灯组件的 LED 视频灯（若可用）是用作反射光还是 AF 辅助灯。

选项	静态摄影中 LED 视频灯的功能
反射光	反射光
AF 辅助	AF 辅助灯
AF 辅助+反射光	AF 辅助灯和反射光
关	无

- 在某些情况下，该选项也可通过 **闪光灯功能设置** 菜单进行访问。

## MASTER 设置

当安装至相机热靴的闪光灯用作通过 Fujifilm 无线光学闪光控制来控制遥控闪光灯组件的主闪光灯时，您可为该闪光灯选择闪光灯组（A、B 或 C），选择 **OFF** 则可将主闪光灯输出限制为不会影响最终照片的级别。

选项			
<b>Gr A</b>	<b>Gr B</b>	<b>Gr C</b>	<b>OFF</b>

 在某些情况下，该选项也可通过 **闪光灯功能设置** 菜单进行访问。

## CH 设置

选择当使用 Fujifilm 光学无线闪光控制时用于在主闪光灯与遥控闪光灯组件之间进行通信的通道。不同的通道可用于不同的闪光系统，或用于在近距离操作多个系统时防止干扰。

选项			
<b>CH1</b>	<b>CH2</b>	<b>CH3</b>	<b>CH4</b>



## 视频设置（动画录制）

调整动画录制选项。

若要显示动画录制选项，请在拍摄显示中按下 **MENU/OK** 并选择 **Ⓜ**（视频设置）选项卡。

 可用选项根据所选拍摄模式的不同而异。



### 摄像模式

拍摄动画之前，请选择画面速率、比特率以及画面大小和纵横比。

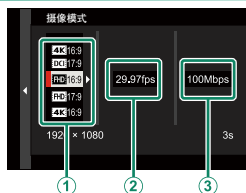

- 1 在拍摄菜单中，选择 **Ⓜ** 视频设置，然后高亮显示 **摄像模式** 并按下 **MENU/OK**。
- 2 按下选择器上方或下方高亮显示所需画面大小和纵横比（**①**）并按下选择器右方。
  - 请为纵横比为 16:9 或 17:9 的 4K 动画选择 **4K 16:9** 或 **DCI 17:9**。
  - 请为纵横比为 16:9 或 17:9 的全高清动画选择 **FHD 16:9** 或 **FHD 17:9**。

3 高亮显示画面速率 ( ② )，然后按下选择器右键。

选项					
23.98P	24P	25P	29.97P	50P	59.94P

4 按下选择器上方或下方高亮显示一个比特率 ( ③ ) 并按下 MENU/OK。

选项			
50Mbps	100Mbps	200Mbps	400Mbps

 画面速率和比特率的选择根据动画模式的不同而异。

## 文件格式



选择一种动画格式。

选项	说明
MOV/H.265(HEVC) LPCM	一种高压压缩格式，可提供极高画质及音质。文件以 10 位 4:2:0 记录至存储卡，并以 10 位 4:2:2 输出至 HDMI。
MOV/H.264 LPCM	高画质及高音质。若画面大小为  17:9，59.94P 和 50P 的画面速率不可用，也无法将 F-Log/HLG 录制 选择为  HLG  HLG。
MP4/H.264 AAC	该格式适用于想要上传至网络的动画。以下选项不可用： <ul style="list-style-type: none"> <li>画面速率 ( 画面大小  16:9 或  17:9 ) : 59.94P 或 50P</li> <li>F-Log/HLG 录制:  HLG  HLG,   F-Log, 或  F-Log  </li> </ul>

 以 MOV/H.264 LPCM 或 MP4/H.264 AAC 拍摄的动画以 8 位 4:2:0 记录至存储卡，并以 10 位 4:2:2 输出至 HDMI。

### MOV/MP4

选择 MOV/H.264 LPCM 或 MP4/H.264 AAC 将会更改设置，如下所示：

原始设定		最终设置
摄像模式	 17:9/59.94P	 17:9/29.97P
	 17:9/50P	 17:9/25P
	 16:9/59.94P*	 16:9/29.97P
	 16:9/50P*	 16:9/25P
F-Log/HLG 录制	 HLG  HLG	  
	  F-Log*	 F-Log  F-Log
	 F-Log  	

\* 仅在选择 MP4/H.264 AAC 时进行的更改。

### 摄像压缩

选择用于录制动画的压缩类型。

选项	说明
<b>ALL-Intra</b>	每个画面单独压缩。文件会更大，但每个画面的数据都会单独保存，因此是拍摄将被进一步处理的动画片段时的最佳选择。
<b>Long GOP</b>	使良好图像质量与高压缩达到平衡。文件会更小，因此是拍摄较长动画时的最佳选择。

## 全HD高速录制

录制高画面速率 Full HD 动画。高画面速率动画可以慢动作回放，让您有时间查看快速移动的拍摄对象或对于肉眼而言稍纵即逝的细节。将其选择为开可分别选择录制和回放速度。

### 回放

#### 选项

23.98P

24P

25P

29.97P

50P

59.94P

### 记录

#### 选项

100P

120P

200P

240P



• 录制无声高速动画。

• 最大录制时间长度为 6 分钟，但会因相机设置的不同而异。

• 记录至存储卡的动画片段会被压缩，目的是将数据量的记录保持为每秒 200 Mbps。

• 可用于回放速率的选项根据录制速率选择用选项的不同而异。

## 视频裁剪放大 CROP 1.29x

将视频裁剪比例固定为 1.29:1。在以不同格式拍摄时该设置可使裁剪比例相一致。















#### 选项













开

关

## F-Log/HLG录制









选择当相机连接至 HDMI 设备期间所拍摄 F-Log 和 HLG（Hybrid Log-Gamma）动画的储存目的地。



选项	说明
   	动画片段使用胶片模拟进行处理，然后保存至存储卡并同时输出至 HDMI 设备。
 <b>F-Log</b>  <b>F-Log</b>	动画片段以 F-Log 格式记录至存储卡并输出至 HDMI 设备。
   <b>F-Log</b>	动画片段以 F-Log 格式输出至 HDMI 设备，但以应用了胶片模拟的效果保存至存储卡。
 <b>F-Log</b>  	动画片段以 F-Log 格式记录至存储卡，但以应用了胶片模拟的效果输出至 HDMI 设备。
 <b>HLG</b>  <b>HLG</b>	动画片段以 HLG 格式记录至存储卡并输出至 HDMI 设备。

-  • F-Log 可提供平缓的宽色域伽马曲线，适用于进一步后期制作处理。感光度限制为 ISO 640 至 ISO 12800 之间的值。
- **HLG**（Hybrid Log-Gamma）记录格式遵循国际 ITU-R BT2100 标准。当在兼容 HLG 的屏幕上查看时，高品质 HLG 动画片段会如实再现高对比度场景和鲜艳色彩。感光度限制为 ISO 1000 至 ISO 12800 之间的值。当拍摄菜单中的  **视频设置** > **文件格式** 选为 **MOV/H.265(HEVC) LPCM** 时，HLG 录制可用。
- 胶片模拟（）动画片段会使用拍摄菜单中  **图像质量设置** > **胶片模拟** 的所选项进行录制。
- 以    **F-Log** 或  **F-Log**   拍摄的动画片段无法将以不同的画面大小（4K，Full HD（全高清））记录至存储卡并输出至 HDMI。此外，以下的  **视频设置** 和  **图像质量设置** 选项不可用：
  - **摄像模式** 画面速率选项 **59.94P** 和 **50P**
  - **全HD高速录制**
  - **4K 帧间NR**
  - **HDMI 输出信息展示**

## 4K 电影输出





选择当相机连接至支持 4K 的 HDMI 录制设备或其他设备期间所拍摄 4K 动画的储存目的地。



选项	说明
 SD 4K  HDMI 4K	4K 动画会记录至相机存储卡中并以 4K 输出至 HDMI 设备。
 SD 4K  HDMI FHD	在相机存储卡中记录 4K 动画并以全高清格式输出至 HDMI 设备。
 SD FHD  HDMI 4K	4K 动画以 4K 输出至 HDMI 设备并以全高清格式记录至相机存储卡。
 SD -  HDMI 4K	4K 动画以 4K 输出至 HDMI 设备。相机不会将 4K 动画记录至存储卡。

 仅当拍摄菜单中的 **视频设置 > 摄像模式** 选为  **4K 16:9** 或  **DCI 17:9** 时，该选项才可用。

## 全HD视频输出

选择当相机连接至 HDMI 设备期间所拍摄全高清动画的储存目的地。

选项	说明
 SD FHD  HDMI FHD	全高清动画输出至 HDMI 设备并记录至相机存储卡。
 SD -  HDMI FHD	全高清动画不会记录至相机存储卡但会输出至 HDMI 设备。

 仅当拍摄菜单中的 **视频设置 > 摄像模式** 选为  **FHD 16:9** 或  **FHD 17:9** 时，该选项才可用。

- 当 **HDMI 输出信息显示** 选为 **OFF** 时，动画将以 4:2:2 10 位格式输出至 HDMI 设备。

## HDMI 输出信息展示

若选择了 **ON**，相机连接的 HDMI 设备将展示相机屏幕中的信息。

选项	
<b>ON</b>	<b>OFF</b>

## 4K HDMI待机质量

选择在待机期间输出至所连接的 HDMI 设备时是否从 4K 切换至全高清。

选项	说明
<b>4K</b>	待机期间仍以 4K 输出至 HDMI 设备。
<b>FHD</b>	待机期间切换至全高清输出至 HDMI 设备，从而可节省电池电量。

## HDMI录制控制

选择当按下快门按钮开始和结束动画录制时，相机是否向 HDMI 设备发送动画开始和结束信号。

选项	
<b>ON</b>	<b>OFF</b>

## 图像稳定模式

减少模糊。

选项	说明
IBIS/OIS	启用相机内置 (IBIS) 及光学 (OIS) 图像稳定功能。IBIS 可与不支持 OIS 的镜头一起使用。
IBIS/OIS + DIS	启用相机内置 (IBIS)、光学 (OIS) 及数字 (DIS) 图像稳定功能。根据为 <b>摄像模式</b> 选择的选项调整裁剪。
关	图像稳定关闭；  将出现在屏幕中。当相机安装于三脚架或固定于适当位置时选择。

-  使用镜头图像稳定开关所选的设置 (若存在) 将优先于使用防抖模式所选的设置。
- 请注意, 当图像稳定生效时, 震动或相机声音可能很明显。
- 启用高速全 HD 录制时, **IBIS/OIS + DIS** 不可用。

## 图像稳定模式增能

选择图像稳定级别。



选项	说明
开	适用于非手持拍摄。
关	适用于手持拍摄。

-  将 **图像稳定模式增能** 指定给一个功能按钮即可在录制过程中更改图像稳定级别 (📖 256)。



## 斑纹设置

可能曝光过度的高光在动画模式显示中以斑马条纹显示。

选项	说明
斑纹右倾	 右斜条纹。
斑纹左倾	 左斜条纹。
关	条纹关闭。

## 斑纹水平

选择斑马条纹显示的亮度阈值。

选项										
50	55	60	65	70	75	80	85	90	95	100

## 视频优化控制

将其选择为 **开** 后仅需使用命令转盘和触摸屏控制即可调整视频设置。此功能非常适用于防止在录制动画时录入相机操控产生的声音，以及在拍摄照片及动画时想要使用不同曝光设置（ 26）。

选项	
开	关

## 信号灯

选择动画录制期间点亮的信号灯（指示或 AF 辅助）以及信号灯闪烁还是保持稳定点亮。

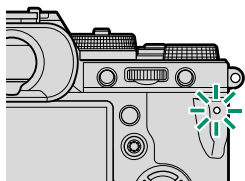

指示灯

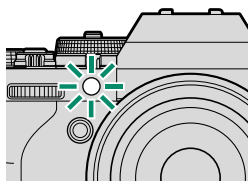

AF 辅助灯

选项	说明
前部关闭 后部 	指示灯在动画录制期间点亮。
前部关闭 后部 	指示灯在动画录制期间闪烁。
前部  后部 	指示灯和 AF 辅助灯在动画录制期间点亮。
前部  后部关闭	AF 辅助灯在动画录制期间点亮。
前部  后部 	指示灯和 AF 辅助灯在动画录制期间闪烁。
前部  后部关闭	AF 辅助灯在动画录制期间闪烁。
前部关闭 后部关闭	指示灯和 AF 辅助灯在动画录制期间保持熄灭。

### 选择自定义设置

选项内容与静态摄影的选项相同，但必须分别调整设置（ 115）。

### 编辑/保存自定义设置

选项内容与静态摄影的选项相同，但必须分别调整设置（ 116）。

### 无线通信

照片菜单中也有此选项（ 149）。

## 图像质量设置（动画录制）

调整动画的图像质量设置。

若要显示图像质量设定，请在拍摄显示中按下 **MENU/OK** 并选择 **IQ**（图像质量设置）选项卡。



 可用选项根据所选拍摄模式的不同而异。

### 胶片模拟

选择用于动画录制的胶片模拟效果。

选项	说明
 <b>PROVIA/标准</b>	请参阅“胶片模拟”（  104）。
 <b>Velvia/鲜艳</b>	
 <b>ASTIA/柔和</b>	
 <b>CLASSIC CHROME</b>	
 <b>PRO Neg. Hi</b>	
 <b>PRO Neg. Std</b>	
 <b>经典Neg.</b>	
 <b>ETERNA/影院</b>	
 <b>ETERNA BLEACH BYPASS</b>	
 <b>ACROS</b>	
 <b>黑白</b>	
 <b>棕褐色</b>	

## 黑白





选项内容与静态摄影的选项相同，但必须分别调整设置（ 106）。

## 白平衡

选项内容与静态摄影的选项相同，但必须分别调整设置（ 107）。

## 动态范围

选择用于动画录制的动态范围。

选项	说明
 <b>100%</b>	请参阅“动态范围”（  111）。
 <b>200%</b>	
 <b>400%</b>	

-  动画录制期间 **自动**（自动动态范围控制）不可用。
-  **200%** 在感光度 ISO 320 至 ISO 12800 时可用， **400%** 在感光度 ISO 640 至 ISO 12800 时可用。
- 将  **视频设置 > F-Log/HLG 录制** 选择为    时，此项目可用。

## 色调曲线

选项内容与静态摄影的选项相同，但必须分别调整设置（ 112）。

## 色彩

选项内容与静态摄影的选项相同，但必须分别调整设置（ 113）。

## 锐度

选项内容与静态摄影的选项相同，但必须分别调整设置（ 113）。

## 高ISO降噪

选项内容与静态摄影的选项相同，但必须分别调整设置（ 113）。

## 4K 帧间NR

选择 **开** 可启用帧间降噪功能。



选项	
开	关

-  仅当在画面大小 **4K** 或 **DCI** 下选择了 **29.97P** 或更慢的画面速率时，帧内降噪功能才可用。
- 拍摄移动的拍摄对象或者相机在拍摄过程中发生移动时，可能会出现“重影”。

## 周边亮度校正

选择 **开** 可在动画录制过程中启用周边亮度校正。

选项	
开	关

-  若使用 FUJIFILM M 卡口适配器（另售）安装了一个不传输数据至相机的镜头时选择了 **开**，周边亮度将根据拍摄菜单中 **图像质量设置** > **转接环设置** > **周边亮度校正**（ 119）的所选项进行调整。
- 若您发现使用该选项录制的动画中出现条带痕迹，请选择 **关**。

## 转接环设置

照片菜单中也有此项目选项（ 118）。在其中一个菜单中进行的更改会应用至另一个菜单。

## AF/MF 设置（动画录制）

调整动画的对焦设置。

若要显示对焦设定，请在拍摄显示中按下 **MENU/OK** 并选择 （AF/MF 设置）选项卡。



 可用选项根据所选拍摄模式的不同而异。

### 聚焦区域

选项内容与静态摄影的选项相同，但必须分别调整设置（ 120）。

### 摄像自动对焦模式

设定动画录制期间相机选择对焦点的方法。

选项	说明
多重	自动对焦点选择。
区域	相机对焦于所选对焦区域中的拍摄对象。



## AF-C 自定义设置

选择在对焦模式 C 中录制动画时的对焦跟踪选项。

### 追踪灵敏度

选择当某一物体在当前拍摄对象后面或前面进入对焦区域时，相机等待切换对焦的时间长度。请参阅“追踪灵敏度”（ 123）。

选项				
0	1	2	3	4

-  值越高，当您试图切换拍摄对象时相机重新对焦所需的时间会越长。
- 值越低，相机越容易从您的拍摄对象切换对焦至对焦区域中的其他物体。

### AF速度

调整自动对焦反应速度。选择较高的值可获得更快的反应速度，选择较低的值可获得更慢的反应速度。

选项										
-5	-4	-3	-2	-1	0	+1	+2	+3	+4	+5

## AF辅助灯

照片菜单中也有此选项（ 127）。在其中一个菜单中进行的更改会应用至另一个菜单。

## 脸部识别/眼睛识别设置

录制动画时启用或禁用智能脸部优先。

选项	说明
脸部识别开	请参阅“脸部识别/眼睛识别设置”（  128）。
关	智能脸部优先和眼睛优先关闭。

 当智能脸部优先启用时，即使使用对焦模式选择器选择了单次 AF (S)，相机也将使用连续自动对焦进行对焦。智能脸部优先在手动对焦模式下不可用。

## 手动聚焦助手

选择在手动对焦模式下对焦如何显示。

选项	说明
标准	对焦以正常状态显示（峰值对焦不可用）。
峰值对焦	相机增强高对比度的轮廓。请选择色彩和峰值级别。

### 对焦确认

选项内容与静态摄影的选项相同，但必须分别调整设置 ( 131 )。

### 即时自动对焦设定

照片菜单中也有此选项 ( 132 )。在其中一个菜单中进行的更改会应用至另一个菜单。

### 景深标尺





照片菜单中也有此选项 ( 132 )。在其中一个菜单中进行的更改会应用至另一个菜单。

### 自动对焦范围限制器

照片菜单中也有此选项 ( 133 )。在其中一个菜单中进行的更改会应用至另一个菜单。

## 触摸屏模式

选择使用触控控制所执行的拍摄操作。

模式	说明
 触控拍摄	无需按下快门按钮，您仅需轻触屏幕中的拍摄对象即可对焦并开始录制。录制过程中，您可按照下文所述轻触屏幕进行对焦。 <b>若要结束录制，请按下快门按钮。</b>
 AF	轻触屏幕可使相机对焦于所选点。 <b>使用快门按钮可开始和结束录制。</b> <ul style="list-style-type: none"><li>在对焦模式 <b>S</b> (AF-S) 下，您可随时轻触屏幕中的拍摄对象重新进行对焦。</li><li>在对焦模式 <b>C</b> (AF-C) 下，相机将根据与通过轻触屏幕所选点中的拍摄对象之间距离的变化持续调整对焦。</li><li>在手动对焦模式 (MF) 下，当您轻触屏幕时，相机将使用自动对焦进行对焦；在录制过程中，您可再次轻触屏幕将对焦区域移至新的位置。</li></ul>
 区域	轻触可定位对焦区域。 <b>使用快门按钮可开始和结束录制。</b> <ul style="list-style-type: none"><li>在对焦模式 <b>S</b> (AF-S) 下，您可随时轻触屏幕中的拍摄对象重新定位对焦区域。若要进行对焦，请使用被指定 <b>AF-ON</b> 的按钮。</li><li>在对焦模式 <b>C</b> (AF-C) 下，相机将根据与通过轻触屏幕所选点中的拍摄对象之间距离的变化持续调整对焦。</li><li>在手动对焦模式 (MF) 下，您可轻触屏幕将对焦区域置于拍摄对象上。</li></ul>
 关闭	触控控制禁用。

- 若要禁用触控控制并隐藏触摸屏模式指示，请将 **按钮/拨盘设置 > 触摸屏设置 > 触摸屏设置** 选为关。
- 照片菜单中也有此选项 (134)。在其中一个菜单中进行的更改会应用至另一个菜单。

### 对焦变焦的触控控制

对焦变焦过程中使用不同的触控控制 (已启用对焦确认)。

#### 中央区域

轻触屏幕的中央可进行以下操作。

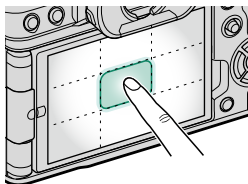

触摸屏模式	动画录制
触控拍摄	<b>AF-S</b> : AF
	<b>MF</b> : 即时自动对焦
AF	<b>AF-S</b> : AF
	<b>MF</b> : 即时自动对焦
区域	<b>AF-S</b> : AF
	<b>MF</b> : 即时自动对焦
关闭	<b>AF-S/MF</b> : 关闭

#### 其他区域

无论在静态摄影还是动画录制期间，也不管在触摸屏模式下选择了何种选项，轻触其他区域都仅可简单地滚动屏幕。

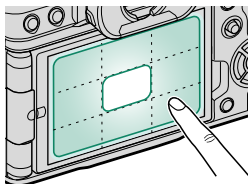

## 焦点检查锁定

选择对焦缩放是否在进行动画录制时仍然有效。

选项	
开	关

## 音频设置（动画录制）

在拍摄动画期间调整录制的音频的设置。

若要显示对焦设定，请在拍摄显示中按下 **MENU/OK** 并选择 （音频设置）选项卡。



 可用选项根据所选拍摄模式的不同而异。

### 内置麦克风音量调节

调整内置麦克风的录制音量。

选项	说明
自动	相机自动调整录制音量。
手动	手动调整录制音量。按下选择器右方可从 25 个录制音量中进行选择。
关	关闭内置麦克风。

### 外置麦克风音量调节

调整外接麦克风的录制音量。

选项	说明
自动	相机自动调整录制音量。
手动	手动调整录制音量。按下选择器右方可从 25 个录制音量中进行选择。
关	禁止使用外接麦克风录音。

## 麦克风端口设置

指定连接至麦克风插孔的硬件类型。

选项	说明
麦克风	选择此选项可直接连接至外部麦克风。
线路	选择此选项可通过线路输出连接外部音频设备。

## 麦克风音量限制器

减少因超过麦克风音频电路限制的输入而导致的变声。

选项	
开	关

## 风滤镜

选择是否在动画录制过程中启用降低风噪功能。

选项	
开	关

## 低频切除滤镜

选择是否启用低截止滤波器，从而减少动画录制过程中的低频噪音。

选项	
开	关

## 耳机音量

调整耳机音量。

选项	说明
0	关闭输出至耳机的声音。
1—10	从 1 至 10 选择音量。



## 时间编码设置（动画录制）

调整动画录制的时间信号（小时、分、秒和画面编号）显示设定。

若要显示对焦设定，请在拍摄显示中按下 **MENU/OK** 并选择 **TC**（时间编码设置）选项卡。



可用选项根据所选拍摄模式的不同而异。

### 时间编码显示

选择 **开** 可在动画录制和回放过程中显示时间信号。

选项	
开	关

### 开始时间设置

选择时间信号开始时间。

选项	说明
手动输入	高亮显示该选项并按下选择器右方可手动选择一个开始时间。
当前时间	将开始时间设为当前时间。
重置	将开始时间设为 00:00:00。

### 计数设置

选择是持续计时还是仅在动画录制期间计时。

选项	说明
录制运行	仅在动画录制期间计时。
自由运行	持续计时。

## 掉帧

在画面速率为 **59.94P** 和 **29.97P** 时，时间信号（以秒为单位）和实际录制时间（以带小数点的秒为单位）之间会逐渐产生差异。选择相机是否会根据需要丢弃一些画面以匹配录制时间和时间信号。

选项	说明
开	相机根据需要丢弃一些画面，以保持时间信号和实际录制时间之间的严格匹配。
关	画面不会丢弃。

- 时间信号显示根据所选项的不同而异。

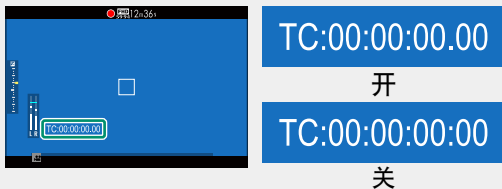

- 选择画面速率 **23.98P** 可禁用画面丢弃。

## HDMI时间编码输出

选择时间信号是否输出至 HDMI 设备。

选项	
开	关

# 回放与播放菜单

# 7

## 回放显示

本部分列出了回放过程中可能显示的指示。

**!** 为便于说明，所示显示中所有指示都为点亮状态。

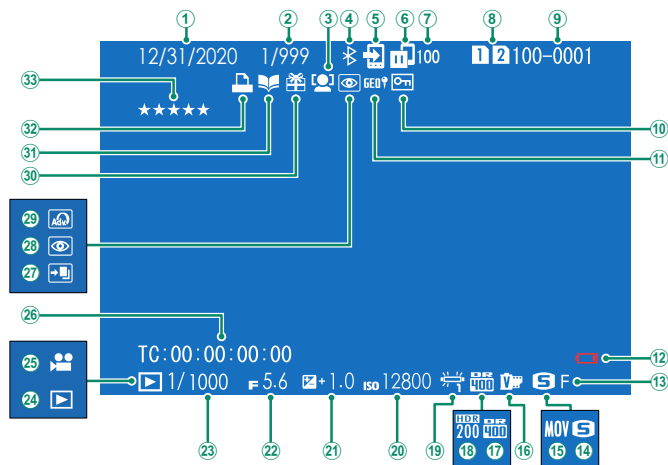

- |                 |           |             |          |
|-----------------|-----------|-------------|----------|
| ① 日期和时间         | 42、44、207 | ⑱ HDR       | 91       |
| ② 画面编号显示        |           | ⑲ 白平衡       | 107      |
| ③ 脸部优先指示        | 128       | ⑳ 感光度       | 80       |
| ④ Bluetooth 开/关 | 237       | ㉑ 曝光补偿      | 83       |
| ⑤ 图像传输预定        | 198       | ㉒ 光圈        | 60、65、66 |
| ⑥ 图像传输状态        | 237、286   | ㉓ 快门速度      | 60、62、66 |
| ⑦ 选用于上传的照片数量    | 198       | ㉔ 回放模式指示    | 49       |
| ⑧ 存储卡插槽         | 185       | ㉕ 动画图标      | 56       |
| ⑨ 画面编号          | 233       | ㉖ 时间信号      | 177      |
| ⑩ 受保护图像         | 192       | ㉗ HDR 图像    | 91       |
| ⑪ 位置数据          | 243、287   | ㉘ 红眼修正指示    | 150、194  |
| ⑫ 电池电量          | 41        | ㉙ 创意滤镜      | 95       |
| ⑬ 图像质量          | 103       | ⑳ 礼物图像      | 49       |
| ⑭ 图像尺寸          | 102       | ㉑ 照相簿助手指示   | 200      |
| ⑮ 文件格式          | 154       | ㉒ DPOF 打印指示 | 202      |
| ⑯ 胶片模拟          | 104       | ㉓ 级别        | 196      |
| ⑰ 动态范围          | 111       |             |          |

## DISP/BACK 按钮

DISP/BACK 按钮可控制回放过程中指示的显示。

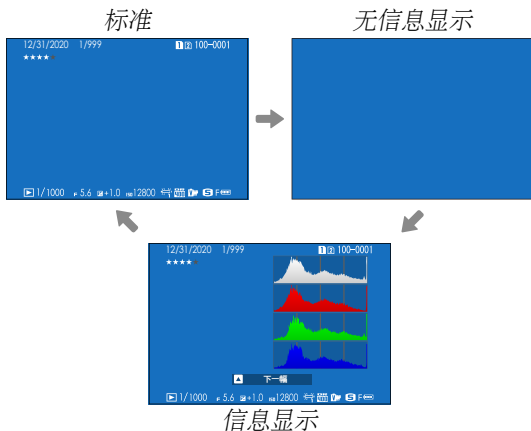
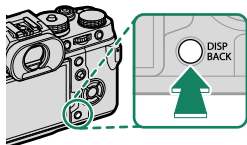

## 查看照片信息

每按一次选择器上方，照片信息显示将变化一次。

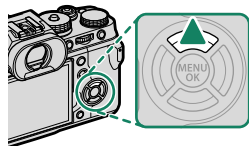

基本数据



信息显示 1

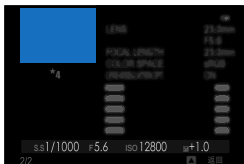
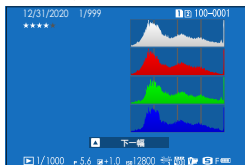

信息显示 3

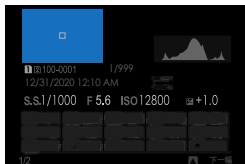

信息显示 2

## 放大对焦点

按下后指令拨盘的中央可放大对焦点。再次按下则返回全画面回放。

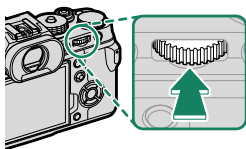

## 查看照片

阅读本部分可获得有关回放变焦和多幅画面回放的信息。

使用后指令拨盘可从全画面回放切换至回放变焦或多幅画面回放。

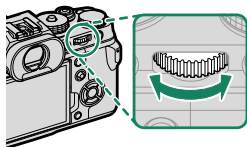

全画面回放

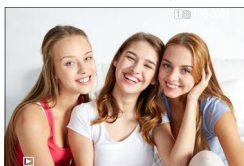

多幅画面回放



9幅画面查看



100幅画面查看

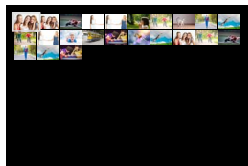

回放变焦



中等变焦



最大变焦



## 回放变焦

向右旋转后指令拨盘可放大当前照片，向左旋转则可缩小。若要退出变焦，请按下 **DISP/BACK**、**MENU/OK** 或后指令拨盘的中央。

- 最大变焦倍率根据 **图像质量设置 > 图像尺寸** 中所选项的不同而异。
- 回放变焦不可用于裁剪或调整尺寸后以 **640** 尺寸保存的副本。

## 滚动显示

放大照片时，选择器可用于查看在当前显示中不可视的图像区域。



导航窗口

## 多幅画面回放

若要更改图像的显示数量，请在全画面显示照片时向左旋转后指令拨盘。

- 使用选择器高亮显示图像并按下 **MENU/OK** 全屏查看高亮显示的图像。
- 在 9 幅和 100 幅画面显示中，按下选择器上键或下键可查看更多照片。



## 播放菜单

调整回放设定。

在回放模式中按下 **MENU/OK** 时屏幕中会显示播放菜单。



### 切换卡槽

选择从哪张存储卡回放图像。

若插有两张存储卡，您可按住 **▶** 按钮选择一张存储卡进行回放。

## RAW处理

即使不具备计算机，您也可使用相机修改 RAW 照片并以其他格式进行保存。

### 以其他格式保存 RAW 照片

- 1 显示 RAW 照片。
- 2 在播放菜单中高亮显示 RAW 处理。
- 3 按下 **MENU/OK**。  
屏幕中将显示设定列表。



- 4 按下选择器上方或下方高亮显示一种设定。
- 5 按下选择器右方显示选项。

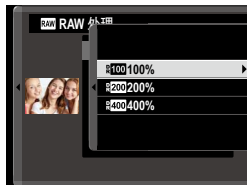

- 6 按下选择器上方或下方高亮显示所需选项。
- 7 按下 **MENU/OK** 选择高亮显示的选项。屏幕中将显示步骤 3 中所示的设定列表。请重复步骤 4 至 7 调整其他设定。
- 8 按下 **Q** 按钮。  
屏幕中将显示副本的预览。
- 9 按下 **MENU/OK**。  
副本将被保存。

 在回放过程中显示 RAW 照片时按下 **Q** 按钮也可显示 RAW 处理选项。

将照片从 RAW 转换为另一种格式时，您可调整以下设定：

设定	说明
反映拍摄条件	使用拍摄照片时有有效的设定创建一个副本。
文件类型	选择文件格式。
图像尺寸	选择图像尺寸。
图像质量	调整图像质量。
增感/减感处理	调整曝光。
动态范围	增强高光区域中的细节以获取自然对比度。
D范围优先级	用于在拍摄高对比度场景时减少高光和阴影中细节的丢失，从而获取自然的效果。
胶片模拟	模拟不同类型胶片的效果。
黑白	在黑白照片中添加一种暖色或冷色氛围。
颗粒效果	添加一种胶片颗粒效果。
彩色效果	增加可用于渲染容易高度饱和的色彩（例如，红色、黄色和绿色）的色调范围。
彩色FX蓝色	增加可用于渲染蓝色的色调范围。
白平衡	调整白平衡。
白平衡偏移	微调白平衡。
色调曲线	调整高光和阴影。
色彩	调整色彩浓度。
锐度	锐化或柔化轮廓。
高ISO降噪	处理副本以减少斑点。
清晰度	增加清晰度。
镜头调整优化器	通过调整衍射和镜头边缘的轻微对焦损失提高清晰度。
色彩空间	选择用于色彩再现的色彩空间。
HDR模式	减少高光和阴影中细节的丢失。

## 删除

删除单张照片、多张所选照片或所有照片。

 已删除的照片不能恢复。请在删除前将重要的照片进行保护或者将其复制到计算机或其他存储设备。

选项	说明
单幅画面	一次删除一张照片。
已选画面	删除多张所选照片。
所有画面	删除所有未受保护的图片。

### 单幅画面

- 1 将播放菜单中的 **删除** 选为 **单幅画面**。
- 2 按下选择器左方或右方滚动显示照片，然后按下 **MENU/OK** 进行删除。

-  删除照片前不会显示确认对话框；按下 **MENU/OK** 前请确保选择了正确的照片。
- 其他照片可通过按下 **MENU/OK** 进行删除。按下多重选择器左方或右方滚动显示照片，然后按下 **MENU/OK** 进行删除。

## 已选画面

- 1 将播放菜单中的 **删除** 选为 **已选画面**。
- 2 高亮显示照片并按下 **MENU/OK** 确认选择。
  - 所选照片用勾选标记标识 (  )。
  - 若要取消选择高亮显示的照片，请再次按下 **MENU/OK**。
- 3 操作完成时，按下 **DISP/BACK** 显示确认对话框。
- 4 高亮显示 **执行** 并按下 **MENU/OK** 删除已选照片。



 位于照相簿或打印预约中的照片将用 **!** 标识。

## 所有画面

- 1 将播放菜单中的 **删除** 选为 **所有画面**。
- 2 屏幕中将显示确认对话框；高亮显示 **执行** 并按下 **MENU/OK** 删除所有未保护的图片。

 • 按下 **DISP/BACK** 可取消删除，但之前已删除的照片无法恢复。  
• 若出现信息提示所选照片为 DPOF 打印预约的一部分，您可按下 **MENU/OK** 将其删除。

## 同时删除（RAW卡槽1/JPG卡槽2）

 保存数据设置 >  卡槽设置 选为 **RAW / JPEG** 时拍摄照片会创建两张图像。选择删除 RAW 图像时是否会同时删除 JPEG 副本。

选项	说明
开	删除插槽 1 卡中的 RAW 图像时会同时删除插槽 2 卡中的 JPEG 副本。
关	删除插槽 1 卡中的 RAW 图像时不会删除插槽 2 卡中的 JPEG 副本。

## 裁剪

创建当前照片的裁剪副本。

- 1 显示所需照片。
- 2 在播放菜单中选择 **裁剪**。
- 3 使用后指令拨盘进行放大或缩小，然后按下选择器上方、下方、左方或右方滚动显示照片，直至显示所需部分。
- 4 按下 **MENU/OK** 显示确认对话框。
- 5 再次按下 **MENU/OK** 将裁剪后的副本保存为单独文件。

-  变焦倍率越高，裁剪后副本中的像素量越少。
- 若最终副本的尺寸为 **640**，**执行** 将显示为黄色。
- 所有副本的纵横比为 3:2。

## 调整尺寸

创建当前照片的小型副本。

- 1 显示所需照片。
  - 2 在播放菜单中选择 **调整尺寸**。
  - 3 高亮显示一个尺寸并按下 **MENU/OK** 显示确认对话框。
  - 4 再次按下 **MENU/OK** 将调整尺寸后的副本保存为单独文件。
-  可用尺寸根据原始图像尺寸的不同而异。

## 保护

保护照片不被误删。高亮显示下列选项之一并按下 **MENU/OK**。

选项	说明
画面 设定/解除	保护所选照片。按下选择器左方或右方可查看照片，然后按下 <b>MENU/OK</b> 确认或取消选择。操作完成时按下 <b>DISP/BACK</b> 。
保护所有	保护所有照片。
重设所有	取消所有照片的保护。

 当存储卡格式化时，受保护照片将被删除。

 保护当前选来上传至已配对智能手机或平板设备的图像将会移除上传标记。



## 图像旋转

旋转照片。

- 1 将  屏幕设置 > 自动旋转回放 选择为开。
- 2 显示所需照片。
- 3 在播放菜单中选择 图像旋转。
- 4 按下选择器下方顺时针旋转照片 90°，按下上方则逆时针旋转照片 90°。
- 5 按下 **MENU/OK**。无论何时在相机上回放，照片都将自动以所选方位显示。





- 无法旋转受保护的图片。请在旋转照片前取消保护。
- 本相机可能无法旋转使用其他设备创建的照片。在相机中被旋转的照片，当在计算机或其他相机上进行查看时将不会旋转。
- 使用  屏幕设置 > 自动旋转回放 拍摄的照片在回放过程中会自动按正确的方位显示。

## 红眼修正

修正肖像中的红眼。相机将分析图像；若检测到红眼，图像将被处理以创建修正了红眼的副本。

- 1 显示所需照片。
- 2 在播放菜单中选择 **红眼修正**。
- 3 按下 **MENU/OK**。

-  拍摄效果根据场景的不同和相机是否成功检测到脸部而异。
- 处理图像需要的时间根据检测到的脸部数量的不同而异。
- 已使用红眼修正处理过的照片中的红眼无法进行修正，此类照片在回放过程中会以  图标标识。
- 无法为 RAW 图像执行红眼修正。

## 语音备注设置

在当前照片中添加语音备注。

- 1 在播放菜单的 **语音备注设置** 中选择 **开**。
- 2 显示您想要添加语音备注的照片。
- 3 按住前指令拨盘的中央录制语音备注。在 30 秒后或者当您释放拨盘时录制结束。

-  新的语音备注将会覆盖任何现有语音备注。
  - 语音备注无法添加至受保护照片。
  - 删除照片也将删除语音备注。

### 播放语音备注

带有语音备注的照片在回放时用  图标标识。

- 若要回放语音备注，请选择照片并按下前指令拨盘的中央。
- 语音备注回放期间将显示一个进度条。
- 您可通过按下 **MENU/OK** 暂停回放并显示音量控制来调整音量。按下选择器上方或下方可调整音量，再次按下 **MENU/OK** 可恢复回放。您也可使用  **声音设置** > **回放音** 调整音量。

## 评级

使用星号为照片分级。

- 1 在播放菜单中选择 **评级**。
  - 2 旋转前部命令转盘选择照片，旋转后指令拨盘从 0 至 5 星（“★”）中选择一个评级。
- 可使用选择器代替前命令转盘来选择照片。
  - 在单幅、9 幅或 100 幅画面回放中按下 **AEL** 按钮也可以显示评级对话框。
  - 使用触控控制可进行放大或缩小。

## 复制

在第一和第二插槽中的存储卡之间复制照片。

- 1 在播放菜单中选择 **复制**。
- 2 高亮显示下列选项之一。

选项	说明
卡槽 1 → 卡槽 2	将第一插槽的存储卡中的照片复制到第二插槽的存储卡中。
卡槽 2 → 卡槽 1	将第二插槽的存储卡中的照片复制到第一插槽的存储卡中。

- 3 按下选择器右键。
- 4 高亮显示下列选项之一并按下 **MENU/OK**。

选项	说明
单幅画面	复制所选照片。按下选择器左方或右方可查看照片，再按下 <b>MENU/OK</b> 可复制当前照片。
所有画面	复制所有照片。

- ❗ 当目的地空间已满时，复制将中止。
- 若您尝试将大小超过 4 GB 的文件复制到容量为 32 GB 或以下的存储卡中，复制将会结束且文件不会被复制。

## 图像传输预定

选择照片上传至已配对智能手机或平板设备。

- 1 在播放菜单中选择 **图像传输预定 > 选择帧**。
- 2 高亮显示照片并按下 **MENU/OK** 确认或取消选择。请重复步骤直至选择完所有所需照片。
- 3 按下 **DISP/BACK** 退回回放。

 若 **连接设定 > Bluetooth 设置 > Bluetooth 开/关** 和 **自动图像传输** 都选为 **开**，您退回回放或关闭相机后不久将开始上传。

-  图像传输预定最多可包含 999 张照片。
- 以下照片和动画无法选用于上传：
  - 受保护照片
  - 动画
  - RAW 图像
  - “礼物图像”（使用其他相机拍摄的照片）
- 若将 **连接设定 > 一般设置 > 无线按钮设定** 选为 **配对/传输指令**，按下 **Fn1** 按钮可显示 **图像传输预定** 对话框。
- 若要移除当前预定中所有照片的上传标记，请选择 **图像传输预定 > 重置预定**。
- 若 **连接设定 > Bluetooth 设置 > 自动图像传输** 选为 **开**，照片将在拍摄时自动标记用于上传。

## 无线通信

连接至运行最新版本 FUJIFILM Camera Remote 应用程序的智能手机。随后智能手机即可用于：

- 遥控相机并遥控拍照
- 接收从相机上传的照片
- 浏览相机中的照片并下载所选照片
- 上传位置数据至相机

 有关下载和其他信息，请访问：

[http://app.fujifilm-dsc.com/cn/camera\\_remote/](http://app.fujifilm-dsc.com/cn/camera_remote/)

## 幻灯片式播放



以自动幻灯片方式查看照片。按下 **MENU/OK** 可开始播放，按下选择器右方或左方可跳至下一张或上一张。在幻灯片播放过程中可随时按下 **DISP/BACK** 查看屏幕帮助。按下 **MENU/OK** 可随时结束播放。

 幻灯片播放过程中，相机不会自动关闭。

## 照相簿助手

使用您最喜爱的照片创建照相簿。

### 创建照相簿

- 1 将  播放菜单 > 照相簿助手 选为 新建照相簿。
- 2 滚动显示图像并按下选择器上方以确认或取消选择。照相簿创建完成后，按下 **MENU/OK** 退出。
  -  • 640 或更小的照片以及动画都无法选用于照相簿。
    - 您选择的第一张照片将成为封面图像。可随时选择其他照片。
- 3 高亮显示 **完成照相簿** 并按下 **MENU/OK**（若要将所有照片都选用于照相簿，请选择 **全选**）。新照相簿将添加至照相簿助手菜单的列表中。
  -  • 照相簿最多可包含 300 张照片。
  - 未包含任何照片的照相簿将被自动删除。



## 查看照相簿

在照相簿助手菜单中高亮显示一个照相簿并按下 **MENU/OK** 显示该照相簿，然后按下选择器左方或右方即可滚动显示照片。

## 编辑和删除照相簿

显示照相簿并按下 **MENU/OK**。屏幕中将显示以下选项；请选择所需选项并按照屏幕指示进行操作。

- **编辑**：按照“创建照相簿”中所述编辑照相簿。
- **删除**：删除照相簿。

## PC自动保存

将照片从相机上传至运行最新版本 FUJIFILM PC AutoSave 的计算机（请注意，您必须先安装该软件，并将计算机配置为从相机所复制图像的目的地）。



有关下载和其他信息，请访问：

[http://app.fujifilm-dsc.com/cn/pc\\_autosave/](http://app.fujifilm-dsc.com/cn/pc_autosave/)

## 打印预约 (DPOF)

为 DPOF 兼容打印机创建一个数码“打印预约”。

- 1 选择 **播放菜单 > 打印预约 (DPOF)**。
- 2 选择 **显示日期** 会在照片上打印拍摄日期，选择 **关闭日期** 则不会在照片上打印日期，选择 **重设所有** 将在继续操作前从打印预约中删除所有照片。
- 3 显示您要在打印预约中包含或从中删除的照片。
- 4 按下选择器上方或下方选择打印份数（最多 99 份）。

若要从预约中删除照片，请按下选择器下方，直至打印份数为 0。



打印的总数量

打印份数

重复步骤 3-4 完成打印预约。

- 5 打印的总数量显示在屏幕中。按下 **MENU/OK** 退出。

- 当前打印预约中的照片在回放过程中用 **打印预约** 图标标识。
- 打印预约最多可包含来自单张存储卡的 999 张照片。
- 若所插存储卡包含其他相机创建的打印预约，按照上文所述进行创建之前，您将需要删除该预约。

## instax打印机打印

若要在选购的 Fujifilm instax SHARE 打印机上打印照片，请先选择 **连接设定 > instax打印机连接设定** 并输入 instax SHARE 打印机名称 (SSID) 和密码，然后执行下列步骤。

- 1 开启打印机。
- 2 选择 **播放菜单 > instax打印机** 打印。相机将连接至打印机。



- 3 使用选择器显示您要打印的照片，然后按下 **MENU/OK**。照片将发送至打印机，打印开始。



- 使用其他相机拍摄的照片无法打印。
- 打印区域小于 LCD 显示屏中的可视区域。
- 显示可能会根据所连接打印机的不同而异。

## 纵横比

选择用于在高清（HD）设备上显示静态图像的纵横比（此选项仅在连接 HDMI 线时可用）。

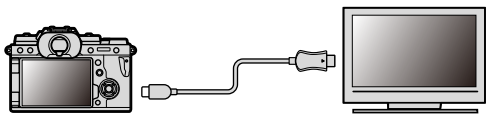

### 选项

**16:9**

**3:2**

 选择 **16:9** 以 **16:9** 的纵横比全屏显示照片。照片顶部和底部被裁剪并以全屏显示。

# 设置菜单

# 8

## 用户设置



调整基本相机设定。

若要访问基本相机设定，请按下 **MENU/OK**，选择 （设置）选项卡，并选择 **用户设置**。





### 格式化

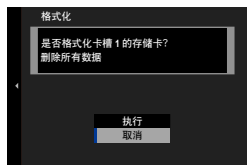

格式化存储卡的步骤如下：

- 1 在 （设置）选项卡中选择  用户设置 > 格式化。
- 2 高亮显示您要格式化的存储卡所在插槽并按下 **MENU/OK**。
- 3 屏幕中将显示确认对话框。若要格式化存储卡，请高亮显示 **执行** 并按下 **MENU/OK**。

 选择 **取消** 或按下 **DISP/BACK** 可退出而不格式化存储卡。





-  所有数据（包括受保护照片）都将从存储卡中删除。请确定重要文件已复制到计算机或其他存储设备。
- 在格式化过程中请勿打开电池盒盖。

 您也可通过按住  按钮并同时按下后指令拨盘的中央显示格式化菜单。

## 日期时间



设定相机时钟的步骤如下：



- 1 在  (设置) 选项卡中选择  用户设置 > 日期时间。
- 2 按下选择器左方或右方高亮显示年、月、日、小时或分钟，按下上方或下方则可进行更改。若要改变年、月、日的显示顺序，请高亮显示日期格式并按下选择器上方或下方。
- 3 按下 **MENU/OK** 设定时钟。



## 时差

在旅行时，您可将相机时钟从居住地时区立即切换至目的地的当地时区。指定当地时区和居住地时区之间时差的步骤如下：

- 1 高亮显示  当地 并按下 **MENU/OK**。
- 2 使用选择器选择当地时区和居住地时区之间的时差。设定完成时，按下 **MENU/OK**。

若要将相机时钟设为当地时间，请高亮显示  当地 并按下 **MENU/OK**。若要将时钟设为您居住地时区的时间，请选择  居住地。

选项	
 当地	 居住地

 若选择了  当地，相机开启时， 将显示为黄色约 3 秒。

## 言语/LANG.

选择一种语言。

## 我的菜单设置

编辑  (我的菜单) 选项卡中列出的项目，该选项卡为常用照片菜单选项的个性化自定义菜单。

## 我的菜单设置



编辑  (我的菜单) 选项卡中列出的项目，该选项卡为常用动画菜单选项的个性化自定义菜单。



## 传感器清洁

去除相机图像传感器上的灰尘。

选项	说明
执行	立即清洁传感器。
开启时	传感器清洁将在相机开启时执行。
关闭时	传感器清洁将在相机关闭时执行（但是如果相机在回放模式下关闭，则不会执行传感器清洁操作）。

 使用传感器清洁无法去除的灰尘可使用吹风刷去除（ 319）。

## 电池寿命

检查电池寿命。电池寿命以 0 至 4 之间的数字表示。数值越高，电池越旧。



 电池越旧，耗电就越快。我们建议您在电池电量耗尽时及时进行更换。

## 重置所有

将拍摄或设置菜单选项重设为默认值。

### 1 高亮显示所需选项并按下 **MENU/OK**。

选项	说明
静态菜单重置	将使用 <b>编辑/保存自定义设置</b> 所创建的自定义白平衡和自定义设置库以外的所有照片菜单设置重置为默认值。
视频菜单重置	将使用 <b>编辑/保存自定义设置</b> 所创建的自定义白平衡和自定义设置库以外的所有动画菜单设置重置为默认值。
设置重置	将 <b>日期时间</b> 、 <b>时差</b> 、 <b>版权信息</b> 以及与连接相关的 <b>连接设置</b> 选项以外的所有设置菜单设定重设为默认值。

### 2 屏幕中将显示确认对话框；高亮显示 **执行** 并按下 **MENU/OK**。

## 调节

### 1 若要查看产品型号、CMIIT ID 和其他证书的电子副本，请在设置菜单中选择 **用户设置 > 调节**。



### 2 倾斜对焦棒（对焦杆）几次可显示 CMIIT ID。



## 按键音设置

更改相机所发出的声音。

若要访问按键音设置，请按下 **MENU/OK**，选择 **⚙️**（设置）选项卡，并选择 **声音设置**。



### AF 嘟嘟声音量

选择相机对焦时所发出嘟嘟声的音量。选择 **🔇** 可关闭嘟嘟声。

#### 选项

🔊 (高)

🔊 (中)

🔊 (低)

🔇 (静音)

### 自拍功能嘟嘟声音量

选择进行自拍时所发出嘟嘟声的音量。选择 **🔇** 可关闭嘟嘟声。

#### 选项

🔊 (高)

🔊 (中)

🔊 (低)

🔇 (静音)

## 操作音量

调整操作相机控制时所发出声音的音量。选择  关 可关闭控制的声音。

### 选项

 (高)

 (中)

 (低)

 关 (静音)

## 快门音量

调整电子快门所发出声音的音量。选择  关 可关闭快门声音。

### 选项

 (高)

 (中)

 (低)

 关 (静音)

## 快门声音

选择电子快门的聲音。

### 选项

 声音1

 声音2

 声音3

## 回放音

调整动画回放的音量。

### 选项

0

1

2

3

4

5

6

7

8

9

10

## 屏幕设置

更改屏幕设定。

若要访问屏幕设定，请按下 **MENU/OK**，选择 **[M]**（设置）选项卡，并选择 **屏幕设置**。



### EVF亮度

调整电子取景器屏幕亮度。

选项	说明
自动	自动调整亮度。
手动	手动调整亮度；可从 -7 至 +5 之间的选项中进行选择。

### EVF色彩

调整电子取景器屏幕色相。

选项										
-5	-4	-3	-2	-1	0	+1	+2	+3	+4	+5

## EVF颜色调节

调整电子取景器的显示颜色。

- 1 使用选择器调整颜色。



- 2 按下 **MENU/OK**。

## LCD亮度

调整显示屏亮度。

选项

-5	-4	-3	-2	-1	0	+1	+2	+3	+4	+5
----	----	----	----	----	---	----	----	----	----	----

## LCD色彩

调整显示屏色相。

选项

-5	-4	-3	-2	-1	0	+1	+2	+3	+4	+5
----	----	----	----	----	---	----	----	----	----	----

## LCD颜色调节

调整 LCD 显示屏的显示颜色。

- 1 使用选择器调整颜色。
- 2 按下 **MENU/OK**。

## 图像显示

选择拍摄后图像显示的时间长度。

选项	说明
连续	照片将一直显示在屏幕中直至按下 <b>MENU/OK</b> 按钮或半按快门按钮。按下后指令拨盘的中央可放大当前对焦点；再按一次则取消变焦。
1.5 秒	照片在所选时间内显示在屏幕中，或者一直显示在屏幕中直至半按快门按钮。
0.5 秒	
关	拍摄后照片不会显示。



- 色彩可能与最终图像中的色彩稍有不同。
- 在高感光度时可能出现“噪点”（斑点）。

## 自动旋转显示屏

选择取景器和 LCD 显示屏中的指示是否根据相机方位进行旋转。

选项	
开	关

## 手动模式下预览曝光/白平衡

选择在手动曝光模式下是否启用曝光和/或白平衡预览。

选项	说明
预览曝光/ 白平衡	启用曝光和白平衡预览。
预览白平衡	仅预览白平衡。在拍摄过程中曝光和白平衡有可能改变的情况下，比如您可能将闪光灯与监控白炽灯一起使用时，请选择该选项。
关	禁用曝光和白平衡预览。使用闪光灯时，或者拍摄照片时曝光可能会改变的其他情况下，请选择该选项。

## 自然实时视图

选择是否在显示屏中显示胶片模拟、白平衡及其他设定的效果。

选项	说明
开	相机设定的效果在显示屏中将不明显，但低对比度、背光场景及其他难以看清的拍摄对象中的阴影更清晰。其色彩和色调将与最终照片中的有所不同。屏幕则将调整为显示黑白以及棕褐色设定的效果。
关	胶片模拟、白平衡及其他设定的效果可在显示屏中进行预览。





## F-Log查看助手



录制或查看 F-Log 动画时，将其选择为 **开** 可显示色调校正后的预览（等效于 BT.709）。

选项	
开	关

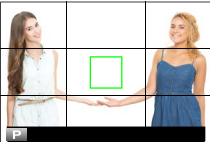
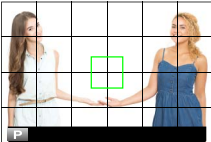
## 取景框

为拍摄模式选择一种取景网格。

		选项		
		显示 9 格	显示 24 格	HD 构图
显示				
		适用于“三分法”构图。	6 × 4 网格。	在由屏幕顶部和底部的线条所示的裁剪区域中构图 HD 照片。

 在默认设定下，取景框不会显示，但可使用 **屏幕设置 > 显示自定义设置**（ 219）进行显示。

## 自动旋转回放

选择开可在回放过程中自动旋转“竖直”（人像方位）照片。

选项	
开	关

## 对焦距离指示单位

选择用于对焦距离指示的单位。

选项	
米	英尺

## 用于电影镜头的光圈单元

选择当安装了选购的富士龙 MKX 系列镜头时，相机将光圈显示为 T 值（用于动画相机镜头）还是 f/- 值（用于静态相机镜头）。有关使用电影镜头的信息，请参阅镜头随附的文档。

选项	说明
T 值	电影摄影师常用的一种镜头光圈测量单位。考虑了镜头透光率以更好地计算曝光。
f 值	照片摄影师常用的一种镜头光圈测量单位。镜头透光率被假定为 100%，意味着同样的光圈根据镜头的不同可能会产生不同的曝光。

## 双显示屏设置

选择双重显示中两个窗口的内容。

选项	说明
<b>R:对焦 L:框</b>	右（小）窗口显示对焦区域的特写，左（大）窗口显示整个画面。
<b>R:框 L:对焦</b>	右（小）窗口显示整个画面，左（大）窗口显示对焦区域的特写。

## 显示自定义设置

选择在标准指示显示中显示的项目（ 20）。

## 大尺寸指示器模式(EVF)

选择 **开** 可在电子取景器中显示大尺寸指示器。所显示的指示器可使用 **屏幕设置 > 大尺寸指示器显示设置** 进行选择。



关

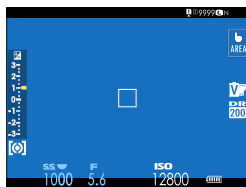

开

❗ 当 **大尺寸指示器模式(EVF)** (☞ 13) 选为 **开** 时, 某些图标不会显示。

🔑 若将 **大尺寸指示器模式** 指定给某一功能按钮, 则该按钮可用于在 **大尺寸指示器模式** 开启 (**开**) 和关闭 (**关**) (☞ 256) 之间进行切换。

## 大尺寸指示器模式(LCD)

选择 **开** 可在 LCD 显示屏中显示大尺寸指示器。所显示的指示器可使用 **屏幕设置 > 大尺寸指示器显示设置** 进行选择。



关



开

❗ 当 **大尺寸指示器模式(LCD)** (☞ 15) 选为 **开** 时, 某些图标不会显示。

🔑 若将 **大尺寸指示器模式** 指定给某一功能按钮, 则该按钮可用于在 **大尺寸指示器模式** 开启 (**开**) 和关闭 (**关**) (☞ 256) 之间进行切换。

## 大尺寸指示器显示设置

选择当  屏幕设置 > 大尺寸指示器模式 (EVF) 或 大尺寸指示器模式(LCD) 选为 开 时所显示的指示器。

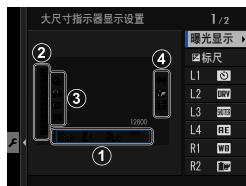

选项	说明
① 曝光显示	选择在屏幕底部列出的项目。所选项目以勾选标记 ( <input checked="" type="checkbox"/> ) 标识；若要取消选择，请高亮显示勾选标记并按下 <b>MENU/OK</b> 。
② <input checked="" type="checkbox"/> 标尺	选择 <b>开</b> 可显示曝光指示。
③ L1、L2、L3、L4	选择最多 4 个大图标在屏幕左侧显示。
④ R1、R2、R3、R4	选择最多 4 个大图标在屏幕右侧显示。

## 信息显示对比度调节

调整显示屏对比度。

选项	说明
高对比度	高对比度。
标准	标准对比度。
低对比度	低对比度。
环境照明暗	适应周围较暗光线的对比度。

### Q菜单背景

静态摄影期间选择 **透明** 可获取透明背景。

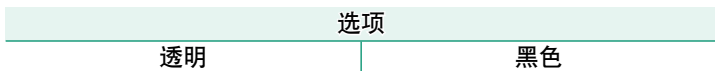

### Q菜单背景

拍摄短片时选择 **透明** 可获取透明背景。

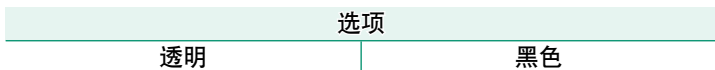

## 按钮/拨盘设置

访问相机控制的选项。

若要访问控制选项，请按下 **MENU/OK**，选择 （设置）选项卡，并选择 **按钮/拨盘设置**。



## 对焦杆设置

选择对焦棒（对焦杆）所执行的功能。

选项	说明
锁定(关)	拍摄过程中无法使用对焦棒。
按下  解除锁定	按下对焦棒可查看对焦点显示，倾斜对焦棒可选择对焦点。
开	倾斜对焦棒可查看对焦点显示并选择对焦点。

## 编辑/保存快捷菜单

选择静态摄影时快速菜单中显示的项目（ 252）。

## 编辑/保存快捷菜单

选择短片拍摄时快速菜单中显示的项目（ 252）。

## 功能(Fn)设定

选择功能按钮所执行的功能（ 256）。

## 选择器按钮设定

设定选择器上、下、左、右方向按钮所执行的功能。

选项	说明
<b>Fn 按钮</b>	选择器按钮充当功能按钮。
<b>聚焦区域</b>	选择器按钮可用于定位对焦区域。

 选择 **聚焦区域** 后，您将无法访问指定给功能按钮的功能。

## 命令转盘设定

选择指令拨盘所执行的功能。

选项	说明
<b>前部命令转盘1</b>	将快门速度 ( <b>S.S. (程序偏移)</b> ) 或光圈 ( <b>光圈环设置(A)</b> ) <sup>1</sup> 指定给 <b>前部命令转盘1</b> 。
<b>前部命令转盘2</b>	将快门速度 ( <b>S.S. (程序偏移)</b> )、光圈 ( <b>光圈环设置(A)</b> ) <sup>1</sup> 、曝光补偿 ( <b>曝光补偿</b> ) <sup>2</sup> 、感光度 ( <b>ISO</b> ) <sup>3</sup> 或 ( <b>无</b> ) 指定给 <b>前部命令转盘2</b> 或 <b>前部命令转盘3</b> 。
<b>前部命令转盘3</b>	
<b>后部命令转盘</b>	将快门速度 ( <b>S.S. (程序偏移)</b> )、光圈 ( <b>光圈环设置(A)</b> ) <sup>1</sup> 、曝光补偿 ( <b>曝光补偿</b> ) <sup>2</sup> 、感光度 ( <b>ISO</b> ) <sup>3</sup> 或 ( <b>无</b> ) 指定给后部命令转盘。

1 光圈设为 **A** (自动) 且镜头配备了光圈环或  **按钮/拨盘设置** > **光圈环设置(A)** 选为 **命令**。

2 曝光补偿拨盘旋转至 **C**。

3 感光度拨盘旋转至 **C**。

 **命令转盘设定** 也可通过按住前指令拨盘的中央进行访问。  
您也可以按下前指令拨盘的中央按以下顺序在设定之间循环：  
**前部命令转盘1**、**前部命令转盘2** 和 **前部命令转盘3**。



## 快门 AF

选择当半按快门按钮时相机是否对焦。

选项	说明
AF-S	<ul style="list-style-type: none"> <li>● <b>ON</b>: 在半按快门按钮时对焦锁定。</li> <li>● <b>OFF</b>: 在半按快门按钮时不执行对焦操作。</li> </ul>
AF-C	<ul style="list-style-type: none"> <li>● <b>ON</b>: 在半按快门按钮期间相机对焦。</li> <li>● <b>OFF</b>: 在半按快门按钮时不执行对焦操作。</li> </ul>

## 快门 AE

若选择了 **ON**，半按快门按钮期间曝光将会锁定。

选项	说明
AF-S/MF	<ul style="list-style-type: none"> <li>● <b>ON</b>: 在半按快门按钮时曝光锁定。</li> <li>● <b>OFF</b>: 在半按快门按钮时曝光不锁定。</li> </ul>
AF-C	<ul style="list-style-type: none"> <li>● <b>ON</b>: 在半按快门按钮期间曝光锁定。</li> <li>● <b>OFF</b>: 在半按快门按钮时曝光不锁定。</li> </ul>

 选择 **OFF** 将允许相机在连拍模式下的每次拍摄前都调整曝光。

## 无镜头拍摄

选择 **开** 可在未安装镜头时启用快门释放。

选项	
开	关

## 无卡拍摄

选择相机中未插入存储卡时是否可以释放快门。

选项	说明
<b>ON</b>	当未插入存储卡时，快门可被释放以测试相机功能，并且可显示拍摄和设置菜单。
<b>OFF</b>	未插入存储卡时快门禁用，以防止未插入存储卡时所拍照片意外丢失。

## 对焦环

选择以何种方向旋转对焦环以增加对焦距离。

选项	
 顺时针	 逆时针

## 对焦环操作

选择相机如何根据对焦环的转动调整对焦。

选项	说明
非线性	以与对焦环旋转相同的速度调整对焦。
线性	对焦根据对焦环旋转量进行线性调整，但对焦速度不受对焦环旋转速度的影响。

## AE/AF-LOCK设定

该选项决定被指定曝光和/或对焦锁定的按钮的作用。

选项	说明
按下时启用 AE/AF-LOCK	曝光和/或对焦将在按下该按钮期间锁定。
AE/AF-LOCK 开关切换	曝光和/或对焦将在按下该按钮时锁定，并保持锁定直至再次按下该按钮。

## AWB锁定模式

选择被指定自动白平衡（AWB）锁定的功能按钮的作用。自动白平衡锁定用于在白平衡选为**自动**时将白平衡锁定于相机所测定的值。

选项	说明
按下时AWB开	自动白平衡将在按下该按钮期间锁定。
AWB开/关切换	按一次该按钮可锁定自动白平衡，再次按下则可结束锁定。

## 光圈环设置(A)

选择当光圈设为 **A** (自动) 时, 前指令拨盘是否可用于调整光圈。

选项	说明
自动	相机自动调整光圈。
命令	光圈可使用前指令拨盘进行调整。





## 光圈设定

选择使用不具备光圈环的镜头时用于调整光圈的方法。

选项	说明
自动+  手动	旋转前指令拨盘可选择光圈。转过最小光圈可选择 <b>A</b> (自动)。
自动	光圈由相机自动选择; 相机将在曝光模式 <b>P</b> (程序自动曝光) 或 <b>S</b> (快门优先 AE) 下运作。
手动	旋转前指令拨盘选择光圈; 相机将在曝光模式 <b>A</b> (光圈优先 AE) 或 <b>M</b> (手动) 下运作。

## 触摸屏设置

启用或禁用触摸屏控制。

选项	说明								
 触摸屏设置	<ul style="list-style-type: none"> <li>开：在拍摄过程中，LCD 显示屏可用作触摸屏。</li> <li>关：触控控制禁用。</li> </ul>								
 双击设置	<ul style="list-style-type: none"> <li>开：在拍摄过程中，轻触 LCD 显示屏两次可放大拍摄对象。</li> <li>关：触摸缩放禁用。</li> </ul>								
 触摸功能	启用或禁用触摸功能动作。								
 触摸屏设置	<ul style="list-style-type: none"> <li>开：在回放过程中，LCD 显示屏可用作触摸屏。</li> <li>关：触控控制禁用。</li> </ul>								
<b>EVF 触摸屏区域设置</b>	<p>选择取景器激活期间用于触控控制的 LCD 显示屏区域。</p> <ul style="list-style-type: none"> <li>用于触控控制的区域可从以下进行选择：               <table border="0" style="width: 100%;"> <tr> <td>- <input type="checkbox"/> (所有)</td> <td>- <input type="checkbox"/> (左半部分)</td> </tr> <tr> <td>- <input type="checkbox"/> (右半部分)</td> <td>- <input type="checkbox"/> (左上部分)</td> </tr> <tr> <td>- <input type="checkbox"/> (右上部分)</td> <td>- <input type="checkbox"/> (左下部分)</td> </tr> <tr> <td>- <input type="checkbox"/> (右下部分)</td> <td></td> </tr> </table> </li> <li>选择 <b>关</b> 则可在取景器激活期间禁用触控控制。</li> </ul>	- <input type="checkbox"/> (所有)	- <input type="checkbox"/> (左半部分)	- <input type="checkbox"/> (右半部分)	- <input type="checkbox"/> (左上部分)	- <input type="checkbox"/> (右上部分)	- <input type="checkbox"/> (左下部分)	- <input type="checkbox"/> (右下部分)	
- <input type="checkbox"/> (所有)	- <input type="checkbox"/> (左半部分)								
- <input type="checkbox"/> (右半部分)	- <input type="checkbox"/> (左上部分)								
- <input type="checkbox"/> (右上部分)	- <input type="checkbox"/> (左下部分)								
- <input type="checkbox"/> (右下部分)									

## 功能锁定

锁定所选控制可防止意外操作。

选项	说明
锁定设定	请从下列选项中进行选择： <ul style="list-style-type: none"> <li>● <b>解除</b>：重设锁定选项。</li> <li>● <b>全部锁定</b>：锁定 <b>功能锁定设定</b> 列表中的所有控制。</li> <li>● <b>各功能锁定</b>：仅锁定 <b>功能锁定设定</b> 列表中的所选控制。</li> </ul>
功能锁定设定	选择当 <b>锁定设定</b> 选为 <b>各功能锁定</b> 时将锁定的控制。

 在拍摄期间通过按住 **MENU/OK**，可随时锁定使用 **各功能锁定** 选择的控制。若要解除对控制的锁定，请再次按住该按钮。

## 电源管理

调整电源管理设定。

若要访问电源管理设定，请按下 **MENU/OK**，选择 **[设置]** 选项卡，并选择 **电源管理**。



### 自动关机

选择未进行任何操作时，相机自动关闭前的时间长度。较短的时间将延长电池寿命，若选择了关，则须手动关闭相机。

选项					
5 分钟	2 分钟	1 分钟	30 秒	15 秒	关

## 性能

选择 **增强** 可改善对焦和取景器显示性能。

选项	说明
<b>增强</b>	增强相机对焦和取景器显示性能。电池的耗电速度比选择 <b>普通</b> 时快。
<b>普通</b>	为对焦、取景器显示性能和电池持久力选择标准性能。
<b>节能</b>	限制自动对焦和取景器性能。此模式可提供比 <b>普通</b> 模式更长的电池寿命。

## EVF/LCD增能设置

当 **性能** 选为 **增强** 时，调整 EVF 和 LCD 显示屏的设置。

选项	说明
<b>EVF/LCD 弱光 优先</b>	相机自动调整显示的亮度，以便清晰看到阴影中的被摄对象。运动模糊可能会造成鬼影。
<b>EVF/LCD 分辨率 优先</b>	相机自动提高画面分辨率，以便观察细节。
<b>EVF 帧率优先</b>	相机自动提高 EVF 的刷新率，以流畅拍摄运动镜头。



## 保存数据设置

更改文件管理设定。

若要访问文件管理设定，请按下 **MENU/OK**，选择 （设置）选项卡，并选择 **保存数据设置**。



### 画面计数规则

新照片保存为由四位数文件编号命名的图像文件，该编号即在上一文件编号上加一。在回放过程中显示的文件编号如图所示。**画面计数规则** 控制当插入一张新的存储卡，或当前存储卡格式化时，是否将文件编号重设为 0001。



选项	说明
连续	编号从上次使用的文件编号或第一个可用文件编号（两者中取较大值）继续。选择该选项可减少带有重复文件名的照片数量。
清零	格式化或插入新的存储卡后，编号重设为 0001。

- 若画面编号达到 999-9999，快门释放将被禁用。请在将您要保存的任何照片传送至计算机后格式化存储卡。
- 选择  **用户设置 > 重设所有** 可将 **画面计数规则** 设为 **连续**，但不会重设文件编号。
- 其他相机所拍照片的画面编号可能不同。

## 保持原始图像

选择 **开** 可保存使用 **红眼修正** 所拍照片的未处理副本。

选项	
开	关

## 编辑文件名

更改文件名前缀。sRGB 图像使用 4 位字母前缀（默认为“DSCF”），Adobe RGB 图像则使用一条下划线后接 3 位字母前缀（“DSF”）。

选项	默认前缀	文件名示例
sRGB	DSCF	ABCD0001
AdobeRGB	_DSF	_ABC0001

## 卡槽设置

选择第二插槽中存储卡的功能。

选项	说明
依次	仅当第一插槽中的存储卡已满时才会使用第二插槽中的存储卡。
备份	每张照片记录两次，每张存储卡中各记录一次。
RAW / JPEG	RAW 照片将保存至第一插槽的存储卡，JPEG 照片则保存至第二插槽的存储卡。此选项仅在将 <b>图像质量设置 &gt; 图像质量</b> 选择为 <b>FINE+RAW</b> 或 <b>NORMAL+RAW</b> 时有效。

## 卡槽设置

选择第二插槽中存储卡的功能。

选项	说明
依次	仅当第一插槽中的存储卡已满时才会使用第二插槽中的存储卡。
备份	每张照片记录两次，每张存储卡中各记录一次。

- ⓘ 当前摄像模式对两种副本均适用；但不可单独调整副本备份的设置。
- 根据为摄像模式选择的选项不同，动画可能不支持备份录制。

### 选择卡槽 ( 顺序 )

选择当  卡槽设置 选为 依次 时首先用于记录的存储卡。

选项	
卡槽 1	卡槽 2

### 选择卡槽 ( 顺序 )

选择当  卡槽设置 选为 依次 时首先用于记录的存储卡。

选项	
卡槽 1	卡槽 2

## 选择文件夹

创建文件夹并选择用于存储今后所拍照片的文件夹。

选项	说明
选择文件夹	若要选择用于存储今后所拍照片的文件夹，请按下选择器上方或下方以高亮显示一个现有文件夹并按下 <b>MENU/OK</b> 。
创建文件夹	输入 5 位字符的文件夹名称创建一个用于存储今后所拍照片的新文件夹。新文件夹将在您拍摄下一张照片时创建，且随后拍摄的照片将保存至该文件夹。

## 版权信息

版权信息（Exif 标记形式）可在拍摄时添加至新图像。对版权信息的更改仅会反映至进行更改后所拍的图像。

选项	说明
显示版权信息	查看当前版权信息。
输入作者信息	输入创作者的姓名。
输入版权信息	输入版权所有者的姓名。
删除版权信息	删除当前版权信息。此更改仅应用至选择了该选项后所拍的图像；现有图像中记录的版权信息不受影响。

## 连接设置

调整设定以连接其他设备。

若要访问连接设置，请按下 **MENU/OK**，选择 **[ ]**（设置）选项卡，并选择连接设定。



 有关无线连接的详细信息，请访问：  
<http://fujifilm-dsc.com/wifi/>

## Bluetooth 设置

调整 Bluetooth 设定。

选项	说明
配对注册	将相机与正在运行 FUJIFILM Camera Remote 应用程序的智能手机配对。
选择配对目的地	从已使用 <b>配对注册</b> 与相机配对的设备列表选择一个连接。选择 <b>无连接</b> 可不进行连接直接退出。
删除配对注册	删除所选设备的配对信息。在设备列表中选择设备。所选设备也将从 <b>选择配对目的地</b> 的设备列表中移除。
Bluetooth 开/关	<ul style="list-style-type: none"><li>● <b>开</b>：相机开启时将自动与已配对设备建立 Bluetooth 连接。</li><li>● <b>关</b>：相机不会通过 Bluetooth 进行连接。</li></ul>
自动图像传输	<ul style="list-style-type: none"><li>● <b>开</b>：拍摄时标记照片用于上传。拍摄时标记 JPEG 照片用于上传。</li><li>● <b>关</b>：照片在拍摄时不会标记用于上传。</li></ul>

选项	说明
智能手机同步 设定	<p>选择是否将相机同步为已配对智能手机所提供的 时间和/或位置。</p> <ul style="list-style-type: none"> <li>• <b>地点和时间</b>：同步时间和位置。</li> <li>• <b>位置</b>：同步位置。</li> <li>• <b>时间</b>：同步时间。</li> <li>• <b>关闭</b>：同步功能关闭。</li> </ul>

- 将设备与您的相机配对或上传图像之前，请先在您的智能手机或平板设备上安装最新版本的 FUJIFILM Camera Remote 应用程序。
- 当 **Bluetooth 开/关** 和 **自动图像传输** 都选为 **开**，或者当前已使用 （回放）菜单中的 **图像传输预定** 选项将图像选用于上传，您退回回放或关闭相机后便会立即开始上传至已配对设备。当 **自动图像传输** 关闭时，您也可以使用 **图像传输预定** 选择图像进行上传。

## 网络设置

调整设定以连接无线网络。

选项	说明
无线接入点设置	<ul style="list-style-type: none"> <li>• <b>简单设置</b>：使用简单设定连接至访问点。</li> <li>• <b>手动设置</b>：手动调整设定以连接无线网络。从列表选择网络（<b>从网络列表中选择</b>）或者手动输入名称（<b>输入SSID</b>）。</li> </ul>
无线IP地址设置	<ul style="list-style-type: none"> <li>• <b>自动</b>：自动指定 IP 地址。</li> <li>• <b>手动</b>：手动指定 IP 地址。手动选择 IP 地址（<b>IP地址</b>）、网络掩码（<b>网络掩码</b>）以及网关地址（<b>网关地址</b>）。</li> </ul>

## PC自动保存

调整设定以通过无线局域网连接至计算机。

选项	说明
设置自动保存的PC	<p>选择用于通过无线局域网连接计算机的方法。</p> <ul style="list-style-type: none"> <li>• <b>简单设置</b>：使用 WPS 进行连接。</li> <li>• <b>手动设置</b>：从列表选择网络（从网络列表中<b>选择</b>）或者手动输入名称（<b>输入SSID</b>）。</li> </ul>
删除登记的目的地PC	删除所选目的地。
上一连接的详细信息	查看相机最近连接的计算机。

## instax打印机连接设定

调整设定以连接至选购的 Fujifilm instax SHARE 打印机。

### 打印机名称（SSID）和密码

打印机名称（SSID）可在打印机底部查看；默认密码为“1111”。如果您已选择其他密码以从智能手机进行打印，请输入该密码。

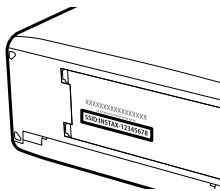



## 连接模式



调整设置以连接至外部设备。

选项	说明
<b>USB读卡器</b>	通过 USB 连接相机至计算机会自动启用数据传输模式，使数据可复制到计算机。未连接时，相机将正常运作。
<b>USB TETHER 自动拍摄</b>	<p>使用 USB 线将相机与计算机、云台、无人机等连接后，即可通过外部设备控制相机。外部设备开启后，相机自动进入“电脑连线拍摄”（即遥控拍摄）模式；当外部设备关闭或断开连接时，相机将正常运作。</p> <ul style="list-style-type: none"><li>• 照片可以远程拍摄并自动下载到运行 Capture One、Adobe® Photoshop® Lightroom® + Tether Plugin 或“FUJIFILM X Acquire”的计算机。FUJIFILM X Acquire 也可用于保存及加载相机设置。</li><li>• 将相机连接至云台或无人机等兼容设备后，可进行遥控拍摄和动画录制。使用相机的模式拨盘在静态拍摄和动画录制之间进行切换。可用功能根据所连接设备的不同而异。</li></ul>
<b>USB TETHER 拍摄固定</b>	除了在未连接外部设备或外部设备的电源断开时相机保持在电脑连线拍摄模式（遥控拍摄）下工作之外，其他与 <b>USB TETHER 自动拍摄</b> 相同，在出现 USB 线断开等异常后重新连接 USB 线即可继续通过外部设备控制。在默认设定下，照片不会保存至存储卡。



选项	说明
无线TETHER 拍摄固定	选择该选项可进行无线遥控拍摄。请使用  <b>连接设定 &gt; 网络设置</b> 选择一个网络。
USB RAW转换/ 备份恢复	<p>通过 USB 连接相机至计算机会自动启用 USB RAW 转换/备份恢复模式。未连接时，相机将正常运作。</p> <ul style="list-style-type: none"> <li>• <b>USB RAW转换 (需要 FUJIFILM X RAW STUDIO)</b>：使用相机图像处理引擎将 RAW 文件迅速转换为高品质 JPEG 图像。</li> <li>• <b>备份恢复 (需要 FUJIFILM X Acquire)</b>：保存并载入相机设定。即时重新配置相机或与相同类型的其他相机共享设定。</li> </ul>

  **电源管理 > 自动关机** 设定也将在电脑连线拍摄期间应用。若不希望相机在电脑连线拍摄期间自动关闭，需将 **自动关机** 选择为 **关**。

 有关兼容的计算机软件的信息，请参阅“可用于本相机的软件”（ 304）。

## USB电源设置

选择通过 USB 线将相机连接到计算机或其他设备时是否为相机供电。

选项	说明
开	相机可从连接的设备获取电量，以减少相机电池的消耗。
关	相机不能从连接的设备获取电量。

 相机无法从 Lightning 接口或不供电的设备处获取电量。请在将相机连接到此类设备之前选择 **关**。选择 **开** 时，该连接可能无法用于数据传输等。

-  术语“获取电量”适用于连接的设备为相机供电时。
- 相机连接至计算机的状态下想要为相机电池充电时，可将 **USB 电源设置** 选为 **开**。

## 一般设置

调整设定以连接无线网络。

选项	说明
名字	选择 <b>名字</b> 可为相机设定一个名字使其可在无线网络上识别（默认设定下，指定给相机的名字独一无二）。
调手机 <b>3M</b> 图尺寸	选择是否调整图像尺寸以上传至智能手机。调整尺寸仅应用于上传至智能手机的副本；原始图像不受影响。 <ul style="list-style-type: none"> <li>• <b>开</b>：较大图像的尺寸会被调整为 <b>3M</b> 以进行上传。推荐使用该设定。</li> <li>• <b>关</b>：图像以原始尺寸上传。</li> </ul>
地理标记	选择从智能手机下载的位置数据是否在照片拍摄时嵌入照片。
位置信息	显示最后一次从智能手机下载的位置数据。
📶 按钮设定	选择被指定了 <b>无线通信</b> 功能的功能按钮所执行的功能。 <ul style="list-style-type: none"> <li>• <b>* 配对/传输指令</b>：这些按钮可用于配对并选择图像进行传送。</li> <li>• <b>📶 无线通信</b>：这些按钮可用于无线连接。</li> </ul>

## 信息

查看相机的 MAC 和 Bluetooth 地址。

## 重置无线设置

将无线设置还原为默认值。





# 快捷键

# 9

## 快捷选项

请根据个人风格或场合自定义相机控制。

您可将常用选项添加至 **Q** 菜单或自定义的“我的”菜单或者指定给 **Fn**（功能）按钮以便直接访问：

快捷选项	说明	
“我的菜单”	将常用选项添加至该自定义菜单后，您即可通过按下 <b>MENU/OK</b> 并选择  （“我的菜单”）选项卡进行查看。	247
<b>Q</b> 菜单	按下 <b>Q</b> 按钮将显示 <b>Q</b> 菜单。使用 <b>Q</b> 菜单可查看或更改常用菜单项目的所选项。	249
功能按钮	使用功能按钮可直接访问所选功能。	254

## 我的菜单

访问常用选项的个性化菜单。

若要显示“我的菜单”，请在拍摄显示中按下 **MENU/OK** 并选择 **MY**（我的菜单）选项卡。



❗ 仅当已将选项指定给 **我的菜单** 时，**MY** 选项卡才可用。

## 我的菜单设置

请按照以下步骤选择在 **MY**（我的菜单）选项卡中所列的项目：

- 1 在设置菜单中，选择 **用户设置 > 我的菜单设置** 或 **我的菜单设置**。

🔧 若要为项目重新排序，请选择 **排列项目**。若要删除项目，请选择 **删除项目**。



- 2 按下选择器上方或下方高亮显示 **增加项目** 并按下 **MENU/OK**。可添加至“我的菜单”的选项用蓝色高亮显示。



🔧 当前属于“我的菜单”中的项目用勾选标记标识。

- 3 为项目选择一个位置并按下 **MENU/OK**。  
该项目将添加至“我的菜单”。

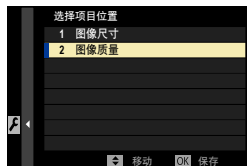

- 4 按下 **MENU/OK** 返回编辑显示。
- 5 重复步骤 3 和 4 直至添加完所有所需项目。

 “我的菜单”最多可包含 16 个项目。



## Q (快速菜单) 按钮

按下 Q 可快速访问所选项。

### 快速菜单显示

在默认设定下，快速菜单包含以下项目：

- 使用 **按钮/拨盘设置 > 功能(Fn)设定** 可选择 Q (快速菜单) 按钮所执行的功能或将其默认功能指定给其他控制 (256)。
- 若要禁用 Q (快速菜单) 按钮，请将 **按钮/拨盘设置 > 功能(Fn)设定 > Q 按钮设定** 选为无。

### 静态摄影

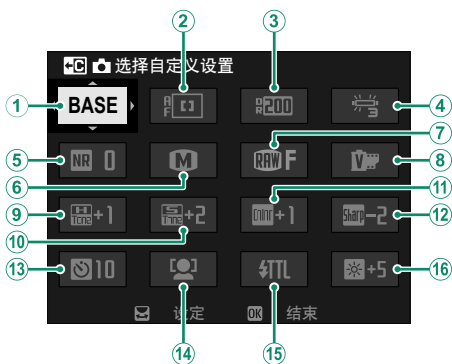

- |           |        |               |
|-----------|--------|---------------|
| ① 选择自定义设置 | ⑦ 图像质量 | ⑬ 自拍          |
| ② 自动对焦模式  | ⑧ 胶片模拟 | ⑭ 脸部识别/眼睛识别设置 |
| ③ 动态范围    | ⑨ 高光色调 | ⑮ 闪光灯功能设置     |
| ④ 白平衡     | ⑩ 阴影色调 | ⑯ EVF/LCD亮度   |
| ⑤ 高ISO降噪  | ⑪ 色彩   |               |
| ⑥ 图像尺寸    | ⑫ 锐度   |               |

快速菜单可显示项目 ②–⑯ ( 这些项目可按照第 252 页中所述进行更改 ) 的当前所选项。

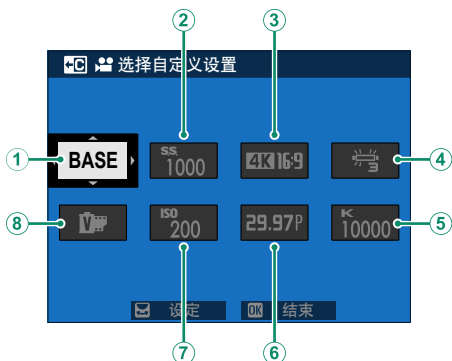

- |                 |                         |
|-----------------|-------------------------|
| ① 选择自定义设置       | ⑤ 胶片模拟                  |
| ② S.S. (视频优化控制) | ⑥ ISO (视频优化控制)          |
| ③ 视频模式分辨率/宽高比   | ⑦ 视频模式帧率                |
| ④ 白平衡           | ⑧ 白平衡色温 (选择 <b>K</b> 时) |

快速菜单可显示项目 ②–⑧ (这些项目可按照第 252 页中所述进行更改) 的当前所选项。

### 选择自定义设置

**图像质量设置** > 选择自定义设置 项目 (项目 ①) 将显示当前自定义设置库:

- **BASE**: 未选择自定义设置库。
- **C1–C7**: 选择一个库可查看使用 **图像质量设置** > 编辑/保存自定义设置 选项保存的设置。
- **当前自定义设置库**: 当前自定义设置库。

## 查看和更改设定

- 1 在拍摄过程中按下 **Q** 显示快速菜单。

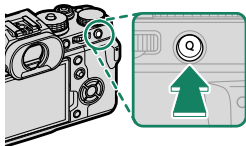

- 2 使用选择器高亮显示项目并旋转后指令拨盘进行更改。

- 更改不会保存至当前设置库。
- 不同于当前设置库 (C1-C7) 中的设定将显示为红色。

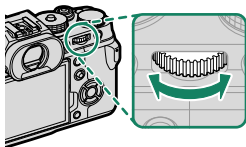

**!** 在视频录制期间，快门速度和灵敏度可使用快门速度拨盘和灵敏度拨盘进行调整 ( 26 )。

- 3 设定完成后按下 **Q** 退出。

**!** 使用触控控制也可编辑快速菜单。

## 编辑快速菜单

请按照以下步骤选择在快速菜单中显示的项目：

### 1 在拍摄过程中按住 **Q** 按钮。

 相机会根据 **STILL/MOVIE** 模式拨盘的位置自动选择是显示照片快速菜单还是动画快速菜单。

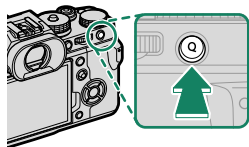

### 2 屏幕中将显示当前快速菜单；使用选择器高亮显示您要更改的项目并按下 **MENU/OK**。

### 3 高亮显示您希望更改的项目并按下 **MENU/OK**。





下列选项可指定给快速菜单。

 也可使用  **按钮/拨盘设置** >  **编辑/保存快捷菜单** 或  **编辑/保存快捷菜单** 来编辑快速菜单。

## 可用项目（静态摄影）

- 图像尺寸
- 图像质量
- 胶片模拟
- 颗粒效果
- 彩色效果
- 彩色FX蓝色
- 动态范围
- D范围优先级
- 白平衡
- 白平衡色温（选择 **K** 时）
- 高光色调
- 阴影色调
- 色彩
- 锐度
- 清晰度
- 高ISO降噪
- 选择自定义设置
- 自动对焦模式
- AF-C 自定设置
- 脸部识别/眼睛识别设置
- 手动聚焦助手
- 触摸屏模式
- 自拍
- 测光
- 快门类型
- 减少闪烁
- 闪光灯功能设置
- 闪光补偿
- EVF/LCD亮度
- EVF/LCD色彩
- 无

## 可用项目 (动画)

- 胶片模拟
- 动态范围
- 白平衡
- 白平衡色温 (选择 **K** 时)
- 高光色调
- 阴影色调
- 色彩
- 锐度
- 高ISO降噪
- 选择自定义设置
- 脸部识别/眼睛识别设置
- 手动聚焦助手
- 触摸屏模式
- 视频模式分辨率/宽高比
- 视频模式帧率
- 视频模式比特率
- 全HD高速录制
- 视频裁剪放大 **1.29x**
-  图像稳定模式
-  图像稳定模式增能
- S.S. (视频优化控制 )
- ISO (视频优化控制 )
- 内置/外置麦克风音量调节
- EVF/LCD亮度
- EVF/LCD色彩
- 无

-  • 选择 **无** 则不指定任何选项到所选位置。
- 当选择了 **选择自定义设置** 时，在快速菜单中当前设定将用标签 **BASE** 表示。

## Fn（功能）按钮

您可指定一个功能给功能按钮以便快速访问所选功能。

- 指定给 **T-Fn1** 至 **T-Fn4** 的功能可通过轻拨显示屏进行访问。
- 默认设定下，触摸功能动作被禁用。若要启用触摸功能动作，请将 **按钮/拨盘设置 > 触摸屏设置 > 触摸功能** 选为开。

默认指定如下：

### 触摸功能动作

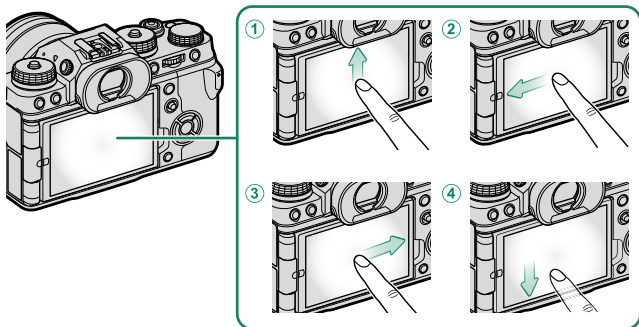

功能按钮	默认设定
① T-Fn1（向上轻拨）	直方图
② T-Fn2（向左轻拨）	运动取景器模式
③ T-Fn3（向右轻拨）	大尺寸指示器模式
④ T-Fn4（向下轻拨）	电子水平仪

## 选择器

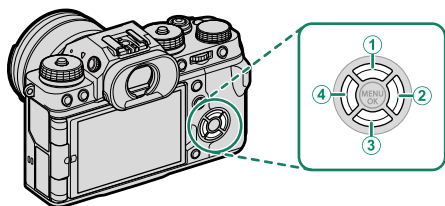

功能按钮	默认设定
① Fn3 按钮	测光
② Fn5 按钮	白平衡
③ Fn6 按钮	性能
④ Fn4 按钮	胶片模拟

## 相机背面的功能按钮

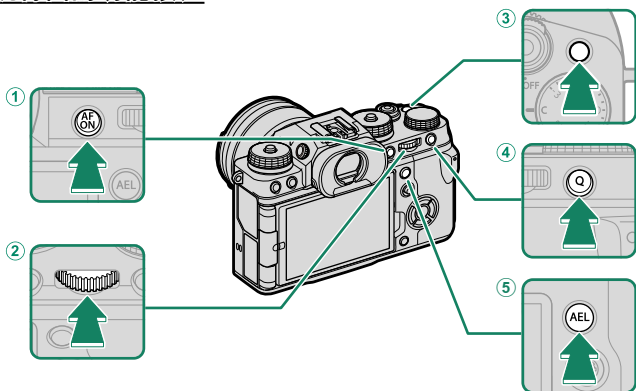

功能按钮	默认设定
① AFON 按钮	AF-ON
② 后指令拨盘中央	对焦确认
③ Fn1 按钮	脸部识别开/关
④ Q 按钮	快捷菜单
⑤ AEL 按钮	仅限 AE 锁

## 相机正面的功能按钮

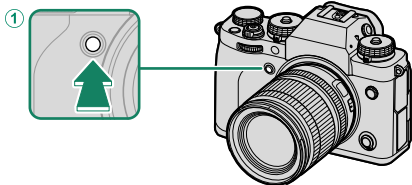

功能按钮	默认设定
① Fn2 按钮	DRIVE 设置

## 为功能按钮指定功能

请按照以下步骤为按钮指定功能：

- 1 按住 **DISP/BACK** 按钮直至显示控制选择菜单。
- 2 高亮显示所需控制并按下 **MENU/OK**。

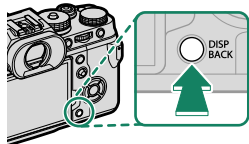

- 3 高亮显示以下任一选项并按下 **MENU/OK** 将其指定给所选控制。

- 仅限 AE 锁、仅限 AF 锁、AE/AF 锁、AF-ON 及仅AWB锁定无法指定给触控功能按钮（T-Fn1 至 T-Fn4）。
- 选择器一次无法被指定多个功能。
- 您也可使用 **按钮/拨盘设置 > 功能(Fn)设定** 指定按钮。



## 可指定给功能按钮的功能

您可选择：

- 图像尺寸
- 图像质量
- RAW
- 胶片模拟
- 颗粒效果
- 彩色效果
- 彩色FX蓝色
- 动态范围
- D范围优先级
- 白平衡
- 清晰度
- 选择自定义设置
- 聚焦区域
- 对焦确认
- 自动对焦模式
- AF-C 自定设置
- 脸部识别选择 
- 脸部识别开/关
- 对焦范围限制器
- 焦点检查锁定
- DRIVE 设置
- 运动取景器模式
- 预拍摄 ES 
- 自拍
- 测光
- 快门类型
- 减少闪烁
- ISO自动设定
- 防抖模式
- 多重曝光
- 无线通信
- 闪光灯功能设置
- TTL-锁定
- 模型化闪光灯
- 全HD高速录制
- 视频裁剪放大 
-  图像稳定模式增强
- 斑纹设置
- 内置/外置麦克风音量调节
- 视频优化控制 
- 景深预览
- 手动模式下预览曝光/白平衡
- 自然实时视图
- 直方图
- 电子水平仪
- 大尺寸指示器模式
- F-Log查看助手
- 仅限 AE 锁
- 仅限 AF 锁
- AE/AF 锁
- AF-ON
- 仅AWB锁定
- 光圈设定
- 锁定设定
- 性能
- 自动图像传输
- 选择配对目的地
- Bluetooth 开/关
- 快捷菜单
- 播放
- 无 (控制禁用)

## AF-ON

若选择了 **AF-ON**，您可按下控制而不是半按住快门按钮。



## 模型化闪光灯

当安装了兼容的热靴卡口闪光灯组件时，若选择了 **模型化闪光灯**，您可按下该控制对闪光灯进行测试闪光并检查阴影或类似问题（模拟闪光）。

## TTL-锁定

若选择了 **TTL-锁定**，您可根据 **闪光灯设置 > TTL-锁定模式**（[图 151](#)）中的所选项按下控制以锁定闪光输出。

## 脸部识别选择

您可通过按下指定了 **脸部识别选择 ** 的按钮启用或禁用 **脸部识别选择 **。启用 **脸部识别选择 ** 可将对焦棒（对焦杆）或（取景器摄影期间）触控控制（[图 24](#)）用于选择将用来对焦的脸部。



当启用了 **脸部识别选择 ** 时，您可使用对焦棒或在取景器摄影期间访问以下功能：

- 用于设定对焦的脸部可使用对焦棒进行选择。若要从脸部识别切换到手动对焦区域选择，请按下对焦棒（对焦杆）的中央（[图 73](#)）。再按一次可重新启用脸部识别。
- 触摸屏（显示屏）或对焦棒可用于在取景器摄影期间选择用于设定对焦的脸部。

# 10

## 周边设备和选购配件

## 镜头

本相机可使用 FUJIFILM X 卡口镜头。

### 镜头部件

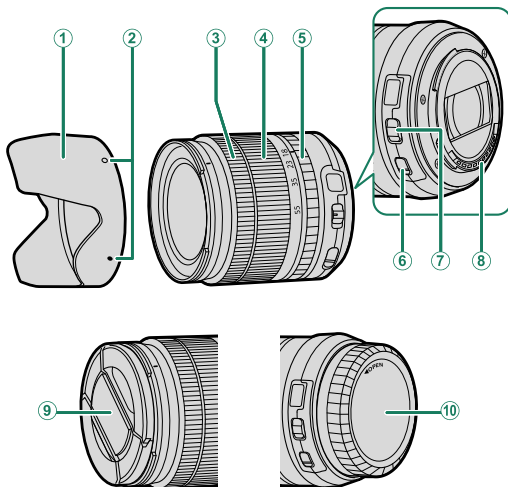

- ① 镜头遮光罩
- ② 安装标记
- ③ 对焦环
- ④ 变焦环
- ⑤ 光圈环

- ⑥ O.I.S. 开关
- ⑦ 光圈模式切换器
- ⑧ 镜头信号接点
- ⑨ 镜头前盖
- ⑩ 镜头后盖

 此处将以 XF18-55mmF2.8-4 R LM OIS 镜头为例进行说明。

## 取下镜头盖

请如图所示取下镜头盖。

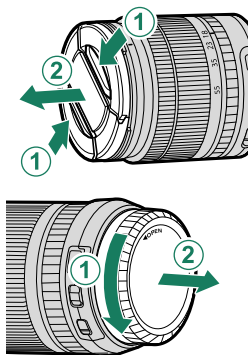

## 安装镜头遮光罩

安装好镜头遮光罩即可减少强光并保护镜头前部元件。

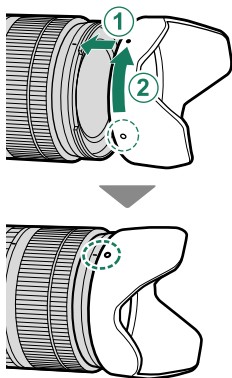

## 带光圈环的镜头

在 **A** 以外的设定下，您可旋转镜头光圈环调整光圈（曝光模式 **A** 和 **M**）。

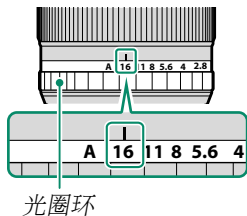

- 将 **视频优化控制**  选择为 **开** 可禁用光圈环。
- 将光圈环设为 **A** 时，旋转指令拨盘可调整光圈（[224](#)）。

### 光圈模式切换器

若镜头具有一个光圈模式切换器，将切换器推至  并旋转光圈环可手动调整光圈。

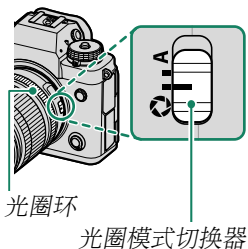

## 不带光圈环的镜头

使用 **按钮/拨盘设置 > 光圈设定** 可选择用于调整光圈的方法。当选择了 **自动** 以外的选项时，光圈可使用前指令拨盘进行调整。

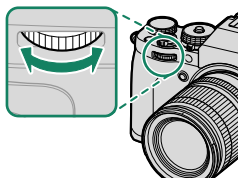

**光圈控制** 默认为前指令拨盘，但您可使用 **按钮/拨盘设置 > 命令转盘设定** 将光圈控制重新指定给后指令拨盘。

## 带 O.I.S. 开关的镜头

若镜头支持光学图像稳定 (O.I.S.)，您可从相机菜单中选择图像稳定模式。若要启动图像稳定，请将 O.I.S. 开关推至 **ON**。

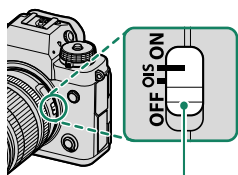

O.I.S. 开关

## 手动对焦镜头

将对焦环滑至前端可进行自动对焦。

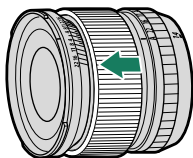

若要进行手动对焦，请将对焦环滑至后端，然后旋转对焦环并同时在相机显示屏中检查效果。对焦距离和景深指示可用于辅助手动对焦。

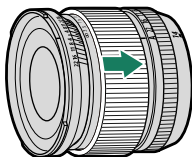

**!** 请注意，手动对焦并非在所有拍摄模式下都可用。

### 景深指示

景深指示可显示近似景深（对焦点前后清晰对焦的距离）。该指示以底片格式显示。

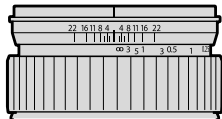



## 镜头保养

- 请使用吹气球去除灰尘，然后用柔软的干布轻轻擦拭。若仍未清除干净，请在 Fujifilm 镜头清洁纸上蘸少量的镜头清洁剂，然后轻轻擦拭污迹即可将其去除。
- 不使用镜头时请盖上前后盖。

## 外接闪光灯组件

请使用选购的外接闪光灯组件进行闪光摄影。有的组件支持高速同步（FP），可在高于闪光灯同步速度的快门速度下使用，而有的则可用作主闪光灯组件，通过光学无线闪光控制来控制遥控组件。

**!** 在某些情况下，例如当显示相机菜单时，您可能无法对闪光灯进行测试闪光。

### 红眼修正

当 **[ ] 闪光设置 > 红眼修正** 选为 **关** 以外的选项，且 **[ ] AF/MF 设置 > 脸部识别/眼睛识别设置** 选为 **脸部识别开** 时，红眼修正可用。使用红眼修正可将由于拍摄对象视网膜反射闪光灯的光线而引起的“红眼”减轻至最小程度。

### 闪光灯同步速度

闪光灯将与快门速度为  $1/250$  秒或更低的快门同步。

### 从 Fujifilm 选购的闪光灯组件

本相机上可使用选购的 Fujifilm 热靴卡口闪光灯组件。

### 第三方闪光灯组件

切勿使用在相机热靴中应用超过 300 V 电压的第三方闪光灯组件。

## 使用外接闪光灯

您可按照以下步骤为安装于热靴或通过同步终端进行连接的闪光灯组件调整设定：

- 1 将组件连接至相机。
- 2 在拍摄模式下，选择 **[f]** ( 闪光设置 ) 菜单选项卡中的 闪光灯功能设置。可用选项根据闪光灯组件的不同而异。



菜单	说明	
<b>EF-X8</b>	当选购的 EF-X8 闪光灯组件安装在热靴上且升起时显示。	268
<b>同步终端</b>	调整通过同步终端连接了闪光灯组件时的设定。若 EF-X8 降下且热靴上没有安装闪光灯组件或安装了不兼容的闪光灯组件， <b>同步终端</b> 将会显示。	270
<b>插头闪光灯</b>	当 EF-X8 以外的选购的闪光灯组件安装在热靴上且开启时显示。	271
<b>MARSTER (光学)</b>	当连接并开启了选购的闪光灯组件，且该组件用作 Fujifilm 光学无线遥控闪光控制的主闪光灯时显示。	274

- 3 使用选择器高亮显示项目并旋转后指令拨盘更改高亮显示的设定。





- 4 按下 **DISP/BACK** 使更改生效。

## EF-X8

安装了选购的 EF-X8 热靴卡口闪光灯组件时，以下设置可用。



设定	说明
① 闪光控制模式	<p>请从下列选项中进行选择：</p> <ul style="list-style-type: none"><li>• <b>TTL</b>：TTL 模式。调整闪光灯补偿 (②) 并选择一个闪光灯模式 (③)。</li><li>• <b>M</b>：无论拍摄对象的亮度和相机设定如何，闪光灯都以所选输出 (②) 进行闪光。闪光输出以全光的比值表示，从 <math>\frac{1}{4}</math> 至 <math>\frac{1}{64}</math>。在超过闪光控制系统限制的低数值下可能无法获得预期效果；请先试拍一张照片并检查效果。</li><li>• <b>⚡ (命令)</b>：当闪光灯用于控制遥控同步闪光灯组件（例如作为摄影棚闪光系统的一部分）时选择。</li><li>• <b>⊞ (关)</b>：EF-X8 不闪光。当快门释放时，通过同步终端连接的闪光灯组件仍将闪光，但是通过降下 EF-X8 并在闪光设置菜单中关闭组件可禁止闪光。</li></ul>

设定	说明
② 闪光灯补偿/ 输出	<p>调整闪光级别。可用选项根据闪光控制模式 (①) 的不同而异。</p> <p>选择进行 TTL 闪光控制的闪光灯模式。可用选项根据所选拍摄模式 (P、S、A 或 M) 的不同而异。</p> <ul style="list-style-type: none"> <li>• <b>闪光 (自动闪光)</b>：闪光灯仅在需要时闪光；闪光级别根据拍摄对象的亮度进行调整。半按快门按钮时显示  图标表示拍摄照片时闪光灯将闪光。</li> <li>• <b>闪光 (标准)</b>：闪光灯在每次拍摄时都会尽可能闪光；闪光级别根据拍摄对象的亮度进行调整。释放快门时若闪光灯未完全充满电，闪光灯将不会闪光。</li> <li>• <b>闪光 (慢同步)</b>：当拍摄夜景背景下的肖像主体时，将闪光灯和低速快门相结合。释放快门时若闪光灯未完全充满电，闪光灯将不会闪光。</li> </ul>
③ 闪光灯模式 (TTL)	<p>选择闪光灯是在快门开启后立即闪光 (  / <b>第一幕</b> )，还是在快门即将关闭前闪光 (  / <b>第二幕</b> )。在大多数情况下推荐使用 <b>第一幕</b>。</p>
④ 同步	

## 同步终端

当未连接兼容的闪光灯组件，或者组件通过同步终端连接或仅使用热靴上的 X 接点时，以下选项可用。



设定	说明
① 闪光控制模式	<p>请从下列选项中进行选择：</p> <ul style="list-style-type: none"><li>• <b>M</b>：拍摄照片时将通过热靴上的 X 接点传送启动信号。请选择低于同步速度的快门速度；若组件使用长闪光或反应时间较慢时可能需要更低的速度。</li><li>• <b>OFF (关)</b>：启动信号禁用。</li></ul>
② 同步	<p>选择闪光灯是在快门开启后立即闪光 (<b>FRONT/第一幕</b>)，还是在快门即将关闭前闪光 (<b>REAR/第二幕</b>)。在大多数情况下推荐使用 <b>第一幕</b>。</p>

### 同步终端

使用同步终端可连接需要同步线的闪光灯组件。

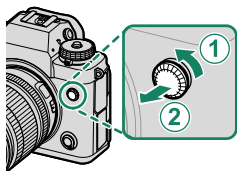

## 插头闪光灯





当安装并开启了选购的热靴卡口闪光灯组件时，以下选项可用。



设定	说明
① 闪光控制模式	<p>使用闪光灯组件选择的闪光控制模式。在某些情况下可从相机进行调整；可用选项根据闪光灯的不同而异。</p> <ul style="list-style-type: none"> <li>● <b>TTL</b>：TTL 模式。调整闪光灯补偿（②）。</li> <li>● <b>M</b>：无论拍摄对象的亮度和相机设定如何，闪光灯都以所选输出进行闪光。在某些情况下可从相机调整闪光输出（②）。</li> <li>● <b>MULTI</b>：重复闪光。每拍摄一张照片，兼容的热靴卡口闪光灯组件都会多次闪光。</li> <li>● <b>OFF（关）</b>：闪光灯不闪光。某些闪光灯组件可从相机关闭。</li> </ul>

设定	说明
② 闪光灯补偿/输出	<p>可用选项根据闪光控制模式的不同而异。</p> <ul style="list-style-type: none"> <li>● <b>TTL</b>：调整闪光灯补偿（若超过闪光控制系统的限制，某些数值可能无法应用）。使用 EF-X20、EF-20 和 EF-42 时，所选值会添加至使用闪光灯组件所选的值。</li> <li>● <b>M/MULTI</b>：调整闪光输出（仅限兼容的组件）。以 <math>\frac{1}{3}</math> EV 为步长，从以全光的比值表示的数值中选择：<math>\frac{1}{4}</math>（模式 <b>M</b>）或 <math>\frac{1}{4}</math>（<b>MULTI</b>）至 <math>\frac{1}{512}</math>。在超过闪光控制系统限制的低数值下可能无法获得预期效果；请先试拍一张照片并检查效果。</li> </ul>
③ 闪光灯模式 (TTL)	<p>选择进行 TTL 闪光控制的闪光灯模式。可用选项根据所选拍摄模式（<b>P</b>、<b>S</b>、<b>A</b> 或 <b>M</b>）的不同而异。</p> <ul style="list-style-type: none"> <li>● <b>自动闪光</b>（自动闪光）：闪光灯仅在需要时闪光；闪光级别根据拍摄对象的亮度进行调整。半按快门按钮时显示  图标表示拍摄照片时闪光灯将闪光。</li> <li>● <b>标准</b>（标准）：闪光灯在每次拍摄时都会尽可能闪光；闪光级别根据拍摄对象的亮度进行调整。释放快门时若闪光灯未完全充满电，闪光灯将不会闪光。</li> <li>● <b>慢同步</b>（慢同步）：当拍摄夜景背景下的肖像主体时，将闪光灯和低速快门相结合。释放快门时若闪光灯未完全充满电，闪光灯将不会闪光。</li> </ul>
④ 同步	<p>控制闪光时机。</p> <ul style="list-style-type: none"> <li>● <b>第一幕</b>（第一幕）：闪光灯在快门开启后立即闪光（普通拍摄的最佳选择）。</li> <li>● <b>第二幕</b>（第二幕）：闪光灯在快门即将关闭前闪光。</li> <li>● <b>自动 FP(HSS)</b>（自动 FP(HSS)）：高速同步（仅限兼容的组件）。当快门速度高于闪光灯同步速度时，相机自动使用前帘高速同步。当闪光控制模式选为 <b>MULTI</b> 时相当于 <b>第一幕</b>。</li> </ul>



设定	说明
⑤ 变焦	支持闪光变焦的组件的照明角度（闪光灯闪光范围）。某些组件的该设定可从相机进行调整。若选择了 <b>自动</b> ，相机将自动调整变焦使闪光范围与镜头焦距相匹配。
⑥ 配光	若组件支持该功能，请从以下选项中进行选择： <ul style="list-style-type: none"> <li>• （<b>闪光灯电源优先</b>）：稍微减少闪光范围以增加射程。</li> <li>• （<b>标准</b>）：根据视角匹配闪光范围。</li> <li>• （<b>均匀覆盖优先</b>）：稍微增加闪光范围以获得更多均匀的光线。</li> </ul>
⑦ LED 灯	选择在静态摄影过程中内置 LED 灯如何发挥作用（仅限兼容的组件）：用作反射光（  / <b>反射光</b> ），用作 AF 辅助灯（ <b>AF/AF 辅助</b> ），或者既用作反射光又用作 AF 辅助灯（  / <b>AF 辅助+反射光</b> ）。选择 <b>OFF</b> 可在摄影过程中禁用 LED。
⑦ 闪光次数*	选择在 <b>MULTI</b> 模式下每次释放快门时闪光灯闪光的次数。
⑧ 频率*	选择在 <b>MULTI</b> 模式下闪光灯闪光的频率。

\* 若超过闪光控制系统的限制，某些数值可能无法应用。

## MARSTER (光学)

若组件当前用作 Fujifilm 光学无线遥控闪光控制的主闪光灯，屏幕中将显示选项。



主闪光灯和遥控闪光灯组件最多可分为三组 (A、B 和 C)，每组的闪光灯模式和闪光级别可分别进行调整。有四个通道可用于组件之间的通信，不同的通道可用于不同的闪光系统，或用于在近距离操作多个系统时防止干扰。

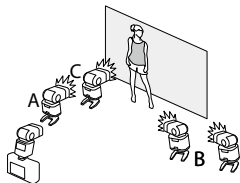

设定	说明
① 闪光控制模式 (A组)	<p>为 A、B 和 C 组选择闪光控制模式。<b>TTL%</b> 仅适用于 A 和 B 组。</p> <ul style="list-style-type: none"> <li>• <b>TTL</b>: 组中的组件在 TTL 模式下闪光。每组的闪光灯补偿可分别进行调整。</li> <li>• <b>TTL%</b>: 若 A 或 B 任一组选为 <b>TTL%</b>, 您可将所选组的输出指定为另一组的百分比并同时为两个组调整总体闪光灯补偿。</li> </ul>
② 闪光控制模式 (B组)	<ul style="list-style-type: none"> <li>• <b>M</b>: 在模式 <b>M</b> 下, 无论拍摄对象的亮度或相机设定如何, 组中的组件都以所选输出 (表示为全光的比值) 进行闪光。</li> </ul>
③ 闪光控制模式 (C组)	<ul style="list-style-type: none"> <li>• <b>MULTI</b>: 为任一组选择 <b>MULTI</b> 可将所有组中的所有组件设为重复闪光模式。每拍摄一张照片, 所有组件都会多次闪光。</li> <li>• <b>OFF (关)</b>: 若选择了 <b>OFF</b>, 组中的组件将不会闪光。</li> </ul>
④ 闪光灯补偿/ 输出 (A组)	<p>根据闪光控制模式的所选项调整所选组的闪光级别。请注意, 若超过闪光控制系统的限制, 某些数值可能无法应用。</p>
⑤ 闪光灯补偿/ 输出 (B组)	<ul style="list-style-type: none"> <li>• <b>TTL</b>: 调整闪光灯补偿。</li> <li>• <b>M/MULTI</b>: 调整闪光输出。</li> </ul>
⑥ 闪光灯补偿/ 输出 (C组)	<ul style="list-style-type: none"> <li>• <b>TTL%</b>: 选择 A 组和 B 组之间的平衡并调整总体闪光灯补偿。</li> </ul>

设定	说明
⑦ 闪光灯模式 (TTL)	<p>选择进行 TTL 闪光控制的闪光灯模式。可用选项根据所选拍摄模式 (P、S、A 或 M) 的不同而异。</p> <ul style="list-style-type: none"> <li>  (自动闪光)：闪光灯仅在需要时闪光；闪光级别根据拍摄对象的亮度进行调整。半按快门按钮时显示  图标表示拍摄照片时闪光灯将闪光。         </li> <li>  (标准)：闪光灯在每次拍摄时都会尽可能闪光；闪光级别根据拍摄对象的亮度进行调整。释放快门时若闪光灯未完全充满电，闪光灯将不会闪光。         </li> <li>  (慢同步)：当拍摄夜景背景下的肖像主体时，将闪光灯和低速快门相结合。释放快门时若闪光灯未完全充满电，闪光灯将不会闪光。         </li> </ul>
⑧ 同步	<p>控制闪光时机。</p> <ul style="list-style-type: none"> <li>  (第一幕)：闪光灯在快门开启后立即闪光 (普通拍摄的最佳选择)。         </li> <li>  (第二幕)：闪光灯在快门即将关闭前闪光。         </li> <li>  (自动 FP(HSS))：高速同步 (仅限兼容的组件)。当快门速度高于闪光灯同步速度时，相机自动使用前帘高速同步。当闪光控制模式选为 <b>MULTI</b> 时相当于 <b>第一幕</b>。         </li> </ul>
⑨ 变焦	<p>支持闪光变焦的组件的照明角度 (闪光灯闪光范围)。某些组件的该设定可从相机进行调整。若选择了 <b>自动</b>，相机将自动调整变焦使闪光范围与镜头焦距相匹配。</p>

设定	说明
⑩ 配光	<p>若组件支持该功能，请从以下选项中进行选择：</p> <ul style="list-style-type: none"> <li>•  (闪光灯电源优先)：稍微减少闪光范围以增加射程。</li> <li>•  (标准)：根据视角匹配闪光范围。</li> <li>•  (均匀覆盖优先)：稍微增加闪光范围以获得更多均匀的光线。</li> </ul>
⑪ 主闪光灯	<p>将主闪光灯指定给 A (GrA)、B (GrB) 或 C (GrC) 组。若选择了 <b>OFF</b>，主闪光灯输出将维持在不会影响最终照片的级别。仅当该组件安装至相机热靴，在 <b>TTL</b>、<b>TTL%</b> 或 <b>M</b> 模式下用作 Fujifilm 光学无线遥控闪光控制的主闪光灯时可用。</p>
⑪ 闪光次数	<p>选择在 <b>MULTI</b> 模式下每次释放快门时闪光灯闪光的次数。</p>
⑫ 通道	<p>选择主闪光灯与遥控闪光灯组件之间进行通信时所使用的通道。不同的通道可用于不同的闪光系统，或用于在近距离操作多个系统时防止干扰。</p>
⑫ 频率	<p>选择在 <b>MULTI</b> 模式下闪光灯闪光的频率。</p>

## 垂直电池握柄

VG-XT4 垂直电池握柄可用于补充相机电池电量或者在旋转相机以进行人像（“竖直”）方位拍摄时便于您持握相机。

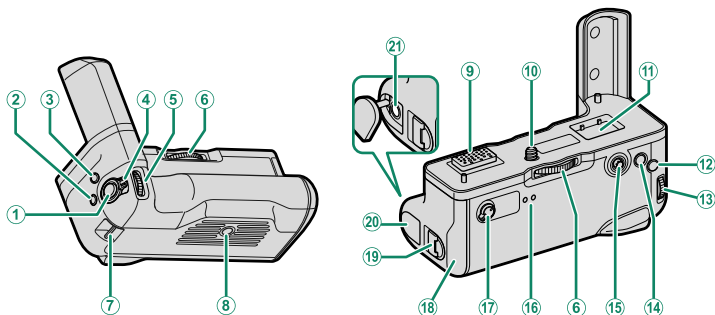

- ① 快门按钮
- ② Q（快速菜单）按钮
- ③ Fn1 按钮
- ④ 控制锁定
- ⑤ 前指令拨盘/功能选择按钮
- ⑥ 锁定螺钉旋钮
- ⑦ 相机肩带穿孔
- ⑧ 三脚架插孔

- ⑨ 接头
- ⑩ 锁定螺钉
- ⑪ 相机自带的连接插孔盖对应位置
- ⑫ AFON 按钮
- ⑬ 后指令拨盘/对焦助手按钮
- ⑭ AEL（曝光锁定）按钮
- ⑮ 对焦棒（对焦杆）
- ⑯ 指示灯
- ⑰ 性能选择器
- ⑱ 电池托盘
- ⑲ 电池盒盖释放搭扣
- ⑳ 连接插孔盖
- ㉑ 耳机插孔（ $\phi 3.5$  mm）

 所有控制执行与相机上对应控制相同的功能。

## 安装垂直电池握柄

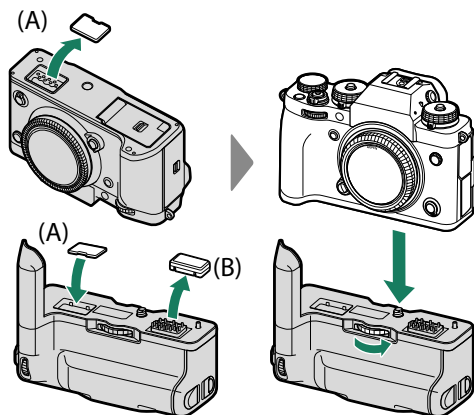

- ❖ 安装或取下垂直电池握柄之前，请确认相机处于关闭状态。
- 相机垂直功率提升握柄接点盖 (A) 可收藏于握柄中。不使用时请妥善保管握柄接点盖 (B)。

- ⚠ 安装握柄后，请完全拧紧锁定螺钉旋钮。
- 切勿触摸接点。
- 取下握柄后，请重新盖上握柄接点盖 (A) 和接点盖 (B)。
- 该握柄不防水，您需注意不要让脏物、灰尘、水滴、有毒气体、盐以及其他杂质进入。切勿将握柄放在潮湿的表面。使用之前，请确认电池托盘已关紧且电池盒盖已盖牢。

## 插入和取出电池

请如图所示插入电池。

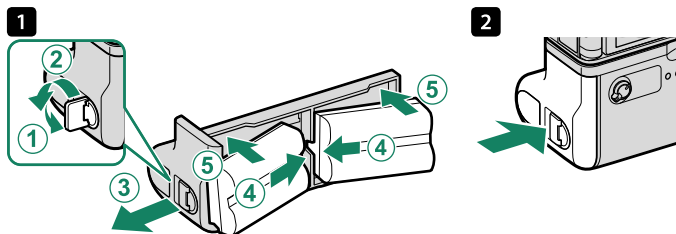

电池可如图所示取下。

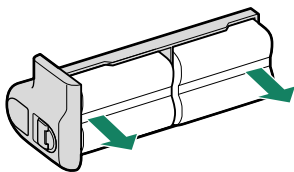

- 更换电池前请确保相机已关闭。
- 仅可使用 NP-W235 电池。

### 电池电量

连接了垂直电池握柄时，相机电池电量显示将会显示相机电池电量和 VG-XT4 中所插电池的电量。

- 显示将仅显示所插入电池的电量。
- 当相机和 VG-XT4 中都插有完全充满电的电池时，电池将按以下顺序使用：

- ① 左握柄电池 (L)
- ② 右握柄电池 (R)
- ③ 相机电池

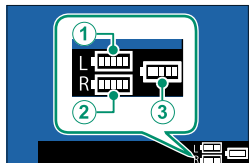



## 电池充电

当电池握柄安装到通过 USB 线连接了 AC-5VJ 交流电源适配器的相机时，将为垂直电池握柄中的电池充电。

电池充电期间，指示灯将点亮绿色；左边的指示灯显示左侧电池的状态，右边的指示灯显示右侧电池的状态。

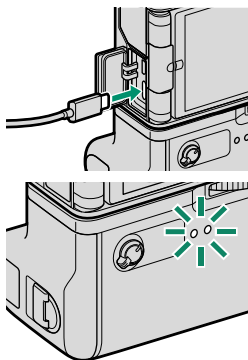

指示灯	电池状态
点亮	电池正在充电
熄灭	充电结束
闪烁	电池充电出现故障

- 三块电池同时充电。充电约需要 330 分钟。
- 使用输出功率 45 W 以上的设备为相机充电可将充电时间最大缩短至 180 分钟。
- 相机呈开启状态时电池不会充电。
- 有关详情，请参阅“电池充电”（📖 37）以及“电池及电源”（📖 311）。



# 11

连接

## HDMI 输出

相机的拍摄和回放显示可输出至 HDMI 设备。

### 连接至 HDMI 设备

使用第三方 HDMI 线将相机连接至电视机或其他 HDMI 设备。

- 1 关闭相机。
- 2 如下图所示连接 HDMI 线。

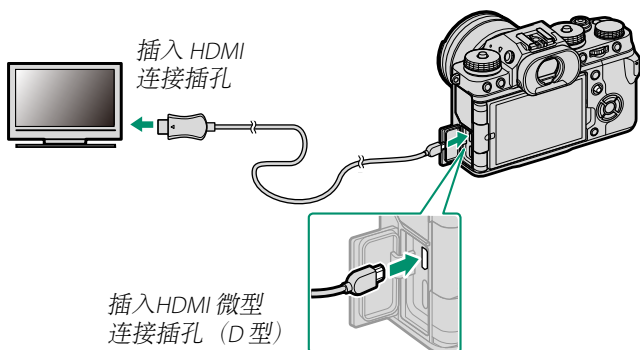

- 3 按照设备附带文档中的说明针对 HDMI 输入配置设备。
- 4 开启相机。相机显示的内容将显示在 HDMI 设备上。在回放模式 ( 285 ) 下，相机屏幕会关闭。

- ❗ 请确保将插头完全插入。
- 请使用不超过 1.5 m 长的 HDMI 线。

## 拍摄

拍摄照片和录制动画，同时在 HDMI 设备上查看相机镜头视野或将动画片段保存至 HDMI 设备。

 该功能可用于将 4K 和全高清动画保存至 HDMI 录制设备。

## 回放

若要开始回放，请按下相机  按钮。相机显示屏关闭，且照片和动画将输出至 HDMI 设备。请注意，相机音量控制对电视机上播放的声音没有影响；请使用电视机音量控制调整音量。

 某些电视机在动画回放开始时可能会短暂黑屏。

## 无线连接

### ( Bluetooth®、无线局域网/Wi-Fi )

访问无线网络并连接至计算机、智能手机或平板设备。

有关详情，请访问：

<http://fujifilm-dsc.com/wifi/>

### 智能手机和平板设备：FUJIFILM Camera Remote

通过 Bluetooth 或无线局域网连接至相机。

 若要与相机建立无线连接，您需在智能手机或平板设备上安装最新版本的 FUJIFILM Camera Remote 应用程序。

#### FUJIFILM Camera Remote

一旦建立好连接，您可将 FUJIFILM Camera Remote 用于：

- 遥控相机并遥控拍照
- 接收从相机上传的照片
- 浏览相机中的照片并下载所选照片
- 上传位置数据至相机
- 释放相机快门
- 更新相机固件

有关下载和其他信息，请访问：

[http://app.fujifilm-dsc.com/cn/camera\\_remote/](http://app.fujifilm-dsc.com/cn/camera_remote/)

## 智能手机和平板设备：Bluetooth® 配对

使用 **连接设定 > Bluetooth 设置 > 配对注册** 将相机与智能手机或平板设备配对。配对后可轻松地 从相机下载照片。





- ❗ 照片通过无线连接进行下载。
- 一旦配对完成，您将可以使相机时钟和位置数据与智能手机或平板设备同步（[237](#)）。
- 您可从最多 7 个已配对智能手机或平板设备中选择一个连接。

## 智能手机和平板设备：无线局域网

使用 **拍摄设置**、**视频设置** 或 **播放菜单** 中的 **无线通信** 可建立与智能手机或平板电脑的无线局域网连接。



## 电脑连线拍摄: Capture One Pro Fujifilm/ Adobe® Photoshop® Lightroom® Classic CC + FUJIFILM Tether Shooting Plug-in/FUJIFILM X Acquire

- 可预先使用  连接设定 > 网络设置 调整相机设置, 然后将  连接设定 > 连接模式 选为 无线TETHER拍摄固定 (  238 )。



- Capture One Pro Fujifilm、Adobe® Photoshop® Lightroom® Classic CC + FUJIFILM Tether Shooting Plug-in 以及 FUJIFILM X Acquire 可用于电脑连线拍摄。

-  有关详细信息, 请访问以下网站:

<http://app.fujifilm-dsc.com/cn/#tether>

- 有关 Capture One Pro Fujifilm、Adobe® Photoshop® Lightroom® Classic CC + FUJIFILM Tether Shooting Plug-in 和 FUJIFILM X Acquire 的详细信息, 请参阅“可用于本相机的软件” (  304 )。



## 通过 USB 连接

相机可通过 USB 连接至计算机及智能手机。

### 正在连接至计算机

❖ 下载照片或遥控拍摄照片之前，请将相机连接至计算机并确认其正常运行。

- 1 开启计算机。
- 2 根据您将相机用于以下何种用途来调整设定：电脑连线拍摄（📖 292），将照片复制到计算机（📖 293），以其他格式保存 RAW 照片（📖 294），或保存并载入相机设定（📖 294）。
- 3 关闭相机。
- 4 连接 USB 线。

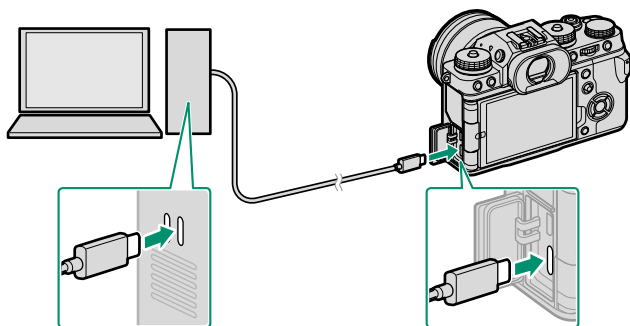

USB 连接插孔 (C型)

❗ USB 线不得超过 1.5 m 长且必须适合进行数据传输。

5 开启相机。

6 将照片复制到您的计算机。

- **电脑连线拍摄**：在电脑连线拍摄过程中，您可使用 Capture One Pro Fujifilm/Adobe® Photoshop® Lightroom® Classic CC + FUJIFILM Tether Shooting Plug-in/FUJIFILM X Acquire 等电脑连线拍摄软件复制照片。
- **图像传输**：使用操作系统所提供的应用程序。
- **RAW 处理**：使用 FUJIFILM X RAW STUDIO 处理 RAW 图像。相机图像处理引擎的能力在于用来进行快速处理。
- **保存并载入相机设定**：使用 FUJIFILM X Acquire 保存或载入相机设定。将您偏爱的设定以单个操作保存至一个文件并将它们复制到多台相机。

- ❗ 断开 USB 线的连接之前请先关闭相机。
- 连接 USB 线时，请确保将插头以正确方向完全插入。请将相机直接连接至计算机，勿使用 USB 集线器或键盘。
- 传送过程中断电可能导致丢失数据或损坏存储卡。请在连接相机前插入新电池或充满电的电池。
- 若插入的存储卡包含大量图像，软件启动可能会延迟且您可能无法导入或保存图像。请使用存储卡读卡器传送照片。
- 关闭相机前，请确保指示灯熄灭或点亮绿色。
- 传输过程中，切勿断开 USB 线的连接。否则，可能导致丢失数据或损坏存储卡。
- 插入或取出存储卡前，请先断开相机的连接。
- 某些情况下，可能无法使用访问独立计算机上照片的方法来访问通过软件保存至网络服务器的照片。
- 切勿在提示复制正在进行中的信息从计算机屏幕中消失后立即从系统移除相机，也不要立即断开 USB 线的连接。若所复制的图像数量非常大，该信息停止显示后，数据传输可能仍在继续进行。
- 使用需要网络连接的服务时，用户将承担来自电话公司或互联网服务提供商的所有相关费用。

## 电脑连线拍摄： Capture One Pro Fujifilm/ Adobe® Photoshop® Lightroom® Classic CC + FUJIFILM Tether Shooting Plug-in/FUJIFILM X Acquire

- 在进行操作前，请将相机菜单中的  连接设定 > 连接模式 选为 **USB TETHER自动拍摄**。

- Capture One Pro Fujifilm、Adobe® Photoshop® Lightroom® Classic CC + FUJIFILM Tether Shooting Plug-in 以及 FUJIFILM X Acquire 可用于电脑连线拍摄。



- 若相机将仅用于电脑连线拍摄，请选择 **USB TETHER 拍摄固定**。请注意，若断开 USB 线的连接，相机将在电脑连线拍摄模式下继续运作，且照片将不会保存至相机存储卡中。
- 有关详细信息，请访问以下网站：  
<http://app.fujifilm-dsc.com/cn/#tether>
- 有关 Capture One Pro Fujifilm、Adobe® Photoshop® Lightroom® Classic CC + FUJIFILM Tether Shooting Plug-in 和 FUJIFILM X Acquire 的详细信息，请参阅“可用于本相机的软件”（ 304）。

## 将照片复制到计算机

- 将照片复制到计算机之前，请先将  连接设定 > 连接模式 选为 USB 读卡器。
- 可用于复制照片的软件根据计算机操作系统的不同而异。



### Mac OS X/macOS

您可使用“图像捕捉”（计算机附带）或其他软件将照片复制到您的计算机。

 请使用读卡器复制大小超过 4 GB 的文件。

### Windows

您可使用操作系统附带的应用程序将照片复制到计算机。

## 转换 RAW 图像：FUJIFILM X RAW STUDIO

- 在进行操作前，请将相机菜单中的 **连接设定 > 连接模式** 选为 **USB RAW 转换/备份恢复**。
- FUJIFILM X RAW STUDIO 可用于将 RAW 图像转换为 JPEG 或 TIFF 图像。



 有关 FUJIFILM X RAW STUDIO 的详细信息，请参阅“可用于本相机的软件”（[304](#)）。

## 备份和恢复相机设置（FUJIFILM X Acquire）

- 在进行操作前，请将相机菜单中的 **连接设定 > 连接模式** 选为 **USB RAW 转换/备份恢复**。
- FUJIFILM X Acquire 可用于备份和恢复相机设置。



 有关 FUJIFILM X Acquire 的详细信息，请参阅“可用于本相机的软件”（[304](#)）。

## 连接至智能手机

若要将照片复制到智能手机，请将 **连接设置 > USB 电源设置** 选为 **关**，然后使用 USB 线将相机连接至手机。

### 安卓手机用户

连接相机的方式取决于智能手机配备的 USB 连接插孔的类型。

#### C 型

使用附带的 USB 线。

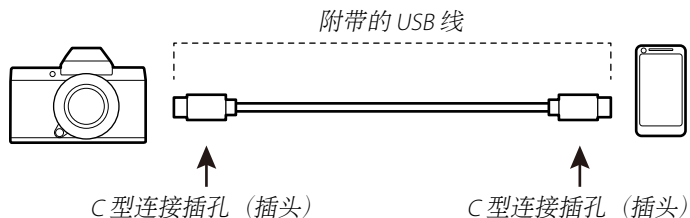

#### 微型 B

使用 OTG USB 线。

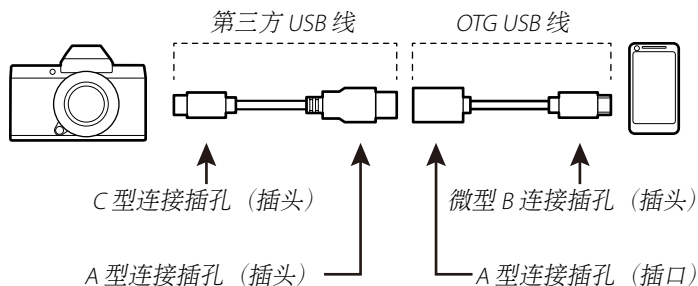

- ❗ 智能手机必须支持 OTG USB。
- 使用 USB C 型转微型 B 转换线无法获得预期效果。使用 OTG 线。

- 
- 1  连接设定 > USB电源设置 为关。
  - 2 在相机电源开的状态下，用 USB 线与手机连接。
    -  弹出除「Camera Importer」以外的应用程序是否允许打开的对话框时，请点击“取消”后进入第三步。
  - 3 在手机上点击「已连接安卓系统•USB PTP」的对话框。
  - 4 从 USB 设备用的应用程序中选择「Camera Importer」。  
应用程序将自动启动并允许您将图像和视频导入智能手机。
    -  在「Camera Importer」的应用程序上显示「没有连接 MTP 设备」时，拔除 USB 线后，从第 2 步起重新设置。



## 苹果手机用户

使用相机适配器。该相机配备的是 USB C 型连接插孔，因此连接至相机适配器时需要配备一条带有 USB A 型连接插孔的转换线。

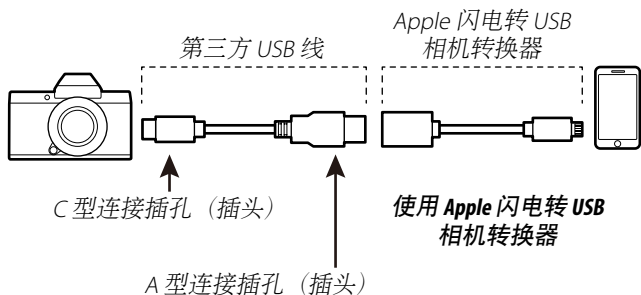

1 连接设定 > USB 电源设置 为关。

2 在相机电源开的状态下，用 USB 线与手机连接。

「照片」应用程序将自动启动并允许您将图像和视频导入智能手机。

使用 USB C 型转闪电转换线无法获得预期效果。使用相机适配器。

## instax SHARE 打印机

在 instax SHARE 打印机上打印数码相机上的照片。

### 建立连接

选择 **连接设定** > **instax打印机连接设定** 并输入 instax SHARE 打印机名称 (SSID) 和密码。

#### 打印机名称 (SSID) 和密码

打印机名称 (SSID) 可在打印机底部查看；默认密码为“1111”。如果您已选择其他密码以从智能手机进行打印，请输入该密码。

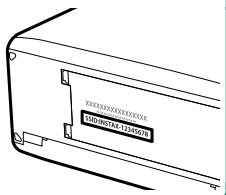

## 打印照片

- 1 开启打印机。
- 2 选择  播放菜单 > instax打印机打印。相机将连接至打印机。



- 3 使用选择器显示您要打印的照片，然后按下 **MENU/OK**。



-  使用其他相机拍摄的照片无法打印。
- 打印区域小于 LCD 显示屏中的可视区域。
- 显示可能会根据所连接打印机的不同而异。

- 4 照片将发送至打印机，打印开始。



# 12

## 技术注释

## Fujifilm 的配件

下列选购配件可由 Fujifilm 提供。有关您所在地可用配件的最新信息，请咨询当地 Fujifilm 代表或访问

<https://fujifilm-x.com/accessories/>。

### 可充电锂电池

**NP-W235**：您可根据需要购买其他 NP-W235 大容量可充电电池。

### 双电池充电器

**BC-W235**：BC-W235 每次可最多为两块 NP-W235 电池充电。环境温度在 +25°C 时，电池充满电约需要 200 分钟。使用输出功率 30 W 以上的设备为相机充电可将充电时间最大缩短至 150 分钟。

### 遥控快门装置

**RR-100**：可用于减少相机晃动或在定时曝光时保持快门开启（ $\varnothing 2.5$  mm）。

### 立体声麦克风

**MIC-ST1**：动画录制时所使用的的外接麦克风。

### 富士龙镜头

**XF/XC 系列镜头**：专用于 FUJIFILM X 卡口的可更换镜头。

**富士龙 MKX 系列镜头**：FUJIFILM X 卡口专用的电影镜头。

### 近摄延长管

**MCEX-11/16**：安装在相机和镜头之间以高还原率进行拍摄。

### 望远倍率镜

**XF1.4X TC WR**：将兼容镜头的焦距约增加至 1.4 倍。

**XF2X TC WR**：将兼容镜头的焦距约增加至 2.0 倍。

### 转接环

**FUJIFILM M 转接环**：使相机可与多种 M 卡口镜头一起使用。

**机身盖**

**BCP-001**：用于在未安装镜头时盖上相机镜头卡口。

**热靴卡口闪光灯组件**

**EF-X500**：除支持手动和 TTL 闪光控制外，该夹式闪光灯组件的闪光指数为 50 (ISO 100, m) 且支持 FP (高速同步)，从而可在超过闪光灯同步速度的快门速度下进行使用。它支持选购的 EF-BP1 电池匣和 Fujifilm 光学无线闪光控制，可用作主闪光灯或遥控闪光灯组件以进行无线遥控闪光灯摄影。

**EF-BP1**：用于热靴卡口闪光灯组件的电池匣。可容纳最多 8 节 AA 电池。

**EF-X8**：这款小型夹装闪光灯组件可从相机获取电量，闪光指数约为 8 (ISO 100, m)，可覆盖 16 mm 镜头视角（相当于 35 mm 格式的 24 mm 镜头）。

**EF-42**：该夹式闪光灯组件的闪光指数为 42 (ISO 100, m)，且支持手动和 TTL 闪光控制。

**EF-X20**：该夹式闪光灯组件的闪光指数为 20 (ISO 100, m)，且支持手动和 TTL 闪光控制。

**EF-20**：该夹式闪光灯组件的闪光指数为 20 (ISO 100, m) 且支持 TTL 闪光控制（不支持手动闪光控制）。

**垂直电池握柄**

**VG-XT4**：请参阅“垂直电池握柄”（ 278）。

**腕带**

**GB-001**：增强持握的稳固性。和手柄结合使用可使持握更稳固。

**保护盖套装**

**CVR-XT4**：X-T4 的一系列保护盖。包含同步终端盖、热靴盖、连接插孔盖（各一个）以及两个垂直电池握柄连接插孔盖（一个黑色，一个银色）。

**instax SHARE 打印机**

**SP-1/SP-2/SP-3**：通过无线局域网络连接以在 instax 胶片上打印照片。

## 可用于本相机的软件

本相机可与下列软件一起使用。

### FUJIFILM Camera Remote

在相机和智能手机或平板设备之间建立无线连接（ 286）。

[http://app.fujifilm-dsc.com/cn/camera\\_remote/](http://app.fujifilm-dsc.com/cn/camera_remote/)

### RAW FILE CONVERTER EX

RAW FILE CONVERTER EX 是一款 Ichikawa Soft Laboratory Co., Ltd. 开发的 RAW 转换软件。该软件可用于在计算机上查看 RAW 照片并将其转换为其他格式。RAW FILE CONVERTER EX 可从 Fujifilm 网站免费获取。

<https://fujifilm-x.com/software/raw-file-converter-ex-powered-by-silkipix/>



“RAW FILE CONVERTER EX” 由 Ichikawa Soft Laboratory Co., Ltd. 提供。

### Capture One Express Fujifilm

Capture One Express Fujifilm 是一款 Capture One A/S 开发的图像编辑软件。该软件可用于在计算机上查看 RAW 照片并将其转换为其他格式。Capture One Express Fujifilm 可从 Capture One 免费获取。

<https://www.captureone.com/products/express/fujifilm>

### Capture One Pro Fujifilm

Capture One Pro Fujifilm 是一款 Capture One A/S 开发的工作流程软件。Capture One Pro Fujifilm 支持电脑连线拍摄以及将 RAW 照片转换为其他格式。

<https://www.captureone.com/products/fujifilm>



## Adobe® Photoshop® Lightroom® Classic CC + FUJIFILM Tether Shooting Plug-in

用于 Adobe® Photoshop® Lightroom® Classic CC 的插件。

- *FUJIFILM Tether Shooting Plug-in PRO/FUJIFILM Tether Shooting Plug-in*  
<https://fujifilm-x.com/global/software/adobe-photoshop-lightroom-tether-plugin/>

## FUJIFILM X Acquire

本 Windows 和 macOS 用应用程序可使您通过 USB 或 Wi-Fi 连接相机，并在拍摄时自动将照片下载到指定的文件夹，或通过 USB 进行备份和恢复到相机。

<https://fujifilm-x.com/software/fujifilm-x-acquire/>

 某些相机不支持自动下载（电脑连线拍摄）。

## FUJIFILM X RAW STUDIO

当相机通过 USB 连接至计算机时，FUJIFILM X RAW STUDIO 可使用相机独特的图像处理引擎迅速转换 RAW 文件，以其他格式创建高品质图像。

<https://fujifilm-x.com/software/x-raw-studio/>

## 安全须知

### 产品中有害物质的名称及含量

部件名称		有害物质						
		铅 (Pb)	汞 (Hg)	镉 (Cd)	六价铬 (Cr(VI))	多溴联苯 (PBB)	多溴二 苯醚 (PBDE)	
本体	⑩	外壳 (金属部件)	×	○	○	○	○	○
		外壳 (树脂部件)	○	○	○	○	○	○
		传感器部件	○	○	○	○	○	○
		显示部件	○	○	○	○	○	○
		光学部件	×	○	○	○	○	○
		基板部件	×	○	○	○	○	○
配件	⑩	交流电源适配器 外壳 (金属部件)	×	○	○	○	○	○
		交流电源适配器 外壳 (树脂部件)	○	○	○	○	○	○
		交流电源适配器 基板部件	×	○	○	○	○	○
		交流电源适配器 电缆部件	×	○	○	○	○	○
		交流电源适配器 电缆	×	○	○	○	○	○
配件	⑤	电池	×	○	○	○	○	○

本表格依据 SJ/T 11364 的规定编制。

○：表示该有害物质在该部件所有均质材料中的含量均在 GB/T 26572 规定的限量要求以下。

×：表示该有害物质至少在该部件的某一均质材料中的含量超出 GB/T 26572 规定的限量要求。

\* 铅 (Pb) 项目 (×) 属于欧盟 RoHS 指令豁免申请项目。

## 标志的含义



**10** 或 **5** 图形含义：此标识是适用于在中国境内销售的电子信息产品的环保使用期限。

此产品使用者只要遵守安全和使用上的注意事项，从生产之日起的十年或五年期间不会对环境造成污染，也不会对人身和财产造成重大影响。此年限是根据安全使用期限的相关法律得出的。

## 盒内各类同装物品的包装材料的标识



隔板:CB



相机包装袋：PE-HD 02

其他包装袋：PE-LD 04

## 使用前务必阅读本注意事项

### 安全使用注意事项

- 确保正确使用相机。请在使用前仔细阅读您的 *用户手册*，特别是以下安全使用注意事项。
- 阅读完这些注意事项后，请将其妥善保存。

### 关于图标

该文档使用下述图标表示忽略图标所示信息和操作错误可能造成的伤害或损坏的严重程度。



**警告**

该图标表示若忽略该信息，可能会导致死亡或严重受伤。



**注意**

该图标表示若忽略该信息，可能会导致人身伤害或设备损坏。

下述图标表示必须遵守的信息性质。



三角标志表示此信息需要注意（“重要”）。



圆形标志加一斜线表示禁止行为（“禁止”）。



实心圆形加一惊叹号表示用户必须执行的操作（“必须操作”）。

**⚠ 警告**



**若发生故障，请关闭相机，取出电池，断开 USB 线的连接并拔下交流电源适配器的插头。**在相机冒烟、散发异味或出现其他异常情况时，如果继续使用，可能导致火灾或触电。请与 Fujifilm 销售代理商联系。



**不要让水或异物进入相机或连接线。**进入了淡水或咸水、牛奶、饮料、清洁剂或其他液体后，请勿使用相机或连接线。若液体进入相机或连接线，请关闭相机，取出电池，断开 USB 线的连接，断开并拔下交流电源适配器的插头。若仍继续使用相机，则可能导致火灾或触电。请与 Fujifilm 销售代理商联系。



请勿在浴室使用

**不要在浴室使用相机，**否则可能导致火灾或触电。



请勿自行拆卸

**请勿擅自改装或拆卸相机（切勿打开外壳），**否则可能导致火灾或触电。



请勿触摸内部部件

**若由于摔落或其他意外事故造成外壳破损，请勿触摸外露部件，**否则可能会因触摸破损部件导致触电或受伤。请立即取下电池（注意避免受伤或触电），然后将本产品送至销售点进行咨询。



**请勿改装、加热、过分拧扭或拽拉连接电线，也不要将重物压在连接电线上，**否则可能损坏电线，导致火灾或触电。若电线出现损坏，请与 Fujifilm 销售代理商联系。切勿使用插头弯曲的连接线。



**请勿将相机放在不平稳的地方，**否则可能因相机摔落或翻倒而引起受伤。













**切勿在运动中拍照。**也不要是在行走或驾驶过程中使用相机，否则可能导致摔跤或引起交通事故。



**请勿在雷雨天接触相机的金属部分，**否则可能会因闪电放出的感应电流而导致触电。



**请勿使用非指定的电池。**安装电池时，请按照指示进行操作。

<b>⚠ 警告</b>	
	<b>切勿拆卸、改装或加热电池。切勿跌落、敲打或投掷电池，也不要使其受到强烈撞击。切勿使用有漏液、变形、变色或其他异常现象的电池。仅可使用指定的充电器为可充电电池充电，切勿试图为非可充电锂电池或碱性电池进行充电。切勿使电池短路或将其与金属物品一起存放。</b> 否则，可能导致电池过热、着火、破裂或漏液，从而引起火灾、灼伤或其他伤害。
	<b>请仅使用指定用于本相机的电池或交流电源适配器。切勿在所示电压范围之外使用。</b> 使用其他电源可能引起火灾。
	<b>若电池漏液，电解液接触到眼睛、皮肤或衣物，请迅速用清水冲洗接触部位，并联系医务人员或拨打急救电话。</b>
	<b>请勿使用充电器对非此处指定的电池进行充电。</b> 附带的充电器仅可对相机随附类型的电池进行充电。使用该充电器对传统电池或其他类型的可充电电池进行充电可能导致电池漏液、过热或爆炸。
	<b>使用闪光灯时，太靠近眼睛可能会导致视觉损伤。</b> 因此拍摄婴儿或幼儿时需特别小心。
	<b>请勿长时间接触发热的表面。</b> 若不遵守此注意事项，可能导致低温灼伤，尤其是在周围温度较高或者用户血液循环不佳或知觉变弱的情况下，推荐使用三脚架或采取确保安全的类似措施。
	<b>本产品开启期间请勿让身体的任一部位与本产品长时间接触。</b> 若不遵守此注意事项，可能导致低温灼伤，尤其是在长时间使用期间，周围温度较高或者用户血液循环不佳或知觉变弱的情况下，推荐使用三脚架或采取确保安全的类似措施。
	<b>请勿在具有易燃物品、爆炸性气体或粉尘的环境中使用。</b>
	<b>携带电池时，请将其装入数码相机或放在硬盒内。贮藏电池时，请将其放在硬盒内。丢弃电池时，请用绝缘带封住电池端子。</b> 若电池端子与其他金属物品或电池接触，可能导致电池起火或爆炸。
	<b>请勿将存储卡、热靴和其他细小部件放置在儿童伸手可及之处。</b> 儿童可能会误吞细小部件；请勿在儿童伸手可及之处进行保管。若儿童误吞了细小部件，请联系医务人员或拨打急救电话。

**⚠ 警告**



**请勿存放在儿童伸手可及之处。**因为其中的肩带可能会缠绕儿童颈部而导致窒息，闪光灯可能导致视觉损伤。



**遵循航空公司和医院工作人员的指示。**本产品发出的无线射频辐射可能会干扰导航装置或医疗设备。

**⚠ 注意**



**请勿在充满油烟或水蒸气，或者潮湿或有灰尘的地方使用相机，**否则可能导致火灾或触电。



**请勿将相机放在极端高温的地方。**也不要将其放在封闭的汽车内或直射阳光下，否则可能导致火灾。



**请勿将重物压在相机上，**否则可能使重物翻倒或摔落而引起受伤。



**当仍连接有交流电源适配器时，请勿移动相机。**断开交流电源适配器的连接时，请勿拽拉连接电线，否则可能损坏电源线或电缆，导致火灾或触电。



**请勿用布或毯子盖住或裹住相机或交流电源适配器，**否则可能会使温度升高，导致外壳变形或引起火灾。



**切勿使用已损坏的或不能牢固插入插座的插头。**否则可能导致火灾或触电。



**清洁相机或准备长期不使用相机时，请取出电池或拔下交流电源适配器的插头，**否则可能导致火灾或触电。



**当充电结束时，请从电源插座拔出充电器的插头，**否则可能导致火灾。



**取出存储卡时，卡可能会飞出插槽。请用手指将其捏住，然后轻轻取出。**弹出卡片的冲击可能会导致受伤。



**请定期对相机内部进行检查和清洁。**相机内部积累的灰尘可能导致火灾或触电。请与 Fujifilm 销售代理商联系，每两年进行一次内部清洁。请注意，此项并非免费服务。



**若电池更换不正确，则可能引起爆炸。请仅使用相同或同等类型的电池进行更换。**

## 电池及电源

**注解：**请检查您相机所使用的电池类型并阅读相应部分。

**△警告：**不得将电池置于过热的地方，例如阳光下、火中或类似的地方。

下文描述了电池的正确用法以及延长它们寿命的方法。电池的不正确使用会缩短电池寿命或者造成电池漏液、过热、火灾或爆炸。

### 锂电池

若相机使用的是可充电锂电池，请阅读本部分。

电池在出厂时没有充电。请在使用前为电池充电。不使用电池时请将其存放在电池盒中。

#### ■ 电池使用须知

若闲置不用，电池会逐渐丧失电量。请在使用前一两天内为电池充电。闲置时将相机关闭可延长电池寿命。

低温环境下电池性能会下降；电量快耗尽的电池在寒冷条件下无法正常工作。请将一块充满电的备用电池存放在暖和的地方并在必要时更换，或者将电池放在口袋或其他暖和的地方，且仅等到拍摄时才将其插入相机。请不要将电池与暖手用品或其他加热设备直接接触。

#### ■ 电池充电

可使用相机及附带的交流电源适配器或选购的 BC-W235 双电池充电器为电池充电。周围温度低于 +10 °C 或高于 +35 °C 时，充电时间将会延长。温度高于 +40 °C 时请不要尝试为电池充电；温度低于 +5 °C 时电池将不会充电。

请勿试图将完全充满电的电池再次充电。但是电池无需完全放电后才充电。

电池在刚充电或使用后可能会发热。这属于正常现象。

#### ■ 电池寿命

当电池可容纳电量的使用时间长度明显减少时，表明电池已达最终使用寿命，需要进行更换。

电池长时间不充电可能导致电池质量下降或无法蓄电。定期为电池充电。

## ■存放

如果长时间不使用相机，请将电池充电至大约  $\frac{1}{2}$  至  $\frac{2}{3}$  的电量，并存放在室温下。

若准备长期不使用相机，请取出电池，并将其存放在比较干燥的地方，且周围环境温度需在  $+15^{\circ}\text{C}$  至  $+25^{\circ}\text{C}$  之间。请勿将其存放在温度极高或极低的地方。

## ■注意：电池使用注意事项

- 请勿与项链、发夹等金属物品一起运输或存放。
- 请勿将电池扔进火中或加热。
- 请勿拆卸或改装电池。
- 仅可使用指定的充电器为电池充电。
- 及时处理废旧电池。
- 请勿摔落电池或使其受到强烈震动。
- 请勿将电池浸入水中或接触到水。
- 保持电池端子的清洁。
- 电池和相机机身在经过长时间使用后可能会发热。这属于正常现象。

## ■注意：电池处理

请按照当地的相关规定处理废旧电池。请注意对电池进行环保处理。请在温和的气候环境中使用本设备。

## 交流电源适配器

- 交流电源适配器仅供室内使用。
- 确保接线稳固地连接至相机。
- 断开适配器的连接之前请先关闭相机。断开适配器的连接时请拔插头而非电源线。
- 请勿自行拆卸。
- 请勿将其置于高温或潮湿的地方。
- 请勿使其受到强烈震动。
- 使用过程中，适配器可能会发出嗡嗡声或发热。这属于正常现象。
- 若适配器造成无线电干扰，请重置接收天线。

## 使用相机

- 请勿将相机对准极其明亮的光源，包括人造光源或自然光源（例如晴空中的太阳）。否则可能会损坏相机图像传感器。
- 强烈的阳光可能会通过取景器聚焦，从而损坏电子取景器（EVF）面板。请勿将电子取景器对准太阳。



## 拍摄测试照片

在重要场所进行拍摄之前（例如，在婚礼上或带着相机旅行之前），请先拍摄一张测试照片并查看效果以确认相机功能是否正常。

FUJIFILM 公司对产品故障造成的损害或利益损失不承担任何责任。

## 版权说明

除非仅供个人使用，若未经所有者同意，使用您的数码相机系统拍摄的图像不能以任何其他方式使用，否则即属违反版权法的行为。请注意，即使纯粹用于个人目的，在拍摄舞台表演、娱乐节目和展览时也会受到一些限制。用户还必须注意，当转让包含受版权保护的图像或数据的存储卡时，必须在版权法的许可范围内进行。

## 使用

为确保正确拍摄图像，拍摄图像时，请勿使相机受到碰撞或震动。

## 液晶

如果显示屏损坏，请避免接触液晶。若发生下列任何一种情况，请按照指示采取紧急措施。

- **如果液晶接触到您的皮肤**，请用布清洁该部位，然后涂抹肥皂并用水彻底冲洗。
- **如果液晶进入您的眼睛**，用清水冲洗感染的眼睛至少 15 分钟，然后寻求医务人员的帮助。
- **如果误吞了液晶**，请用水彻底漱口。喝大量水以诱发呕吐，然后寻求医务人员的帮助。

显示屏是使用尖端高精密技术制造的，尽管如此，仍可能存在始终发亮或不发亮的像素。这并非故障，由本产品记录的图像不会受到影响。

## 商标信息

数码分割图像是 FUJIFILM 公司的商标或注册商标。Digital Micro Prism 是 FUJIFILM 公司的商标或注册商标。此处字体由 DynaComware 台湾公司独家开发。Apple、iPhone、iPad、Mac、OS X、macOS 及闪电是 Apple Inc. 在美国和其他国家的商标。Windows 是微软公司在美国和其他国家的注册商标。Android 是 Google LLC 的商标或注册商标。Adobe、Adobe 图标、Photoshop 和 Lightroom 是 Adobe 系统公司在美国和其他国家的商标或注册商标。Wi-Fi® 和 Wi-Fi Protected Setup® 是 Wi-Fi 联盟的注册商标。Bluetooth® 文字标记和图标为 Bluetooth SIG, Inc. 的注册商标；Fujifilm 使用这些标记均在许可范围内。SDHC 和 SDXC 图标是 SD-3C 公司的商标。HDMI 图标是 HDMI Licensing 公司的商标或注册商标。本手册中提及的所有其他商标名称，分别为其相关所有者的商标或注册商标。

## 电气干扰

本相机可能会干扰医疗和航空设备。在医院或飞机上使用相机前，请先咨询医务人员或航空公司职员。

## 彩色电视系统

NTSC（美国国家电视系统委员会）是一种主要被美国、加拿大和日本等国家采用的彩电广播规范。PAL（逐行相位转换）是一种主要被中国和欧洲国家采用的彩色电视系统。

## Exif Print（Exif 2.3 版）

Exif Print 是一种新修订的数码相机文件格式，使用该格式，打印过程中可将与照片一起存储的信息用于最佳色彩再现。

### 重要事项： 请在使用本软件之前阅读

未经应用管理部门的许可，禁止直接或间接导出部分或全部授权软件。

### 镜头及其他配件

- 安装三脚架时，请使用 4.5 mm 或更短的螺丝。
- Fujifilm 对因使用第三方配件而导致的性能问题或损坏不承担任何责任。

## 加拿大客户须知

### CAN ICES-3 (B) /NMB-3 (B)

**注意：** 该款 B 级数码设备符合加拿大 ICES-003 标准。

**加拿大工业部声明：** 本设备符合加拿大工业部免许可证 RSS 标准。其操作受以下两个条件制约：(1) 本设备不可以导致干扰，(2) 本设备必须承受任何干扰，包括可能导致本设备意外操作的干扰。

本设备及其天线不得进行主机代管或结合任何其他天线或传输器进行操作（已测试内置无线电除外）。在美国/加拿大销售的本产品会被禁用国家代码选择功能。

**辐射暴露声明：** 无科学证据显示，任何健康问题与使用低功率无线设备有关。但是，也没有证据证明，这些低功率无线设备是绝对安全的。低功率无线设备在使用时会释放处于微波波段的低强度无线射频（RF）能量。高强度的 RF 会（通过加热身体组织）对健康产生影响，而低强度的 RF 不会产生加热效应，对健康不会引起任何已知的不良影响。在很多关于低强度 RF 暴露的研究中并没有发现任何生物效应。尽管一些研究显示可能会出现生物效应，但这还未通过更多研究加以证实。经测试表明，X-T4 遵循为不可控环境所设定的 IC 辐射暴露限制，符合 IC 无线射频（RF）暴露规范 RSS-102。

## 无线网络和 Bluetooth 设备：注意

**重要信息：**使用相机内置无线传输器之前，请先阅读以下注意事项。

- ① 本产品包含由美国研发的加密功能，受美国出口管理条例控制，不能出口或再出口至任何被美国禁运货物的国家。
- **请仅使用无线网络或 Bluetooth 设备。** Fujifilm 对未经认可的使用所造成的损害不承担任何责任。切勿用于需要高度可靠性的设备中，例如医疗设备或可能直接或间接影响人体生命的其他系统。当用于计算机或需要比无线网络或 Bluetooth 设备具有更高可靠性的其他系统时，请务必采取一切必要的防范措施以确保安全并避免故障。
- **请仅在设备出售国使用。** 本设备符合其出售国关于无线网络和 Bluetooth 设备的相关规定。使用本设备时应遵守当地所有相关规定。Fujifilm 对于因在其他管辖范围内的使用而引起的问题不承担任何责任。
- **切勿在受到磁场、静电或无线电干扰的场所使用本设备。** 不要在微波炉附近或受到磁场、静电或无线电干扰的场所使用本设备，这些干扰可能会阻止无线信号的接收。在以 2.4 GHz 频段操作的其他无线设备附近使用该传输器可能会导致互相干扰。
- **安全性：**无线网络和 Bluetooth 设备通过无线电传输数据，因此与有线网络相比，您需要更加注意它们的安全性。
  - 即使未知或您没有访问权限的网络显示在您的设备中，也不要进行连接，因为这种情况下的访问未经授权。请仅连接至您有访问权限的网络。
  - 请注意，无线传输可能容易被第三方截取。
- **以下行为可能会受到法律制裁：**
  - 拆卸或改装本设备
  - 移除本设备的认证标签
- **本设备的操作频率与商业、教育及医疗设备和无线传输器的频率相同。** 其操作频率还与在装配线和其他类似设备的 RFID 追踪系统中使用的授权传输器和特殊非授权低电压传输器的频率相同。
- **为避免干扰以上设备，请遵循以下注意事项。** 使用本设备前，请先确认未使用 RFID 传输器。若发现本设备对 RFID 追踪系统中使用的授权传输器产生干扰，请立即停止使用相应频率或将本设备移至其他地方。若您发现本设备对低电压 RFID 追踪系统产生干扰，请联系 Fujifilm 代表。
- **请勿在飞机上使用本设备。** 请注意，即使相机处于关闭状态，Bluetooth 也可能保持开启。通过将 **连接设定 > Bluetooth 设置 > Bluetooth 开/关** 选为 **关** 可禁用 Bluetooth。

## 使用镜头前务必阅读本注意事项

### 安全使用注意事项

- 确保正确使用镜头。请在使用前仔细阅读相机 *用户手册*，特别是以下安全使用注意事项。
- 阅读完这些注意事项后，请将其妥善保存。

### 关于图标

该文档使用下述图标表示忽略图标所示信息和操作错误可能造成的伤害或损坏的严重程度。

 **警告** 该图标表示若忽略该信息，可能会导致死亡或严重受伤。

 **注意** 该图标表示若忽略该信息，可能会导致人身伤害或设备损坏。

下述图标表示必须遵守的信息性质。

 三角标志表示此信息需要注意（“重要”）。

 圆形标志加一斜线表示禁止行为（“禁止”）。

 实心圆形加一惊叹号表示用户必须执行的操作（“必须操作”）。

### 警告







 **请勿将镜头浸入水中或接触到水**，否则可能导致火灾或触电。  
请勿浸水

 **切勿拆卸（切勿打开外壳）**，否则可能会因产品故障导致火灾、触电或受伤。  
请勿自行拆卸

 **若由于摔落或其他意外事故造成外壳破损，请勿触摸外露部件**，否则可能会因触摸破损部件导致触电或受伤。请立即取下电池（注意避免受伤或触电），然后将本产品送至销售点进行咨询。  
请勿触摸内部部件

 **请勿将镜头放在不平稳的地方**，否则可能摔落，导致受损。

 **请勿透过镜头或相机取景器观看太阳**，否则将可能导致永久性的视觉损伤。

⚠ 注意	
	<b>请勿在有水蒸气或烟雾的地方或者非常潮湿或灰尘弥漫之处使用或存放镜头，</b> 否则可能导致火灾或触电。
	<b>请勿将镜头置于阳光直射或极端高温之处，如晴天封闭的车内，</b> 否则可能会导致火灾。
	<b>请勿存放在儿童伸手可及之处。</b> 本产品 <sub>在儿童手中</sub> 可能导致伤害。
	<b>请勿用湿手操作，</b> 否则可能导致触电。
	<b>拍摄背光拍摄对象时，请不要让太阳进入构图范围。</b> 因为当太阳位于或靠近构图范围时，阳光可能通过镜头聚焦从而导致火灾或灼伤。
	<b>不使用本产品时，请盖好镜头盖并将其存放在没有阳光照射的地方。</b> 因为阳光通过镜头聚焦将可能导致火灾或灼伤。
	<b>请勿直接提拿安装于三脚架上的相机或镜头，</b> 否则相机或镜头可能摔落或撞击其他物体，导致受损。

## 产品保养

为确保您可以持久享用本产品，请遵守以下注意事项。

**相机机身：**请在每次使用之后用一块柔软的干布清洁相机机身。请勿使用酒精、稀释剂或其他挥发性化学药品，因为它们可能致使相机机身的皮革脱色或变形。相机上若沾有任何液体，都应立即使用一块柔软的干布擦拭干净。请使用吹气球去除显示屏上的灰尘，注意避免刮擦，然后用柔软的干布轻轻擦拭。若仍未清除干净，请在 Fujifilm 镜头清洁纸上蘸少量的镜头清洁剂，然后轻轻擦拭污迹即可将其去除。为避免灰尘进入相机，未安装镜头时请盖上机身盖。

**图像传感器：**多张照片在相同的位置出现斑点或污点表明图像传感器上可能存在灰尘。请使用  **用户设置 > 传感器清洁** 清洁传感器。

## 清洁图像传感器

使用 **用户设置 > 传感器清洁** 无法去除的灰尘可如下所述手动清洁。

**!** 请注意，清洁过程中若图像传感器被损坏，维修或更换时需收费。

- 1 使用吹气球（而不是刷子）清除传感器上的灰尘。

**!** 请勿使用刷子或吹风刷，否则可能会损坏传感器。



- 2 检查灰尘是否成功清除。必要时可重复步骤 1 和 2。
- 3 重新盖上机身盖或装上镜头。

## 固件更新

由于固件更新，部分产品功能可能与随附手册中的描述不同。有关各模型的详情，请访问我们的网站：

<https://fujifilm-x.com/support/download/firmware/>

### 检查固件版本

❗ 相机仅当插有存储卡时才会显示固件版本。

- 1 关闭相机并确认插有存储卡。
- 2 按住 **DISP/BACK** 按钮并同时开启相机。屏幕中将显示当前固件版本；请检查固件版本。
- 3 关闭相机。

🔧 若要查看可更换镜头、热靴卡口闪光灯组件及转接环等选购配件的固件版本或为它们更新固件，请将这些配件安装在相机上。



## 故障排除

当您在使用相机的过程中遇到问题时，请先查询下表。若您未在此处找到解决方法，请与当地 Fujifilm 经销商联系。

### 电源和电池

问题	解决方法
相机无法开启。	<ul style="list-style-type: none"><li>● <b>电池电量已耗尽</b>：将电池充电或插入充满电的备用电池（图 37）。</li><li>● <b>电池未正确插入</b>：按照正确方向重新插入电池（图 32）。</li><li>● <b>电池盒盖未关好</b>：关好电池盒盖（图 32）。</li></ul>
显示屏无法开启。	若在相机关闭后迅速开启相机，显示屏可能不会开启。半按住快门按钮，直至激活显示屏。
电池电量迅速耗尽。	<ul style="list-style-type: none"><li>● <b>电池过冷</b>：将电池放在衣袋中或其他温暖的地方以使其回暖，然后在即将拍摄前将电池重新插入相机。</li><li>● <b>电池端子上有脏物</b>：用柔软的干布清洁电池端子。</li><li>● <b>AF/MF 设置 &gt; PRE-AF 选为开</b>：关闭 PRE-AF（图 127）。</li><li>● <b>电池已经过无数次充电</b>：选择 <b>电池寿命</b> 查看电池使用年限；若电池已老化，请更换新的电池（图 209）。</li></ul>
相机突然关闭。	<b>电池电量已耗尽</b> ：将电池充电或插入充满电的备用电池（图 37）。

问题	解决方法
充电无法开始。	<ul style="list-style-type: none"> <li>• 确认交流电源适配器已正确连接电源 ( 37 ) 。</li> <li>• 确保插头适配器已正确连接至交流电源适配器 ( 37 ) 。</li> <li>• <b>电池长时间未充电</b>：若长时间未充电，电池将被禁止充电以确保安全。更换新电池。</li> </ul>
充电无法开始 ( USB ) 。	<ul style="list-style-type: none"> <li>• 插入相机电池 ( 32 ) 。</li> <li>• 按照正确方向重新插入相机电池 ( 32 ) 。</li> <li>• 确认相机已连接至计算机 ( 39 ) 。</li> <li>• 如果计算机处于关闭状态或睡眠模式，请开启或唤醒计算机，然后断开并重新连接 USB 线 ( 39 ) 。</li> <li>• 确认 <b>USB电源设置</b> 已选为 <b>开</b> ( 242 ) 。</li> </ul>
充电无法开始 ( 电池充电器 ) 。	<ul style="list-style-type: none"> <li>• 插入电池。</li> <li>• 按照正确方向重新插入电池。</li> <li>• <b>交流电源适配器未正确连接至充电器</b>：检查适配器是否正确连接至充电器。</li> </ul>
充电缓慢。	在室温下为电池充电。
指示灯闪烁，但电池未充电。	<ul style="list-style-type: none"> <li>• <b>电池端子上有脏物</b>：用柔软的干布清洁电池端子 ( 32 ) 。</li> <li>• <b>电池已经过无数次充电</b>：选择 <b>电池寿命</b> 查看电池使用年限；若电池已老化，请更换新的电池 ( 209 ) 。如果电池仍然无法充电，请与 Fujifilm 销售代理商联系 ( 302 ) 。</li> </ul>
不显示外部电源图标。	确认 <b>USB电源设置</b> 已选为 <b>开</b> ( 242 ) 。

## 菜单和显示

问题	解决方法
显示的语言不是中文简。	在 <b>用户设置</b> > <b>言语/LANG.</b> (📖 44、208) 中选择 <b>中文简</b> 。

## 拍摄

问题	解决方法
按下快门按钮时未拍摄照片。	<ul style="list-style-type: none"> <li>• <b>存储卡已满</b>：插入一张新的存储卡或删除照片 (📖 34、188)。</li> <li>• <b>存储卡没有格式化</b>：格式化相机中的存储卡 (📖 206)。</li> <li>• <b>存储卡接触面有脏物</b>：用柔软的干布清洁存储卡的接触面。</li> <li>• <b>存储卡已损坏</b>：插入一张新的存储卡 (📖 34)。</li> <li>• <b>电池电量已耗尽</b>：将电池充电或插入充满电的备用电池 (📖 37)。</li> <li>• <b>相机已自动关闭</b>：开启相机 (📖 40)。</li> <li>• <b>您使用的是第三方转接环</b>：在 <b>无镜头拍摄</b> (📖 226) 中选择 <b>开</b>。</li> </ul>
半按快门按钮时，显示屏或取景器中出现斑点 (“噪点”)。	拍摄对象光线不足且光圈缩小时会提高增益补偿以辅助构图，这将可能导致图像在屏幕中进行预览时出现很明显的斑点。使用本相机拍摄的图像不受影响。
相机无法对焦。	<b>拍摄对象不适合使用自动对焦</b> ：使用对焦锁定或手动对焦 (📖 85)。

问题	解决方法
按下快门按钮时未记录全景照片。	当您试图拍摄全景照片时指示灯呈橙色：等待指示灯熄灭（ <a href="#">图 11</a> ）。
未检测到脸部。	<ul style="list-style-type: none"> <li>• 拍摄对象的脸部被太阳镜、帽子、长发或其他物体遮挡：移开障碍物（<a href="#">图 128</a>）。</li> <li>• 拍摄对象的脸部仅占画面的小部分区域：改变构图以使拍摄对象的脸部占画面的大部分区域（<a href="#">图 128</a>）。</li> <li>• 拍摄对象的脸部未面对相机：让拍摄对象面对相机（<a href="#">图 128</a>）。</li> <li>• 相机倾斜：使相机保持水平位置。</li> <li>• 拍摄对象脸部光线不足：在明亮光线下进行拍摄。</li> </ul>
闪光灯不闪光。	<ul style="list-style-type: none"> <li>• 闪光灯禁用：调整设定（<a href="#">图 150</a>）。</li> <li>• 电池电量已耗尽：将电池充电或插入充满电的备用电池（<a href="#">图 37</a>）。</li> <li>• 相机处于包围或连拍模式：选择单幅画面模式（<a href="#">图 7</a>）。</li> </ul>
闪光灯无法完全照亮拍摄对象。	<ul style="list-style-type: none"> <li>• 拍摄对象不在闪光范围内：将拍摄对象置于闪光范围内。</li> <li>• 闪光灯窗口被遮挡：正确持拿相机。</li> <li>• 快门速度高于同步速度：选择较低的快门速度（<a href="#">图 62、66、338</a>）。</li> </ul>
照片模糊。	<ul style="list-style-type: none"> <li>• 镜头太脏：清洁镜头。</li> <li>• 镜头被遮挡：让遮挡物远离镜头（<a href="#">图 47</a>）。</li> <li>• <b>!AF</b> 在拍摄过程中出现且对焦框显示为红色：在拍摄前检查对焦（<a href="#">图 48</a>）。</li> </ul>

问题	解决方法
照片上有斑点。	<ul style="list-style-type: none"><li>• <b>快门速度低且周围温度高</b>：这属于正常现象而并非故障。* 使用像素映射（📖 115）。 * X 射线、宇宙射线以及与图像传感器有相互作用的其他形式的辐射可能导致各种颜色的亮点出现，例如白色、红色和蓝色。像素映射有助于减少此类亮点的发生。</li><li>• <b>在高温环境中持续使用了相机</b>：关闭相机并待其降温（📖 40、333）。</li><li>• <b>屏幕中显示一条温度警告信息</b>：关闭相机并待其降温（📖 40、333）。</li></ul>

## 回放

问题	解决方法
照片上有颗粒。	照片由其他品牌或型号的相机所拍摄。
无法进行回放变焦。	照片由 <b>调整尺寸</b> 所创建，或由其他品牌或型号的相机所拍摄。
动画回放中没有声音。	<ul style="list-style-type: none"><li>• <b>回放音量过低</b>：调整回放音（🔊 212）。</li><li>• <b>麦克风被挡住</b>：记录过程中正确持拿相机。</li><li>• <b>扬声器被挡住</b>：回放过程中正确持拿相机。</li></ul>
所选照片没有删除。 选择了删除 > 所有画面后照片仍然保留。	选来删除的一些照片被保护。请使用最初设定保护的 <b>设备解除保护</b> （🔒 192）。
文件编号意外重设。	相机处于开启状态时，打开了 <b>电池盒盖</b> 。打开 <b>电池盒盖</b> 前，请先关闭相机（🔋 233）。

## 连接

问题	解决方法
显示屏为空白状态。	相机被连接至电视机：照片将显示在电视机而不是相机显示屏上（图 284）。
电视机和相机显示屏都显示空白。	使用 <b>VIEW MODE</b> 按钮选择的显示模式为 <b>限 EVF + 传感器</b> ：将眼睛对准取景器。使用 <b>VIEW MODE</b> 按钮选择其他显示模式（图 17）。
电视机上没有照片或声音。	<ul style="list-style-type: none"> <li>• <b>相机未正确连接</b>：正确连接相机（图 284）。</li> <li>• <b>电视机输入选项被设为“TV”</b>：将输入选项设为“HDMI”（图 284）。</li> <li>• <b>电视机的音量太低</b>：使用电视机上的控制调整音量（图 284）。</li> </ul>
计算机无法识别相机。	确保正确连接相机和计算机（图 289）。
<b>FUJIFILM X RAW STUDIO</b> 或 <b>FUJIFILM X Acquire</b> 无法正确检测到相机。	在相机上确认 <b>连接模式</b> 的所选项。请在连接 USB 线之前选择 <b>USB RAW 转换/备份恢复</b> （图 294）。
无法连接到 iPhone 或 iPad。	将 <b>USB 电源设置</b> 选为 <b>开</b> 。通过 Lightning 接口将相机连接到不供电的设备时，请选为 <b>关</b> （图 242）。
无法连接至智能手机。	<b>确保相机已正确连接</b> ：连接相机的方式因智能手机配备的连接插孔类型的不同而异（图 295）。

## 无线传输

有关无线连接故障排除的详细信息，请访问：

<http://digital-cameras.support.fujifilm.com/app?pid=x>

问题	解决方法
无法连接至智能手机。 进行连接或上传照片至智能手机时相机反应较慢。 上传失败或被中断。	<ul style="list-style-type: none"><li>• <b>智能手机距离太远</b>：将设备移近些（☞ 286）。</li><li>• <b>附近的设备产生无线电干扰</b>：将相机和智能手机远离微波炉或无绳电话（☞ 286）。</li></ul>
无法上传图像。	<ul style="list-style-type: none"><li>• <b>智能手机已连接至其他设备</b>：智能手机和相机一次只能连接一个设备。中断连接并重试（☞ 286）。</li><li>• <b>附近有多个智能手机</b>：尝试重新连接。多个智能手机的存在可能会导致连接困难（☞ 286）。</li><li>• <b>图像是在其他设备上所创建</b>：本相机可能无法上传在其他设备上所创建的图像。</li><li>• <b>图像为动画</b>：上传动画需要一些时间。此外，上传的动画如果是以其不支持的格式录制，智能手机可能无法接收。</li></ul>
智能手机不显示照片。	在 <b>一般设置 &gt; 调手机</b>  <b>图尺寸</b> 中选择 <b>开</b> 。选择 <b>关</b> 将增加较大图像的上传时间；此外，某些手机可能不会显示超过特定尺寸的图像（☞ 243）。







## 其他

问题	解决方法
相机未作出反应。	<ul style="list-style-type: none"> <li>• <b>相机暂时出现故障</b>：取出电池后将其重新插入（<a href="#">图 32</a>）。</li> <li>• <b>电池电量已耗尽</b>：将电池充电或插入充满电的备用电池（<a href="#">图 37</a>）。</li> <li>• <b>相机被连接至无线网络</b>：终止连接。</li> <li>• <b>控制被锁定</b>：按住 <b>MENU/OK</b> 按钮可解除对控制的锁定（<a href="#">图 13、15</a>）。</li> </ul>
相机无法正常工作。	取出电池后将其重新插入（ <a href="#">图 32</a> ）。如果仍有问题，请与 Fujifilm 销售代理商联系。
取景器或显示屏中的动作显得断断续续、不顺畅。	当 <b>性能</b> 选为 <b>节能</b> 时，若在设定的时间内未进行任何操作，画面速率将会降低。标准画面速率将在您操作相机控制后恢复（ <a href="#">图 232</a> ）。
没有声音。	调整音量（ <a href="#">图 211</a> ）。
按下 <b>Q</b> 按钮不显示快速菜单。	<b>TTL-锁定处于有效状态</b> ：结束 TTL-锁定（ <a href="#">图 151</a> ）。







## 警告信息和显示

屏幕中将出现下列警告信息。

警告	说明
 (红色)	电池电量低。请将电池充电或插入充满电的备用电池。
 (闪烁红色)	电池电量已耗尽。请将电池充电或插入充满电的备用电池。
<b>!AF</b> (显示为红色并出现红色对焦框)	相机无法对焦。请使用对焦锁定对焦于相同距离的其他拍摄对象，然后重新构图。
光圈或快门速度显示为红色	拍摄对象太亮或太暗，照片将会曝光过度或曝光不足。拍摄光线不足的拍摄对象时，使用闪光灯可获得更多光线。
对焦错误	
镜头控制错误	
关闭电源再重新开启	相机故障。请关闭相机电源再重新开启。如果仍然显示此信息，请与 Fujifilm 销售代理商联系。
无卡	仅当插有存储卡时才可释放快门。插入一张存储卡。
卡未初始化	<ul style="list-style-type: none"><li>• 存储卡没有格式化，或者存储卡已在计算机或其他设备上格式化：使用  用户设置 &gt; 格式化格式化存储卡。</li><li>• 存储卡接触面需要清洁：用柔软的干布清洁存储卡的接触面。如果仍显示错误信息，请格式化存储卡。格式化后若仍显示此信息，请更换存储卡。</li><li>• 相机故障：与 Fujifilm 销售代理商联系。</li></ul>



警告	说明
镜头错误	关闭相机，取下镜头并清洁安装表面，然后重新安装镜头并开启相机。如果仍有问题，请与 Fujifilm 销售代理商联系。
卡错误	<ul style="list-style-type: none"> <li>• <b>存储卡未针对相机使用进行格式化</b>：格式化存储卡。</li> <li>• <b>存储卡接触面需要清洁或存储卡已损坏</b>：用柔软的干布清洁存储卡的接触面。如果仍显示错误信息，请格式化存储卡。格式化后若仍显示此信息，请更换存储卡。</li> <li>• <b>不兼容的存储卡</b>：使用兼容的存储卡。</li> <li>• <b>相机故障</b>：与 Fujifilm 销售代理商联系。</li> </ul>
卡保护	存储卡被锁定。请解除该卡的锁定。
存储线路繁忙	没有正确地格式化存储卡。请使用相机格式化存储卡。
 存储介质满	存储卡已满，无法记录照片。请删除照片或插入一张有更多剩余空间的存储卡。

警告	说明
写错误	<ul style="list-style-type: none"> <li>• <b>存储卡错误或连接错误</b>：重新插入存储卡或将相机关闭并重新开启。如果仍然显示此信息，请与 Fujifilm 销售代理商联系。</li> <li>• <b>没有足够的剩余存储空间记录更多照片</b>：删除照片或插入一张有更多剩余空间的存储卡。</li> <li>• <b>存储卡没有格式化</b>：格式化存储卡。</li> <li>• <b>记录数据时取出了存储卡</b>：数据记录期间切勿取出存储卡。</li> </ul>
画面编号已满	<p>相机已用完画面编号（当前画面编号为 999-9999）。请插入格式化过的存储卡并将 <b>保存数据设置 &gt; 画面计数规则</b> 选为 <b>清零</b>。拍摄一张照片将画面编号重设为 100-0001，然后将 <b>画面计数规则</b> 选为 <b>连续</b>。</p>
读错误	<ul style="list-style-type: none"> <li>• <b>文件已损坏或不是由本相机所创建</b>：该文件无法查看。</li> <li>• <b>存储卡接触面需要清洁</b>：用柔软的干布清洁存储卡的接触面。如果仍显示错误信息，请格式化存储卡。格式化后若仍显示此信息，请更换存储卡。</li> <li>• <b>相机故障</b>：与 Fujifilm 销售代理商联系。</li> </ul>
画面保护	<p>试图删除或旋转受保护照片。请取消保护并重试。</p>

警告	说明
无法裁切	照片已损坏或不是由本相机所创建。
DPOF 文件错误	打印预约最多可包含 999 张照片。请将您要打印的其他照片复制到另一张存储卡中，并重新创建一个打印预约。
无法设定 DPOF	该照片无法使用 DPOF 进行打印。
 无法设定 DPOF	无法使用 DPOF 打印动画。
无法旋转	所选照片无法旋转。
 无法旋转	动画无法旋转。
 无法执行	红眼修正无法应用于动画。
 无法执行	红眼修正无法应用于使用其他设备创建的照片。
不匹配：4K模式和外部监视器改变摄像模式	使用相机选择的动画模式与通过 HDMI 和相机连接的设备不兼容。请尝试选择其他动画模式（  153）。
 （黄色）	关闭相机并待其降温。在该警告显示时所拍照片中斑点可能会增加。
 （红色）	关闭相机并待其降温。该警告显示期间，动画无法录制，斑点可能会增加，且画面速率和显示质量等性能可能会降低。

## 存储卡容量

下表列出了不同图像尺寸下的可拍摄时间或可拍摄照片数量。所有数据都是近似值；文件大小也因拍摄场景的不同而异，因此可保存文件数量将产生较大变化。可拍摄的图像数量或剩余时间长度在相等比率下可能不会减少。

		容量		8 GB		16 GB	
		FINE	NORMAL	FINE	NORMAL		
照片	 3:2	490	740	1030	1540		
	RAW (未压缩)	130		270			
	RAW (无损压缩)	240		500			
	RAW (压缩)	260		540			
动画 <sup>1、2</sup>	 4K 2160	9 分钟		20 分钟			
	 Full HD 1080	9 分钟		20 分钟			

1 请使用 UHS 速度为 3 级或以上的存储卡。

2 假定为默认的比特率。

 若存储卡的容量大于 32 GB，则动画无论多大，都将以单个文件录制。若存储卡的容量为 32 GB 或以下，大小超过 4 GB 的动画将被连续录制为多个文件。

## 技术规格

### 系统

型号	FUJIFILM X-T4																		
产品编号	FF190005																		
有效像素	约 2610 万																		
图像传感器	23.5 mm × 15.6 mm (APS-C) X-Trans CMOS 传感器并带主色彩滤镜																		
存储介质	推荐使用 Fujifilm SD/SDHC/SDXC 存储卡																		
存储卡插槽	两个 SD 存储卡插槽 (兼容 UHS-II)																		
文件系统	遵循相机文件系统设计规则 (DCF2.0)、Exif 2.3 以及数码打印预约格式 (DPOF)																		
文件格式	<ul style="list-style-type: none"><li>• <b>静态照片</b>: Exif 2.3 JPEG (压缩); RAW (原始 RAF 格式, 未压缩或使用无损/有损压缩; 需要特定软件); RAW+JPEG 可用; TIFF (RGB)</li><li>• <b>动画</b>: H.264 标准 (带有立体声, MOV/MP4); H.265 标准 (MOV)</li><li>• <b>音频 (语音备注)</b>: 立体声 (WAV)</li></ul>																		
图像尺寸	<table><tr><td><b>L 3:2</b> (6240 × 4160)</td><td><b>L 1:1</b> (4160 × 4160)</td></tr><tr><td><b>L 16:9</b> (6240 × 3512)</td><td></td></tr><tr><td><b>M 3:2</b> (4416 × 2944)</td><td><b>M 1:1</b> (2944 × 2944)</td></tr><tr><td><b>M 16:9</b> (4416 × 2488)</td><td></td></tr><tr><td><b>S 3:2</b> (3120 × 2080)</td><td><b>S 1:1</b> (2080 × 2080)</td></tr><tr><td><b>S 16:9</b> (3120 × 1760)</td><td></td></tr><tr><td><b>RAW</b> (6240 × 4160)</td><td><b>TIFF</b> (6240 × 4160)</td></tr><tr><td><b>L 全景照片</b>: 竖直 (2160 × 9600) / 横向 (9600 × 1440)</td><td></td></tr><tr><td><b>M 全景照片</b>: 竖直 (2160 × 6400) / 横向 (6400 × 1440)</td><td></td></tr></table>	<b>L 3:2</b> (6240 × 4160)	<b>L 1:1</b> (4160 × 4160)	<b>L 16:9</b> (6240 × 3512)		<b>M 3:2</b> (4416 × 2944)	<b>M 1:1</b> (2944 × 2944)	<b>M 16:9</b> (4416 × 2488)		<b>S 3:2</b> (3120 × 2080)	<b>S 1:1</b> (2080 × 2080)	<b>S 16:9</b> (3120 × 1760)		<b>RAW</b> (6240 × 4160)	<b>TIFF</b> (6240 × 4160)	<b>L 全景照片</b> : 竖直 (2160 × 9600) / 横向 (9600 × 1440)		<b>M 全景照片</b> : 竖直 (2160 × 6400) / 横向 (6400 × 1440)	
<b>L 3:2</b> (6240 × 4160)	<b>L 1:1</b> (4160 × 4160)																		
<b>L 16:9</b> (6240 × 3512)																			
<b>M 3:2</b> (4416 × 2944)	<b>M 1:1</b> (2944 × 2944)																		
<b>M 16:9</b> (4416 × 2488)																			
<b>S 3:2</b> (3120 × 2080)	<b>S 1:1</b> (2080 × 2080)																		
<b>S 16:9</b> (3120 × 1760)																			
<b>RAW</b> (6240 × 4160)	<b>TIFF</b> (6240 × 4160)																		
<b>L 全景照片</b> : 竖直 (2160 × 9600) / 横向 (9600 × 1440)																			
<b>M 全景照片</b> : 竖直 (2160 × 6400) / 横向 (6400 × 1440)																			
镜头卡口	FUJIFILM X 卡口																		
感光度	<ul style="list-style-type: none"><li>• <b>静态照片</b>: 标准输出感光度相当于 ISO 160–12800 (以 1/3 EV 为步长); 自动; 扩展输出感光度相当于 ISO 80、100、125、25600 或 51200</li><li>• <b>动画</b>: 标准输出感光度相当于 ISO 160–12800 (以 1/3 EV 为步长); 自动; 扩展输出感光度相当于 ISO 25600</li></ul>																		

## 系统

测光 256 区 TTL 测光；多重、点、平均、中心加权

曝光控制 程序自动曝光（带程序切换）、快门优先 AE、光圈优先 AE 及手动曝光

曝光补偿

- 静态照片：-5 EV 至 +5 EV；以  $\frac{1}{3}$  EV 为步长
- 动画：-2 EV 至 +2 EV；以  $\frac{1}{3}$  EV 为步长

快门速度

- 机械快门
  - 模式 P：4 秒至  $\frac{1}{8000}$  秒
  - 模式 A：30 秒至  $\frac{1}{8000}$  秒
  - 模式 S 和 M：15 分至  $\frac{1}{8000}$  秒
  - B 门：最长 60 分钟
- 电子快门
  - 模式 P：4 秒至  $\frac{1}{32000}$  秒
  - 模式 A：30 秒至  $\frac{1}{32000}$  秒
  - 模式 S 和 M：15 分至  $\frac{1}{32000}$  秒
  - B 门：固定为 1 秒
- 电子前帘快门，电子前帘+机械
  - 模式 P：4 秒至  $\frac{1}{8000}$  秒
  - 模式 A：30 秒至  $\frac{1}{8000}$  秒
  - 模式 S 和 M：15 分至  $\frac{1}{8000}$  秒
  - B 门：最长 60 分钟
- 机械+电子，电子前帘+机械+电子
  - 模式 P：4 秒至  $\frac{1}{32000}$  秒
  - 模式 A：30 秒至  $\frac{1}{32000}$  秒
  - 模式 S 和 M：15 分至  $\frac{1}{32000}$  秒
  - B 门：最长 60 分钟



## 系统

## 连拍

连拍模式	可用画面速率 ( JPEG )
30fps(1.25X裁切) <sup>1</sup>	30
20fps(1.25X裁切) <sup>1</sup>	20
10fps(1.25X裁切) <sup>1</sup>	10
20fps <sup>1</sup>	20
15fps <sup>2</sup>	15
10fps	10
8.0fps	8.0
7.0fps <sup>3</sup>	7.0
5.0fps	5.0
3.0fps	3.0

1 仅适用于电子快门。

2 仅适用于机械快门。

3 使用电子快门时为 6.6 fps。

 每次连拍的画面速率和拍摄张数会根据拍摄环境和所用存储卡类型的不同而异。

## 对焦

- **模式**：单次或连续自动对焦、通过对焦环进行的手动对焦
- **自动对焦系统**：智能混合自动对焦（TTL 对比检测自动对焦/相位检测自动对焦），带 AF 辅助灯
- **对焦区域选择**：单点、区、广域/跟踪、全部

## 白平衡

自动（白色优先、自动、环境优先）、自定义 1、自定义 2、自定义 3、色温选择、直射阳光、阴天、日光荧光灯、暖白荧光灯、冷白荧光灯、白炽灯、潜水

## 自拍

关、2 秒、10 秒

## 系统

闪光灯模式	<ul style="list-style-type: none"><li>• <b>模式</b>: TTL 模式 (自动闪光、标准、慢同步)、手动、MULTI、OFF</li><li>• <b>同步模式</b>: 第一幕、第二幕、自动 FP (高速同步)</li><li>• <b>红眼修正</b>:  闪光灯+移除、 闪光灯、 移除、关</li></ul>
热靴	配件热靴带 TTL 接点; 支持高达 $\frac{1}{250}$ 秒的同步速度
同步接点	X 接点; 支持高达 $\frac{1}{250}$ 秒的同步速度
同步终端	提供
电子取景器 (EVF)	0.5 英寸, 3690000 点 OLED 取景器; 50 mm 镜头 (相当于 35 mm 格式) 对焦于无穷远处且屈光度设为 $-1.0\text{ m}^{-1}$ 时放大倍率为 0.75 倍; 对角线视角约 $38^\circ$ (水平视角约 $30^\circ$ ) <ul style="list-style-type: none"><li>• <b>屈光度调节</b>: <math>-4</math> 至 <math>+2\text{ m}^{-1}</math></li><li>• <b>视点</b>: 约 23 mm</li></ul>
LCD 显示屏	3.0 英寸/7.6 cm, 1620000 点彩色触摸屏式 LCD 显示屏, 可变角度 LCD 显示屏
动画 (带立体声)	<ul style="list-style-type: none"><li>• <b>动画大小</b>:  16:9、 17:9、 16:9、 17:9</li><li>• <b>画面速率</b>: 59.94P、50P、29.97P、25P、24P、23.98P</li><li>• <b>比特率</b>: 400Mbps、200Mbps、100Mbps、50Mbps</li><li>• <b>录制/输出格式</b><ul style="list-style-type: none"><li>- <b>H.265</b>: SD 卡, 4:2:0, 10 位/HDMI 输出, 4:2:2, 10 位</li><li>- <b>H.264</b>: SD 卡, 4:2:0, 8 位/HDMI 输出, 4:2:2, 10 位</li></ul></li></ul>
高速动画	<ul style="list-style-type: none"><li>• <b>动画大小</b>: FULL HD 16:9</li><li>• <b>画面速率</b>: 240P、200P、120P、100P</li></ul>

## 输入/输出端口

麦克风连接插孔	$\varnothing 3.5$ mm 迷你立体声插座
耳机插孔	可使用附带的耳机适配器将 USB 连接插孔转换为耳机插孔
遥控快门装置连接插孔	$\varnothing 2.5$ mm 3 极迷你插孔
数码输入/输出	USB 连接插孔 (C 型) USB3.2 Gen1x1
HDMI 输出	HDMI 微型连接插孔 (D 型)

## 电源/其他

电源 NP-W235 可充电电池（相机附带）

## 电池寿命

- 电池类型：NP-W235
- 镜头：XF35mmF1.4 R
- 闪光：禁用
- 拍摄模式：模式 P

拍摄张数		
性能	LCD	EVF
增强	约 480	约 450
普通	约 500	约 500
节能	约 600	约 570

拍摄张数（VG-XT4 垂直电池握柄）		
性能	LCD	EVF
增强	约 1350	约 1300
普通	约 1450	约 1450
节能	约 1700	约 1600

一次充电可录制动画片段的总长度		
模式	录制动画时的 实际电池寿命	录制动画时的 持续电池寿命
<b>4K</b> <sup>1</sup>	约 85 分钟	约 110 分钟
<b>FHD</b> <sup>2</sup>	约 95 分钟	约 130 分钟
高速动画 <sup>3</sup>	约 85 分钟	-

1 画面速率为 29.97 fps。

2 画面速率为 59.94 fps。

3 画面速率为 120 fps。

CIPA 标准。使用相机附带的电池和 SD 存储卡所测量。

**注解：** 电池持久力根据电池电量的不同而异，并且给出的以上数据不予以保证。电池持久力在低温环境下将会有所下降。

## 电源/其他

相机尺寸 (W × H × D)	134.6 mm × 92.8 mm × 63.8 mm (37.9 mm; 不包括突起部分, 测量于最薄部位)
相机重量	约 526 g, 不包括电池、配件和存储卡
拍摄重量	约 607 g, 包括电池和存储卡
使用条件	<ul style="list-style-type: none"><li>• 温度: -10 °C 至 +40 °C (电池充电时 +5 °C 至 +40 °C)</li><li>• 湿度: 10% 至 80% (无冷凝)</li></ul>

## 无线传输器

### 无线局域网

标准	IEEE 802.11b/g/n (标准无线协议)
操作频率 (中心频率)	<ul style="list-style-type: none"><li>• 日本、中国: 2412 MHz–2472 MHz (13 频道)</li><li>• 其他国家或地区: 2412 MHz–2462 MHz (11 频道)</li></ul>
访问协议	基础结构模式

### Bluetooth®

标准	Bluetooth 4.2 版 (Bluetooth 低功耗)
操作频率 (中心频率)	2402 MHz–2480 MHz

频率范围: 2400 MHz–2483.5 MHz

**NP-W235 可充电电池**

标称电压	7.2 V
标称容量	2350 mAh
额定容量	2200 mAh
操作温度	0 °C 至 +40 °C
体积 (W × H × D)	38.92 mm × 22.8 mm × 52.26 mm
重量	约 79 g

**AC-5VJ 交流电源适配器**

额定输入	100 V–240 V 交流电, 50/60 Hz
输入容量	最大 50 VA
额定输出	5.0 V 直流电, 最大 3 A
操作温度	0 °C 至 +40 °C
重量	约 45 g ± 2 g

 重量和体积根据出售国或销售地的不同而异。

 FUJIFILM 公司对于本手册中可能存在的错误不承担任何责任。  
产品外观可能与本说明书中描述的有所不同。





# FUJIFILM

---

原产地：中国

富士胶片株式会社监制

制造商：苏州富士胶片映像机器有限公司

地址：江苏省苏州新区长江路138号

销售商：富士胶片(中国)投资有限公司

地址：上海市浦东新区银城中路68号

时代金融中心27楼28楼

电话：400-820-6300

产品标准：Q/320500FC01-2016

出版日期：2020年6月

